

## Montage- und Bedienungsanleitung

Wir beglückwünschen Sie zum Kauf dieses FG-Automodells. Lesen Sie diese Anleitung sorgfältig durch, bevor Sie mit der Komplettierung des Modells beginnen.

### Zur Fertigstellung werden noch folgende Artikel benötigt:

- 1 Fernlenkset Futaba, Graupner-JR, Multiplex usw.
- 1-2 Lenkservos z.B. Futaba S 3302
- 1 V-Kabel bei Verwendung von 2 Lenkservos
- 1 Gas-Bremsservo mit ca. 8 kg Stellkraft
- 1 Empfängerakku 4.8- 6 Volt/ 1800-2000mAh
- Akkus bzw. Batterien für Sender, Ladegerät, Ladekabel für Sender und Empfängerakku
- FG Servoeinbaurahmen für die RC-Platte, FG Servohebel entsprechend für die verwendeten Servos
- Schnellkleber und Kontaktkleber zum Aufkleben der Reifen
- Farbspraydosen/ Lacke zum Lackieren der Karosserieteile
- Klebebänder, Zierlinienbänder zum Abkleben der Karosserieteile
- Verschiedenes Werkzeug
- Kraftstoff Super-Plus mit 2-Takt-Öl, Mischungsverhältnis 1:25-1:35

### Montage der Fernlenkanlage

Die Montage der Fernlenkanlage nach den Abbildungen vornehmen. Die Lenkservos werden von unten, das Gasservo von oben in die RC-Platte montiert. Beiliegende Gummitüllen, Hülssen und Schrauben verwenden. Für die Montage kleinerer Servos sind entsprechend dem Servotyp die passenden FG Servo-Einbaurahmen zu verwenden. Wir empfehlen auch die stabilen FG Servohebel, die für die gängigsten Servotypen zu haben sind. Servos an den Empfänger anschließen und die komplette Fernlenkanlage auf Funktion überprüfen. Den Empfänger etwas mit Schaumstoff umwickeln und in die RC-Box einlegen. Für die nach außen führenden Servokabel den RC-Box-Deckel nach Abbildung und entsprechend des Kabelbaumes mit einem Modellbaumesser ausschneiden. Das Antennenkabel durch die Bohrung des RC-Box-Deckels bzw. Antennenrohr ziehen und am RC-Box-Deckel montieren. Sender und Empfänger einschalten, Trimmung für Gas und Bremse in Mittelstellung bringen. FG Servohebel auf die Servos aufdrücken und festschrauben, so dass diese etwa rechtwinklig zur Servolänge stehen. Die Kugelgelenke 6mm auf beide Lenkgestänge auf gleiche Länge aufschrauben und nach Abb. auf die FG Servohebel montieren. Die Bohrung des FG Servoarmes/ Gasservo muss zur Montage der Gestängedurchführung 5019 auf 3mm aufgebohrt werden. Gestängedurchführung mittels M3 Stopfmutter montieren. Stopfmutter nur leicht anlegen, so dass sich die Gestängedurchführung noch drehen lässt. Jetzt die RC-Platte auf das Chassis montieren. Aufgeführte FG Zubehörteile s. FG Hauptkatalog.

FG Modellsport-Vertriebs-GmbH  
Franz Gröschl  
Spannigerstr. 2  
73650 Winterbach-Germany  
Phone: +49/ 7181/ 9677-0  
Fax: +49/ 7181/ 9677-20  
info@fg-modellsport-gmbh.de  
www.fg-modellsport-gmbh.de  
www.fg-team.com

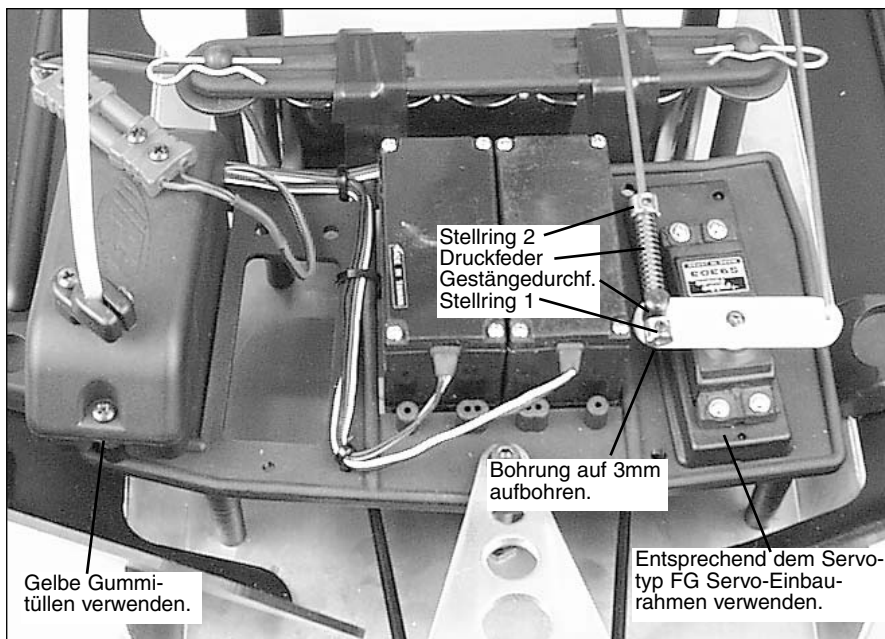
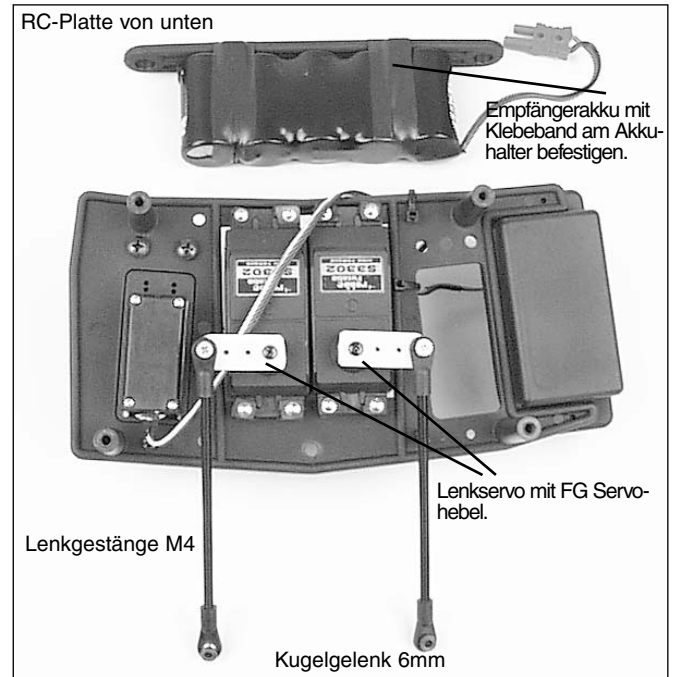

und rechts kontrollieren, ggfs. muss am Sender die Laufrichtung des Servos geändert werden.

### Einstellen von Gas/ Bremse:

Gasgestänge, Druckfeder und Stelling 1 und 2 nach Abbildung an der Gestängedurchführung montieren. Die Trimmung am Sender für Gas/ Bremse in Mittelstellung bringen. Der Vergaser muss geschlossen sein. Jetzt Stelling 1 bis an die Gestängedurchführung heranzuführen und mittels M3 Gewindestift fixieren. Stelling 2 fixieren, so dass auf die Feder ein kleiner Druck ausgeübt wird. Bremsgestänge montieren und mit einem Stelling von unten sichern. Fernlenkanlage einschalten. In Vollgasstellung sollte der Vergaser geöffnet sein. Der Servoweg sollte bei Vollgas auch in Endstellung sein, so dass kein ständiger Zug auf das Gasgestänge wirkt. Dies könnte zu Beschädigungen an der Drosselklappenwelle führen, zudem erhöht es den Stromverbrauch.

**Einstellen der Lenkung:** Sender/ Empfänger einschalten, Trimmung am Sender für die Lenkung in Mittelstellung bringen, Vorderräder in Geradeausstellung stellen. Jetzt die Kugelgelenke der Lenkgestänge M4 verdrehen, bis die Bohrung der Kugel mit der des Servo-Savers übereinstimmt. Jetzt ein Lenkgestänge mit beiliegender Blechschraube 2.9mm am Servo-Saver befestigen. Zweites Lenkgestänge nochmals prüfen und am Servo-Saver befestigen. Lenkausschlag nach links

**Reifen montieren:** Die Reifeneinlagen an den Stirnseiten mit Schnellkleber bzw. Kontaktkleber zusammenkleben. Komplette Einlage in den Reifen einlegen und ausrichten. Jetzt den Reifen/ Einlage mit dem V-Profil nach außen auf die Felge aufziehen und ausrichten. Felge waagrecht auflegen und FG Reifenkleber zwischen Felge und Reifen drücken.



**Explosions-Anleitung für  
Best.Nr. 6005 Leopard New Beetle  
Best.Nr. 6006 Leopard Race**

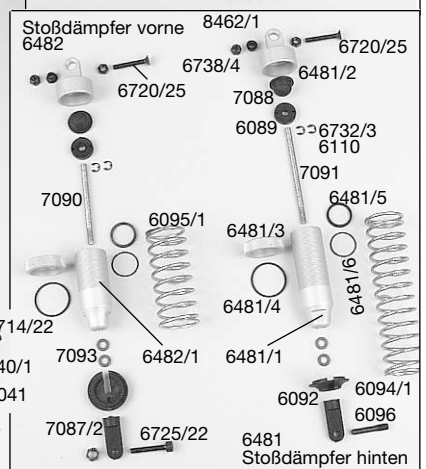
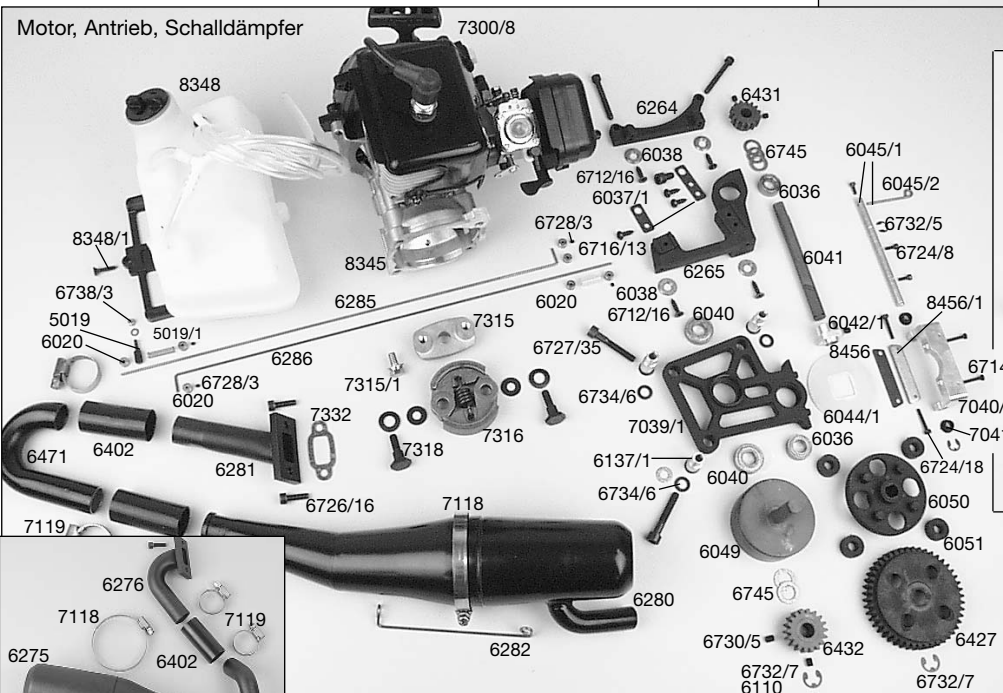
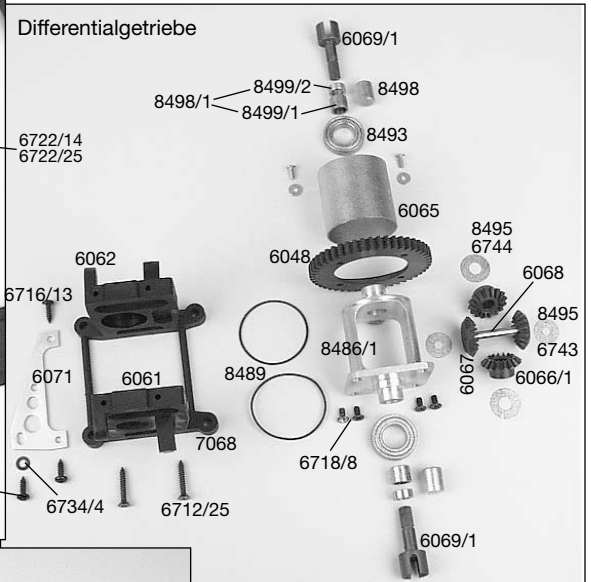
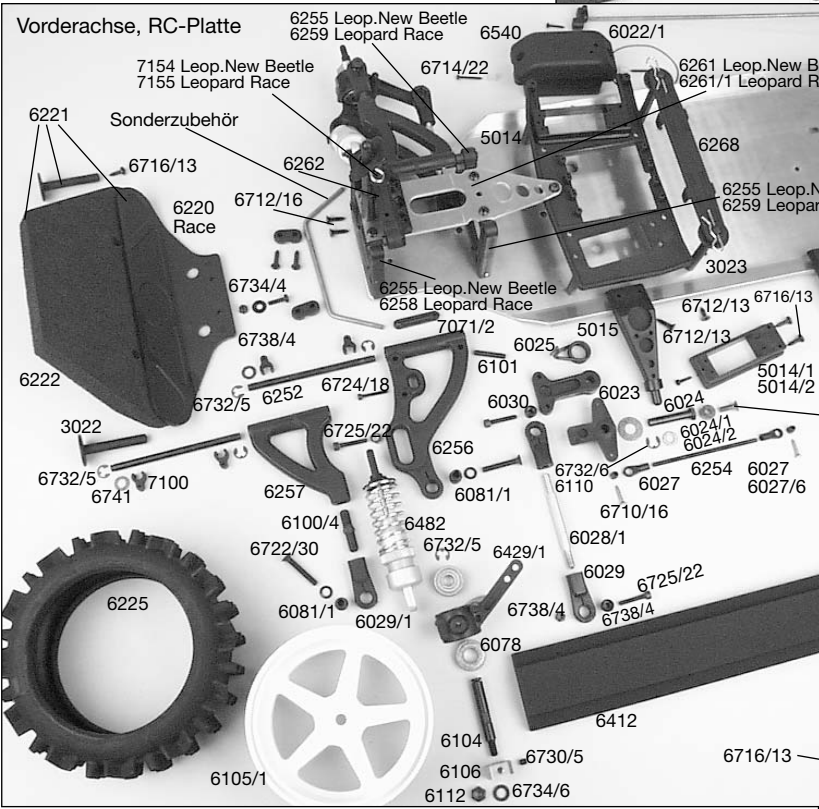
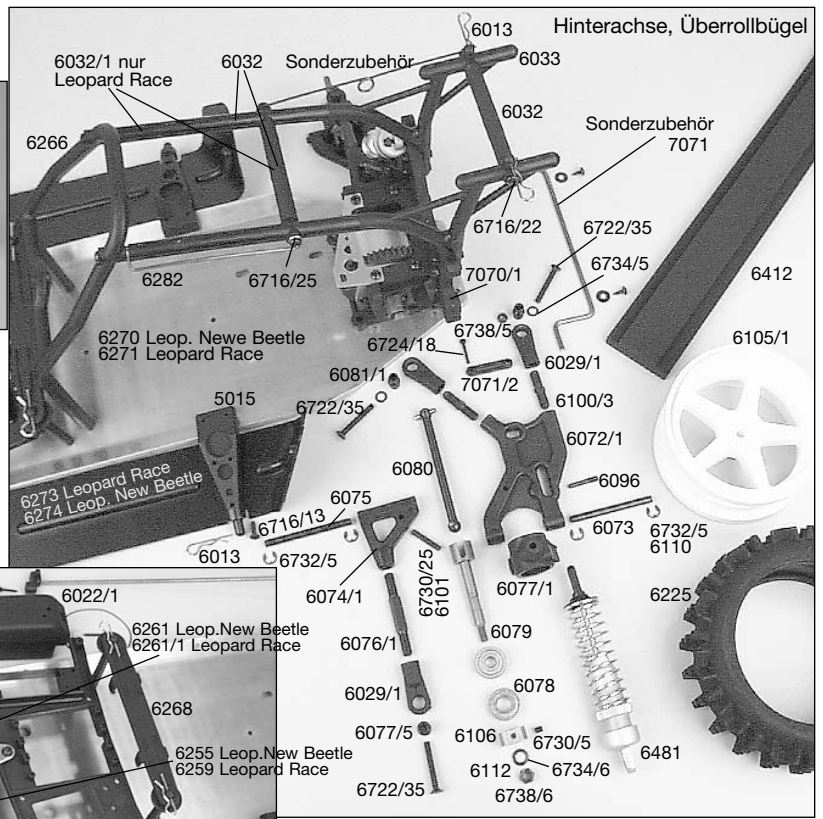
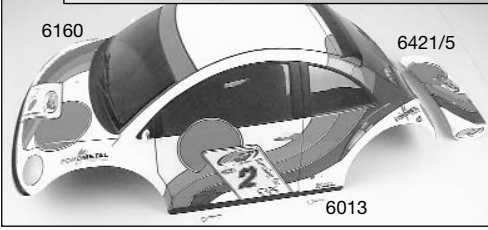

Leopard Race  
Leopard New Beetle ab 5.03



## Ersatzteilliste für:

**Best.-Nr. 6005 Leopard New Beetle**

**Best.-Nr. 6006 Leopard Race**

## Best.-Nr. Bezeichnung

3022	Befestigungsbolzen f. Schaumstoff, 4St.
3023	Karosseriehalter-Befestigungsbolzen, 2St
5014	RC-Platte 95, 1St.
5014/1	Servo-Einbauahmen MPX-Power, 2St.
5014/2	Servo-Einbauahmen Fut./JR/MPX, 2St.
5015	Karosseriehalter, 2St.
5019	Gestängedurchführung, 1St.
5019/1	Druckfeder 0,4x5x20mm, 2St.
6013	Karosserieklammer, 10St.
6020	Alu-Stellringe 2,1mm, 5St.
6022/1	Antennenrohr m. Halter, 1St.
6023	Servo-Saver/AB, 1St.
6024	Servo-Saver-Achse/Scheibe, 1St.
6024/1	Distanzscheibe 5,5x12x6 f. Servo-Saver-Achse/New Beetle, 1St.
6024/2	Distanzscheibe 5,5x12x10 f. Servo-Saver-Achse/Race, 1St.
6025	Servo-Saver-Feder, 1St.
6027	Kugelhaken 6mm mit Kugel, 6St.
6027/6	Stahlkugel 6mm, 5St.
6028/1	Spurstange rechts + links 1,6, 74mm, 2St
6029	Kugelhaken 10mm, 4St.
6029/1	Kugelhaken 10mm für M8, 4St.
6030	Stahlkugel 10x10,75, 4St.
6032	Sirebe f. U-Bügel lang/kurz Leop. New Beetle, je 1St.
6032/1	Sirebe f. U-Bügel lang/kurz Leop. Race, je 1 St.
6033	Spöllerhalter, 1St.
6036	Kugellager 10x19x7, 2St.
6037/1	Stahl-Befestigungsplatten, 2St.
6038	Motor-Befestigungsscheiben, 4St.
6040	Kugellager 10x22x6, 2St.
6041	Getriebeachse-Stahl 10mm, 1St.
6042/1	Bremsvierkant 97 neu, 1St.
6044/1	Bremscheibe-Epoxy 97 neu, 1St.
6045/1	Bremswelle 97 neu/Bremshebel je 1St.
6045/2	Bremshebel, 2St.
6048	Stahl-Zahnrad groß 48Z., 1St.
6049	Kupplungsglocke, 1St.
6050	Zahnradmitnehmer 60mm, 1St.
6051	Dämpfungsurrmi, 4St.
6061	Hinterachsbock links, 1St.
6062	Hinterachsbock rechts, 1St.
6065	Diff.-Hülse, 1St.
6066/1	Diff.-Kegelezahnrad A steckbar, 2St.
6067	Diff.-Kegelezahnrad B, 2St.
6068	Diff.-Kegelezahnrad, 1St.
6069/1	Diff.-Antriebsachse steckbar, 1St.
6071	Alu-Getriebeplatine, 1St.
6072/1	Querlenker hint.unten einstellb.1:6, 1St
6073	Querlenkerstift hinten unten, 2St.
6074/1	Querlenker hinten oben f. M6, 2St.
6075	Querlenkerstift hinten oben, 2St.
6076/1	Querlenk.-Gewindest.hint./ob.61mm, 2St.
6077/1	Achsschenkel hinten 1/r. M5, 2St.
6077/5	Stahlkugel 10x13 f. Achsschenkel hi., 2St.
6078	Kugellager 8x22x7, 2St.
6079	Antriebsachse hinten, 1St.
6080	Antriebswelle hinten, 1St.
6081/1	Stahlkugel 5/10x15, 4St.
6089	Dämpferkolben 2-Loch, 2St.
6092	Federsteller, 2St.
6094/1	Dämpfer-Druckfeder hinten 2,2x100, 1St.
6095/1	Dämpfer-Druckfeder vorne 2,2x61, 1St.
6096	Dämpfer-Befestigungsschraube M5, 4St
6100/3	Einsteilschraube re./li. 32mm, 2St.
6100/4	Einsteilschraube re./li. 39mm, 2St.
6101	Ausfeder-Begrenzungsschraube, 4St.

## Best.-Nr. Bezeichnung

6104	Antriebsachse 55mm vorne, 1St.
6105/1	Felge verbreitert 1,6 weiß, 2St.
6106	Felgen-Vierkantmitnehmer 9,5mm, 2St.
6110	Sicherungsringe-Set f. 1:5/1:6
6112	M6 Stopmutter mit Scheibe, 10St.
6137/1	Bolzen für Getriebebock 24,5/26,5, 3St.
6160	New Beetle Off-Road Karosserie, 1St.
6165	Karosserie Leopard Race 1:6, 1St.
6220	Frontschutz 1:6, 1St.
6221	Frontschutz kompl., Set
6221/1	Frontschutz-Kunststoffteil, 1St.
6222	Frontschutz-Schaumstoff, 1St.
6225	Super-Grip Noppenreifen M, 2St.
6252	Querlenkerstift vorne 101mm, 2St.
6254	Lenkstange M4/Leopard, 2St.
6255	Vorderachsbock/Leopard, 1St.
6256	Querlenker vorne unten/Leopard, 1St.
6257	Querlenker vorne oben/Leopard, 1St.
6258	Vorderrachsbock A/Leopard Race, 1St.
6259	Vorderrachsbock B/Leopard Race, 1St.
6261	Aluplatte f. Vorderachse/Leop. New Beetle, 1St.
6261/1	Aluplatte f. Vorderachse/Leop. Race, 1St.
6262	Dämpferbrücke vorne/Leopard, 1St.
6264	Motorbock klein Leopard/Zenoah, 1St.
6265	Motorbock groß Leopard/Zenoah, 1St.
6266	Überrollbügel/Leopard, 1St.
6268	Akkuhalter, 1St.
6270	Alu-Chassis/Leopard Beetle, 1St.
6271	Alu-Chassis/Leopard Race, 1St.
6272	ABS-Spritzschutz/Leopard Race, 2St.
6273	ABS-Spritzschutz/Leopard New Beetle, 2St.
6275	Resonanzschalldämpfer/Leopard Race, 1St.
6276	Auspußkrümmer/Leopard Race, 1St.
6277	Befestigungsdraht f. Reso.-Schalld., 1St.
6280	3-Kammer Resonanzschalldämpfer, 1St.
6281	Auspuffkrümmer/Leopard Beetle, 1St.
6282	Befestigungsbügel f. Reso.Schalld., 1St.
6285	Gasgestänge kompl./Leopard, Set
6286	Bremsgestänge kompl./Leopard, Set
6402	Auspußschlauch, 1St.
6402	Reifeninlagen f.6410 u.6410/1, 2St.
6421/5	Polycarbonat-Heckspoiler f.1:6 OR, 1St.
6427	Kunststoff-Zahnrad 46 Zähne, 1St.
6429/1	Tuning-Achsschenkel vorne 1:6, 2St.
6431	Stahl-Zahnrad 16 Zähne, 1St.
6432	Stahl-Zahnrad 18 Zähne, 1St.
6471	Krümmerbogen f. Reso 1:6/Zenoah, 1St
6481	Alu-Stoßdämpfer 2000 lang, 1St
6481/1	Alu-Stoßdämpfergehäuse 2000 lang, 1St.
6481/2	Stoßdämpferverschluß, 2St.
6481/3	Verstellring, 2St.
6481/4	O-Ring 20x1,5mm, 4St.
6481/5	Dichtungsscheibe, 2St.
6481/6	O-Ring 15x1mm, 4St.
6482	Alu-Stoßdämpfergehäuse 2000 kurz, 1St.
6482/1	Empfängerbox, 1St.
6540	Schrauben-Set f. Leopard, Set
6700/1	Senk-Blechschrabe 2,9x16mm, 30St.
6710/16	Senk-Blechschrabe 4,2x25mm, 50St.
6712/25	Senk-Blechschrabe 4,2x13mm, 50St.
6712/13	Senk-Blechschrabe 4,2x16mm, 50St.
6714/22	Linsen-Blechschrabe 2,9x22mm, 30St.
6716/13	Linsen-Blechschrabe 4,2x13mm, 30St.
6716/22	Linsen-Blechschrabe 4,2x22mm, 30St.
6716/25	Linsen-Blechschrabe 4,2x25mm, 30St.
6718/8	Senkschr.m.Innensechskant M4x8mm, 20St.
6720/25	Senkschr.m.Innensechskant M4x25mm, 20St.
6722/15	Senkschr.m.Innensechskant M5x14mm, 20St.
6722/25	Senkschr.m.Innensechskant M5x25mm, 20St.
6722/30	Senkschr.m.Innensechskant M5x30mm, 20St.

## Best.-Nr. Bezeichnung

6722/35	Senkschr.m.Innensechskant M5x35mm, 20St.
6724/18	Zylinderrohr.m.Innensechsk.M3x18mm, 20St.
6724/8	Zylinderrohr.m.Innensechsk.M3x8mm, 20St.
6725/22	Zylinderrohr.m.Innensechsk.M4x22mm, 20St.
6726/16	Zylinderrohr.m.Innensechsk.M5x16mm, 20St.
6727/35	Zylinderrohr.m.Innensechsk.M6x35mm, 10St.
6728/3	Gewindestift M3x3mm, 30St.
6730/25	Gewindestift M5x25mm, 30St.
6730/5	Gewindestift M5x5mm, 30St.
6732/3	Sicherungsscheibe-Federstahl 3,2mm, 30St.
6732/6	Sicherungsscheibe-Federstahl 5mm, 30St.
6732/16	Sicherungsscheibe-Federstahl 6mm, 30St.
6732/7	Sicherungsscheibe-Federstahl 7mm, 30St.
6734/4	Scheibe-Stahl 4,3mm, 30St.
6734/5	Scheibe-Stahl 5,3mm, 30St.
6734/6	Scheibe-Stahl 6,4mm, 30St.
6738/3	Sechskantmutter selbstsichernd M3, 30St.
6738/4	Sechskantmutter selbstsichernd M4, 30St.
6738/5	Sechskantmutter selbstsichernd M5, 30St.
6738/6	Sechskantmutter selbstsichernd M6, 30St.
6741	Passscheiben 6x12x0,5mm, 10St.
6743	Passscheiben 5x17x0,1mm, 10St.
6744	Passscheiben 8x20x0,1mm, 10St.
6745	Passscheiben 10x16x1mm, 10St.
7039/1	Getriebeplatte 97, 1St.
7040/1	Alu-Bremsattel 97 neu, 1St.
7041	Kunststoffbuchse f. Bremsattel, 4St
7068	Unterlegplatte-Hinterachse, 1St.
7070/1	Dämpferplatte hinten 97 neu, 1St.
7087/2	Dämpferbefestigung lang unten, 3St.
7088	Vollmehnausgleich, 3St.
7090	Dämpfer-Kolbenstange kurz, 1St.
7091	Dämpfer-Kolbenstange lang, 1St.
7093	Silikon O-Ringe, 12St.
7100	Einsteilclips für Vorderachse, 16St.
7118	Schlauchschellen, 3St.
7119	Schlauchschellen, 4St.
7154	Karosseriehalter verstellbar, 1St.
7155	Karosseriehalter kurz verstellbar, 1St.
7300/8	FG Zenoah-Motor G230 RC
7315	Mitnehmer f.Kuppl.-Backen/Zenoah, 1St.
7315/1	Schraube f. Mitnehmer/Zenoah, 1St.
7316	Kupplungsbacken/Zenoah, 2St.
7318	Paßschrauben f. K.-Backen/Zenoah, 2St.
7332	Schalldämpferdichtung / Zenoah, 2St.
8345	Kupplungsflansch Zenoah 1:6, 1St.
8348	Tank kompl. mit Entlüftung, 1St.
8348/1	Tankunterlage für 8348, 1St.
8456	Stahl-Bremsplatten, 2St.
8456/1	Alu-Bremsplatte 97, 2St.
8462/1	Kunststoffbuchse 4/6x5mm, 4St.
8486/1	Alu-Differentialgehäuse 1:5/1:6, 1St.
8489	O-Ringe, 2St.
8493	Kugellager 15x28x7, 2St.
8498	Distanzscheiben f. Alu.-Diff., 4St.
8499	Kunststoffbuchse f. Alu.-Diff., 2St.
8499/1	Nadellager f. Alu.-Differential, Set
8499/1	Nadellager f. Alu.-Diff., 2St.
8499/2	Buchsen f. Alu.-Diff., 2St.

