

Montageanleitung für / *Mounting instruction for* Best.-Nr/ *Item N°*. 6180/1 Überrollbügel für Stadium-Truck, Set/ *Roll bar for Stadium-Truck, set*

Zur Montage werden Spiralbohrer mit 2,5 und 4,5mm Ø benötigt. Zur weiteren optischen Aufwertung können noch die Zusatzscheinwerfer Best.-Nr. 5436 bzw. 5437 montiert werden. Teile nach Abbildung zusammensetzen und bohren.

For mounting twist drills with a diameter of 2,5 and 4,5mm are necessary. For a further optical upgrading of the model you can mount the additional headlights Item N°. 5436 or 5437. Fix the parts as shown on the picture and bore them.

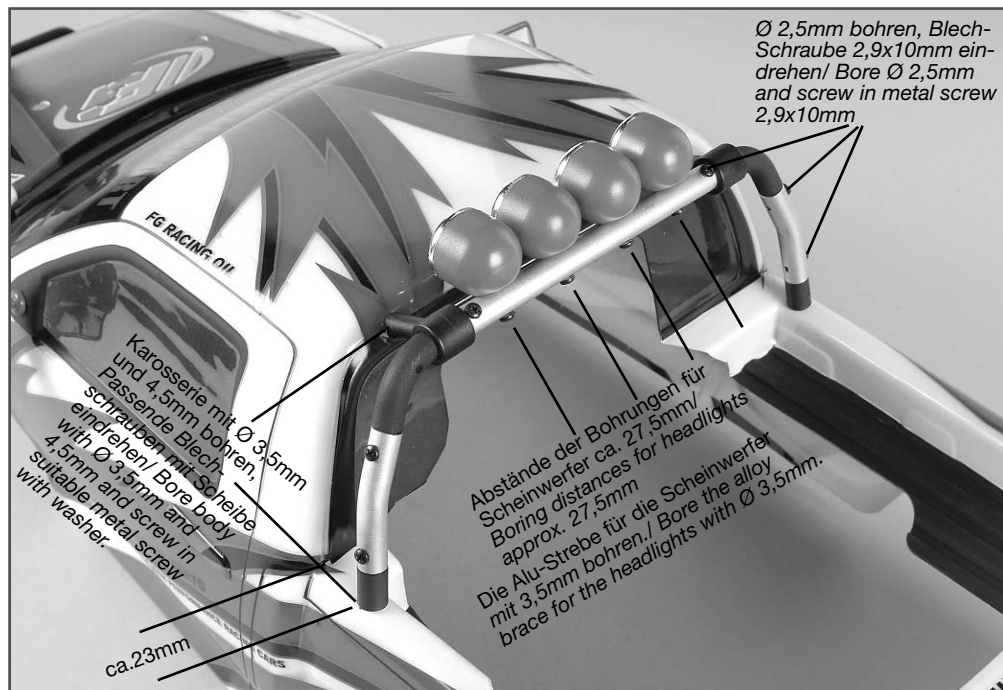

A.6180-1-110406

Montageanleitung für / *Mounting instruction for* Best.-Nr/ *Item N°*. 6180/1 Überrollbügel für Stadium-Truck, Set/ *Roll bar for Stadium-Truck, set*

Zur Montage werden Spiralbohrer mit 2,5 und 4,5mm Ø benötigt. Zur weiteren optischen Aufwertung können noch die Zusatzscheinwerfer Best.-Nr. 5436 bzw. 5437 montiert werden. Teile nach Abbildung zusammensetzen und bohren.

For mounting twist drills with a diameter of 2,5 and 4,5mm are necessary. For a further optical upgrading of the model you can mount the additional headlights Item N°. 5436 or 5437. Fix the parts as shown on the picture and bore them.

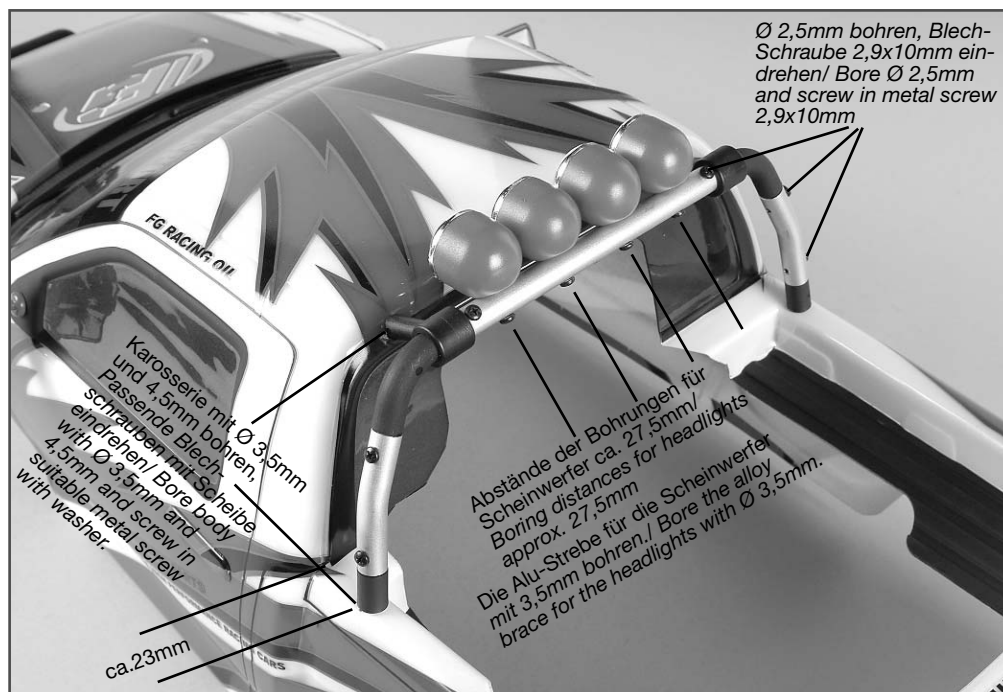

A.6180-1-110406