

STARTERBOX DELUXE

**EXTREMELY POWERFUL - HIGH TORQUE
FOR .12 UP TO .32 CAR ENGINES**



**SUITABLE FOR ALL TYPES OF NITRO
POWERED MODEL CARS (ON-ROAD - OFF-ROAD)**



FEATURES OF THE STARTERBOX DELUXE #M007



- Body clips magnet
- Convenient holes for glowplugs
- Safety cover
- High performance motor
- Large handle for transport
- Strong metallic structure

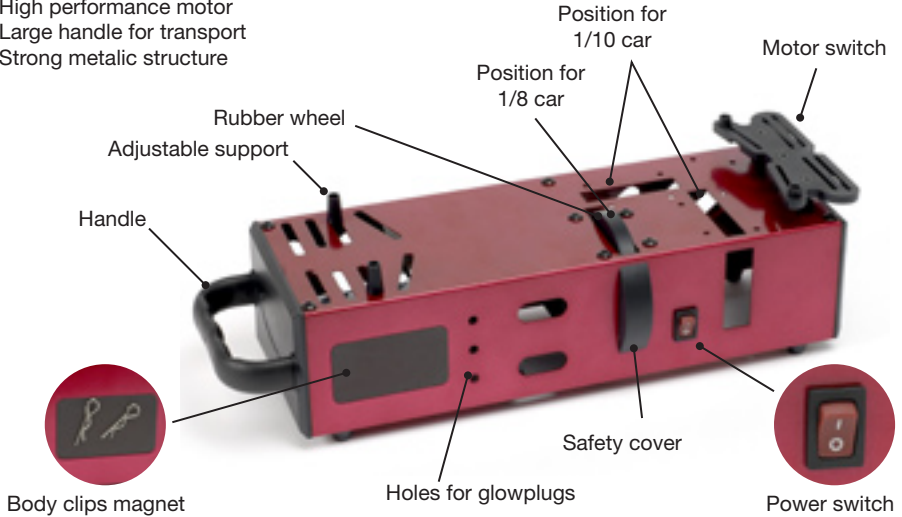

BATTERIES:

Use 2x 7,2V/1900mah NiCd/NiMh batteries or one 12V/7Ah sealed leadd acid battery



SPAREPARTS:



M007.001
Sub-driving wheel



M007.002
Motor

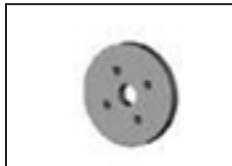

M007.003
Rubber driving wheel

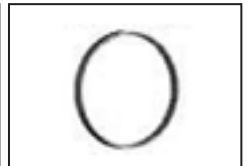

M007.004
Belt drive



Assembly diagram





OPERATION:

Make sure that the batteries are fully charged. Respect the polarity of the motor while connecting the batteries, positive wire battery (Red wire) to positive wire motor (Red wire). Press the Power switch, place your model on the starterbox (see picture). Adjust the position of the supports if necessary.

Make sure that the engine flywheel is level with the rubber wheel of the starterbox. Connect the glowshot to the glowplug and push down the rear of the model to activate the motor of the starterbox. After a few seconds, your engine must start. Take the car from the starterbox.

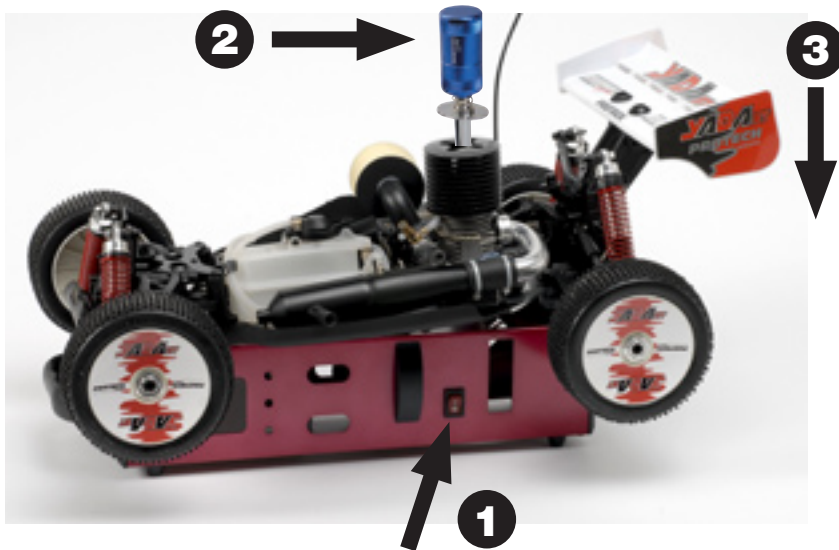

ATTENTION:

1. Ensure the batteries are secure within the starterbox and make sure that the batteries don't loosen during use.
2. Always charge the batteries the night before you will need the starterbox. Lead acid batteries cannot be quick charged.
3. Ensure that all exposed connections are fully insulated with shrink tubing or electrical tape. This starterbox is made of metal that can easily cause a short circuit if wires or battery terminals are in contact.
4. Make sure that the engine flywheel is perfectly aligned with the rubber starter wheel.
5. Keep your starter box clean. Dirt, fuel, and oil can cause damage of electrical material and connections.
6. Maintenance is important, check for any problems and replace or repair them before next use.

CARACTERISTIQUES DU STARTERBOX DELUXE #M007



- Aimants caoutchouc
- 3 logements pour bougies
- Capot de sécurité
- Moteur très puissant (type 775)
- Grande poignée de transport
- Structure en métal très résistante

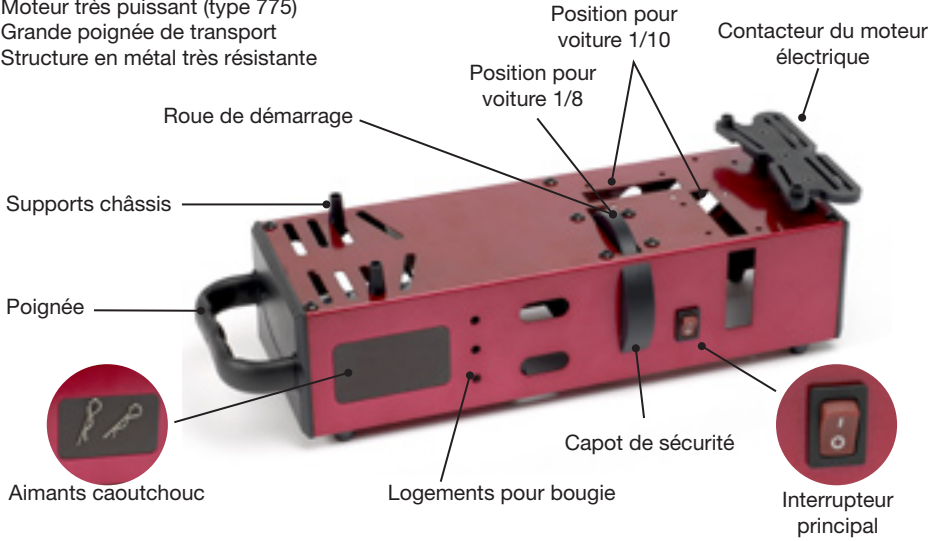

ACCUS:

Utilisez 2 accus 7,2V/1900mah NiCd/NiMh ou une batterie au plomb 12V/7Ah.



PIECES DETACHEES:



M007.001
Couronne principale



M007.002
Moteur

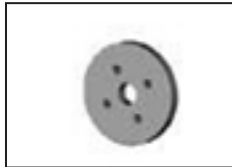

M007.003
Roue de démarrage en caoutchouc

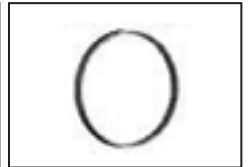

M007.004
Courroie



Diagramme d'assemblage



UTILISATION:

Assurez-vous que les accus sont convenablement chargés. Respectez les polarités du moteur lorsque vous connectez les accus, câble rouge (Positif) de l'accu au câble rouge (Positif) du moteur.

Allumez l'interrupteur principal (1) et placez le modèle sur le starterbox (voir photo). Ajustez la position des supports à l'avant pour correspondre au châssis.

Assurez-vous que la roue de démarrage en caoutchouc en contact avec le volant moteur (la roue ne doit pas toucher le châssis).

Connectez le chauffe bougie au moteur (2) et poussez sur l'arrière du modèle afin de d'actionner le moteur électrique et faire tourner la roue de démarrage (3). Après quelques secondes le moteur du modèle devrait être en marche, relâchez l'arrière du modèle.

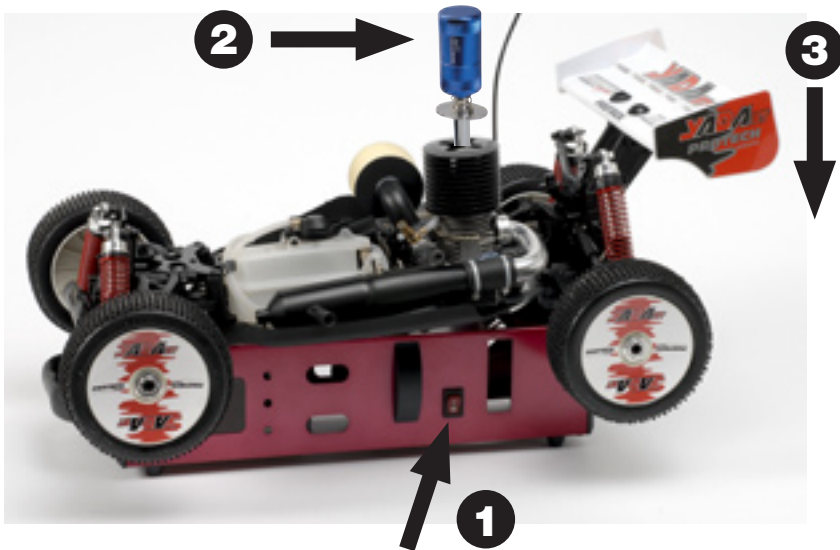

ATTENTION:

1. Assurez-vous que les accus sont sécurisés et qu'ils ne peuvent se détacher pendant l'utilisation.
2. Chargez les accus la veille de l'utilisation du starterbox. Les batteries au plomb n'acceptent pas de charge rapide.
3. Assurez-vous que toutes les connexions sont correctement isolées par de la gaine thermorétractable ou de l'adhésif isolant. Ce starterbox est en métal, il peut donc causer des court-circuits si des câbles mal isolés ou les bornes de la batterie entrent en contact avec celui-ci.
4. Assurez-vous que la roue de démarrage en caoutchouc est alignée avec le volant moteur.
5. Conservez votre starterbox propre. Poussière, carburant et huile peuvent causer des dommages aux matériels électriques, connexions et/ou altérer la peinture et les plastiques.
6. Une vérification régulière est nécessaire, repérez tout problème et remplacez ou réparez-le immédiatement.

EIGENSCHAPPEN VAN DE DELUXE STARTERBOX #M007



- Magnetische houder
- Gloeiplug houders
- Veiligheidskap rond het startwiel
- Hoogvermogen motor
- Grote handgreep voor transport
- Sterke metalen structuur

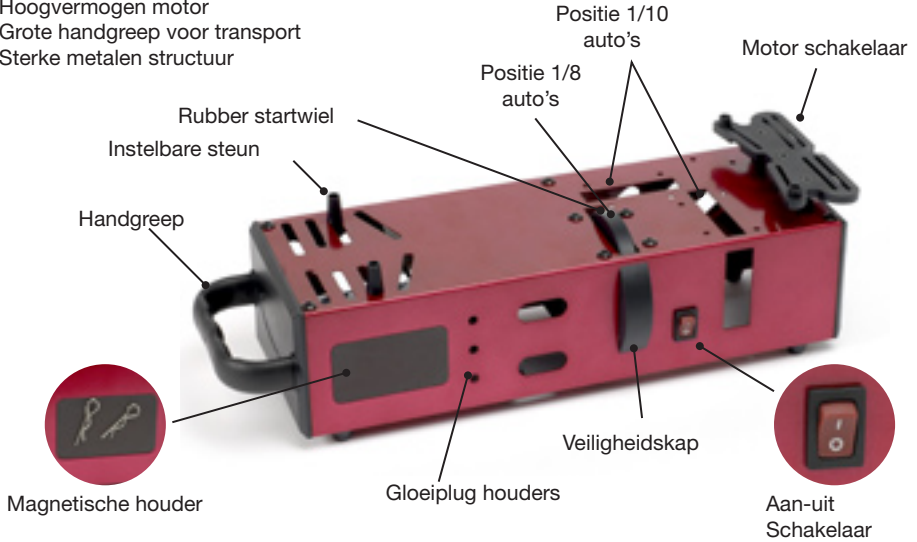

BATTERIJ:

Gebruik 2x 7,2V/1900mAh NiCd/NiMh batterijen of 1 12V/7Ah loodaccu



ONDERDELEN:



M007.001
Tandwiel



M007.002
Motor

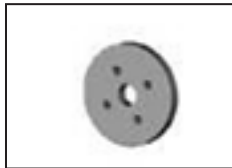

M007.003
Rubber startwiel

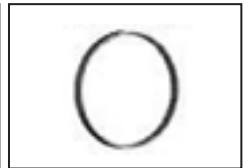

M007.004
Riem



Montage diagram

WERKING:

Zorg ervoor dat de batterijen volledig geladen zijn. Respecteer de polariteit van de motor bij het aansluiten van de batterij, respectievelijk de positieve batterijdraad (rood) aan de positieve motor draad (rood). Zet de schakelaar aan, plaats uw model op de starterbox (zie foto). Pas eventueel de positie van de steunen aan.



Zorg ervoor dat het vliegwiel van de motor mooi uitgelijnd is met het rubberen wiel van de starterbox. Verbind de gloeiplug met de gloeiplugdriver en breng de achterkant van het model neerwaarts om de motor van de starterbox te activeren. Na een paar seconden zal uw motor starten en kan u de startmotor uitschakelen door niet langer het model neerwaarts te drukken.

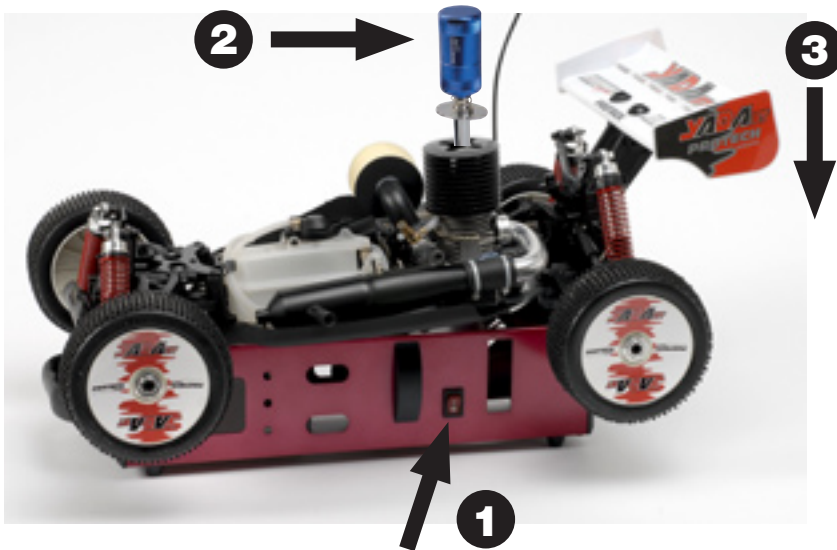

BELANGRIJK:

1. Zorg ervoor dat de batterijen afdoende zijn bevestigd en deze niet kunnen loskomen tijdens gebruik.
2. Laad steeds de batterijen alvorens u de starterbox gaat gebruiken. Loodbatterijen kunnen niet worden snelgeladen.
3. Vergewis u ervan dat alle blootliggende elektrische verbindingen met krimpkous of geschikte plakband zijn geïsoleerd. Deze starterbox is van metaal en kan makkelijk kortsluiting veroorzaken als draden of batterijpolen in contact komen met de behuizing.
4. Zorg ervoor dat het vliegwiel van de te starten motor mooi uitgelijnd is met het rubberen startwiel.
5. Houd uw starter box zuiver. Vuil, brandstof en olie kunnen beschadiging van elektrisch materiaal en verbindingen veroorzaken.
6. Onderhoud is belangrijk. Controleer uw starterbox op mogelijke problemen en repareer ze voor het volgende gebruik.

DELUXE STARTERBOX #M007 EIGENSCHAFTEN



- Magnetische Clipshalter
- Glühkerze Halter
- Starterschutz
- Drehmomentstarke Antriebsmotor
- Großer Handgriff für Transport
- Starke metallstruktur

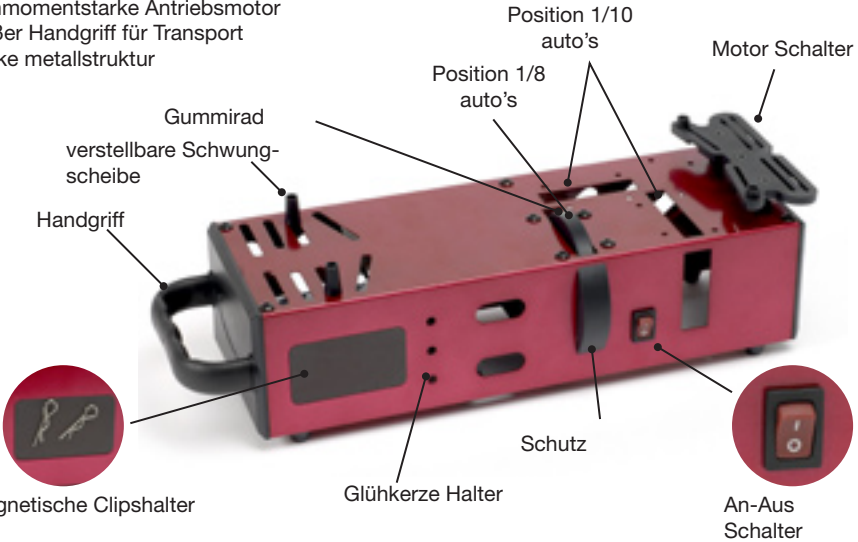

AKKU:

Benutzen Sie 2x 7,2V/1900mAh NiCd/NiMh Akkus oder 1 12V/7Ah Bleiakku



ERSATZTEILE:



M007.001
Zahnrad



M007.002
Motor

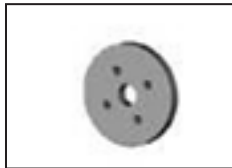

M007.003
Gummirad

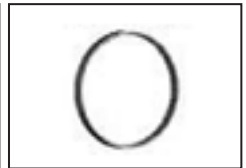

M007.004
Riemen



Montage



WIRKUNG:

Überprüfen Sie das die Akkus geladen sind. Beachten Sie die Polarität weil Sie die Akkus anschließen. Schalten Sie den Starterbox ein mit der An-Aus Schalter. Setzen Sie das Auto auf den Box, justieren Sie die Schwungscheibe wenn notwendig.



Überprüfen, ob die Schwungscheibe mit dem Gummirad des starterbox waagrecht ausgerichtet ist. Das glowshot an die Glühkerze anschließen und die Rückseite des Modells runterdrücken, um den Motor des starterbox zu aktivieren. Nach einigen Sekunden muß dein Motor starten. Dein Modell vom starterbox nehmen.

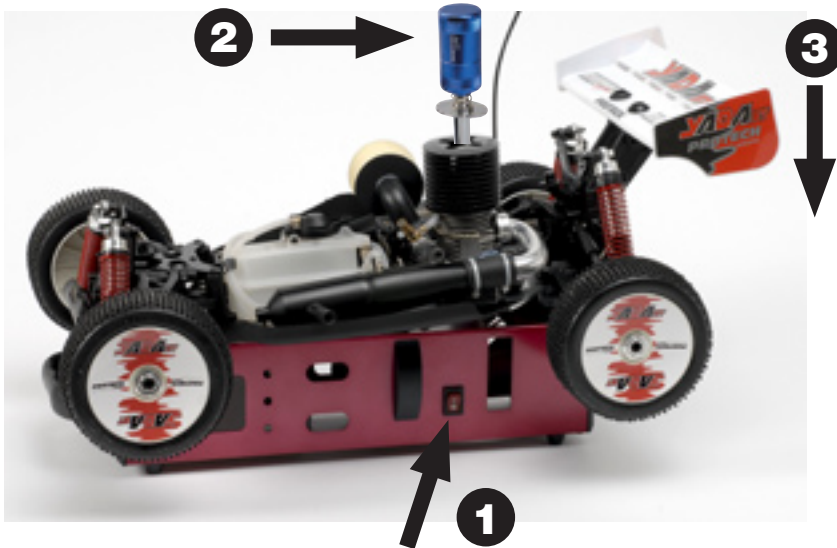

BELANGRIJK:

1. Überprüfen, ob die Batterien innerhalb des starterbox sicher sind und überprüfen, ob die Akkus sich nicht während des Gebrauches lösen.
2. Die Batterien die Nacht immer aufladen, bevor du das starterbox benötigst. Bleiakkus können nicht schnell aufgeladen werden.
3. Garantieren, dass alle herausgestellten Anschlüsse völlig mit Schrumpfschläuche oder elektrischem Klebeband isoliert werden. Dieses starterbox wird vom Metall gebildet, das einen Kurzschluß leicht verursachen kann, wenn Drähte oder Batterieanschlüß in Kontakt kommen.
4. Überprüfen, ob die Schwungscheibe tadellos mit dem Gummistarterrad ausgerichtet ist.
5. Deinen Starterbox sauber bitte halten. Schmutz, Kraftstoff und Öl können Schaden des elektrischen Materials und der Anschlüsse verursachen.
6. Wartung ist wichtig. Auf allen möglichen Problemen überprüfen und sie vor folgendem Gebrauch ersetzen oder reparieren..

EXPLODED VIEW

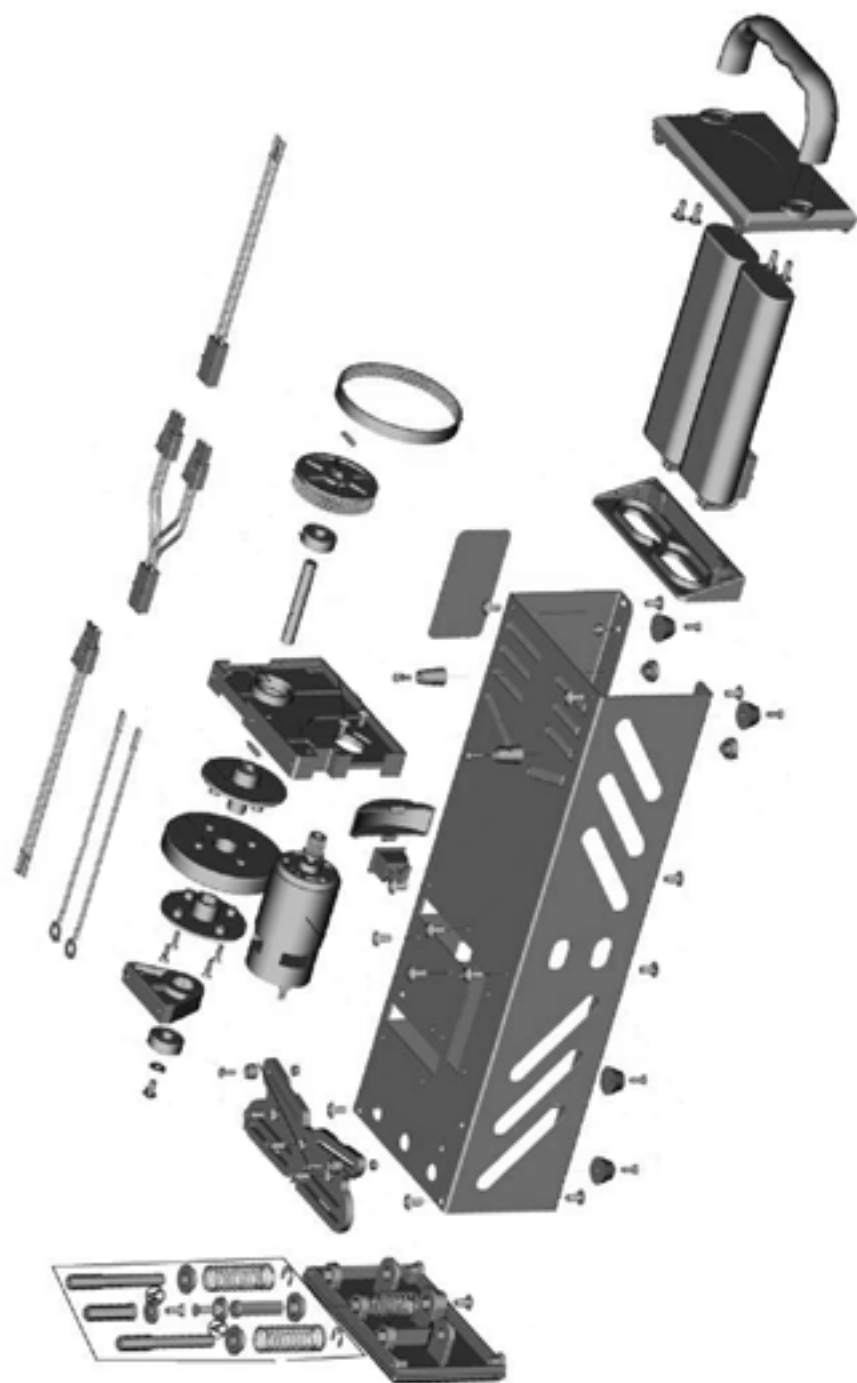

VISIT OUR WEBSITE
WWW.PROTECH.BE



**WE CREATE
YOUR PASSION**

WWW.PROTECH.BE

**PROTECH® is a registered trademark
Geelseweg 80 • B-2250 OLEN • Belgium
Tel. +32 (0)14-25 92 83 • E-mail: info@protech.be**