

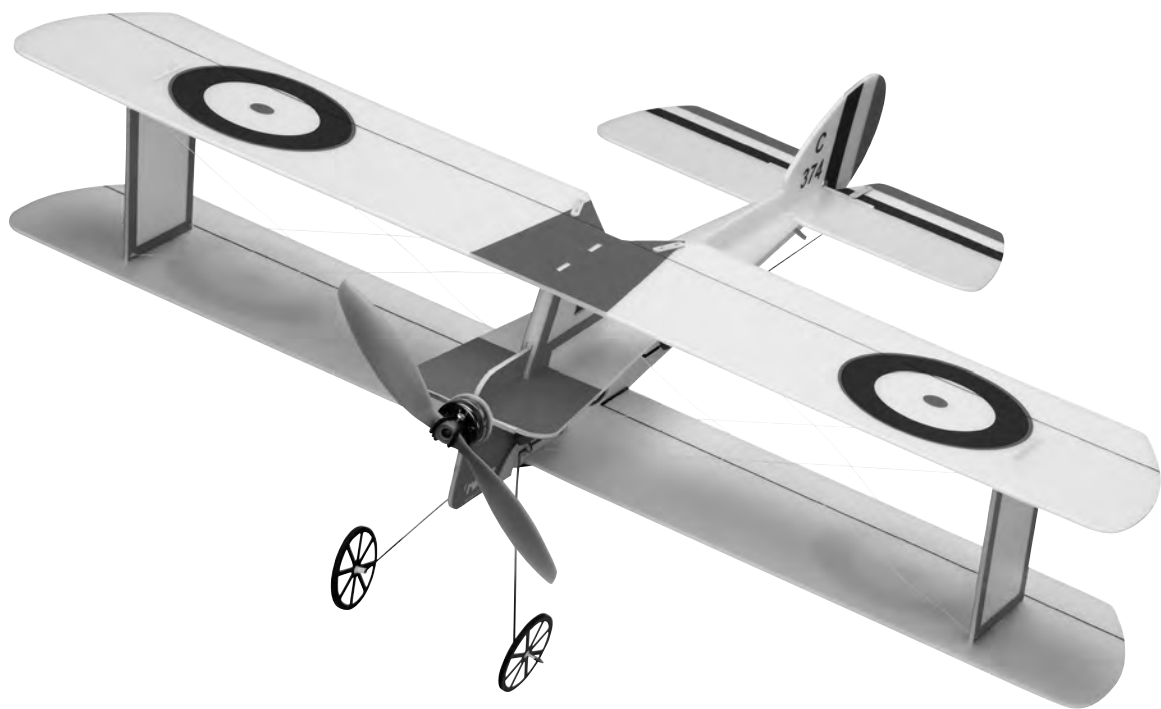

Montageanleitung
Assembly instructions
Notice de montage



Sopwith Pup

No. 3126

Sicherheitshinweise im Anhang (Seiten 9 - 11) beachten.

Please read the Safety Notes in the appendix (pages 9 - 11).

Observer les consignes de sécurité fournies en annexe (page 9 - 11).

Technische Daten

Spannweite oben:	ca. 720 mm
Spannweite unten:	ca. 720 mm
Gesamtlänge:	ca. 565 mm
Gesamtflächeninhalt:	ca. 22 dm ²
Fluggewicht:	ca. 160 g
Gesamtflächenbelastung:	ca. 7,3 g/dm ²

Allgemeine Hinweise für den Bauablauf

Der Zusammenbau des Modells erfolgt nach den einzelnen Zeichnungen. Textlich wird nur auf Punkte hingewiesen, die besonders zu beachten sind.

Klebearbeiten an Depron® Teilen nur mit Foam-Speed oder Epoxy ausführen. Foam-Speed sparsam verwenden, da herunter laufende Tropfen die Farbe auflösen können.

Zur Befestigung der Ruder sowie für einige Verstärkungen Tesafilm verwenden.

Nicht enthaltene, jedoch erforderliche Zubehör

Stück	Bezeichnung	Bestell Nr.
3	Servos FS 31 Pico	8449
1	Roxy BL-Outrunner 2815	4777
1	Regler Roxxy Control BL 808	8621
1	Lipoly Akku 2S1P 7,4 V 350 mAh	4808
1	Luftschraube APC Slow Fly 9x3,8"	77880904

Specification

Top wingspan:	approx. 720 mm
Bottom wingspan:	approx. 720 mm
Overall length:	approx. 565 mm
Total surface area:	approx. 22 dm ²
All-up weight:	approx. 160 g
Total surface area loading:	approx. 7.3 g / dm ²

Sequence of assembly

The model should be assembled as shown in the individual drawings. The text only points out areas of particular importance.

Depron® parts should be glued using Foam-Speed (foam-safe cyanoacrylate) or epoxy exclusively. Use Foam-Speed sparingly, as excess adhesive may run onto the coloured areas and dissolve the paint.

Tesafilm (clear adhesive tape) is used to attach the control surfaces and

Essential items not included in the kit

No. off	Description	Order No.
3	FS 31 Pico servo	8449
1	Roxy 2815 BL out-runner motor	4777
1	Roxy Control BL 808 speed controller	8621
1	Li-Poly battery, 2S1P 7.4 V / 350 mAh	4808
1	APC Slow Fly 9 x 3.8" propeller	77880904

Caractéristiques techniques

Envergure de l'aile du haut :	approx. 720 mm
Envergure de l'aile du bas :	approx. 720 mm
Longueur totale :	approx. 565 mm
Surface alaire totale :	approx. 22 dm ²
Poids en ordre de vol :	approx. 160 g
Charge alaire à la surface totale :	approx. 7,3 g/dm ²

Consignes générales concernant la construction

Assembler le modèle selon les indications de la séquence des schémas. Le texte ne fait référence qu'à des points particuliers de l'assemblage auxquels il faut être attentif.

N'effectuer les collages sur les éléments en Depron® qu'avec le produit spécifique Foam-Speed ou de la colle époxy.

Appliquer le produit Foam-Speed parcimonieusement car les gouttes risquent de dissoudre la peinture.

Pour fixer les gouvernes et effectuer certains renforts utiliser des morce-

Accessoires non contenus dans la boîte de construction mais indispensables à la mise en œuvre du modèle

Nbre	désignation	réf.
3	servos FS 31 Pico	8449
1	moteur sans balais à induit externe Roxxy	2815 4777
1	variateur sans balais Roxxy	808 8621
1	accu Lipoly 2S1P 7,4 V 350 mAh	4808
1	hélice vol lent APC Slow Fly 9x3,8"	77880904

Um glatte Schnitte zu erreichen, ein scharfes Modellbaumesser benutzen.

Als Fernsteuerung benötigen Sie eine Anlage ab 4 Kanälen und 3 Servos sowie einen elektronischen Flugregler.

Die Ruderausschläge für Fliegen auf engem Raum so groß wie möglich wählen. Es empfiehlt sich, 35 - 40 % Expo einzumischen.

Hinweise zur Motorisierung

In das Modell kann ein Brushlessmotor (Außenläufer) für Direktantrieb eingebaut werden.

Vor Baubeginn den Motor mit entsprechendem Regler auswählen. Regler und Flugakku mit geeigneten Steck-Kontakten versehen.

Ladegeräte für Lipoly Akkus, Ladekabel, Werkzeuge und Hilfsmittel siehe robbe-Hauptkatalog.

Geeignete Klebstoffe

robbe ropoxy,	5066
robbe-Foam Speed	5069
Aktivatorspray	5017

for various reinforcements.

Use a very sharp modelling knife to obtain clean cuts in the foam material.

For this model you require at least a four-channel radio control system, together with three servos and an electronic speed controller.

The control surface travels for flying in a confined space should be as large as possible. We recommend that you apply 35 - 40% Expo to the flying controls.

Power system

A direct-drive brushless out-runner motor can be installed in the Flyball. Select a suitable motor and speed controller before you start building the model, and fit suitable connectors to both items.

See the main robbe catalogue for details of chargers for Li-Poly batteries, charge leads, tools and aids to building.

Adhesives

robbe ropoxy	5066
robbe Foam Speed	5069
Activator spray	5017

aux de ruban adhésif.

Pour obtenir des découpes parfaitement nettes, utiliser un couteau de modélisme bien aiguisé.

Pour piloter l'appareil, il faut disposer d'un ensemble de radiocommande à partir de quatre voies avec trois servos, de même que d'un variateur de vitesse électronique.

Pour voler dans les espaces réduits, sélectionner des débattements de gouverne aussi grands que possibles. Il est recommandé d'y mixer de 35 à 40 % d'exponentiel.

Consignes concernant la motorisation

Il est possible de monter dans le modèle un moteur sans balais (à induit externe) pour une transmission directe.

Avant d'installer le moteur il est impératif de disposer du variateur approprié. Munir le variateur et l'accu d'entraînement des connecteurs appropriés.

Chargeurs pour accus Lipoly, cordon de charge, outillage et accessoires, cf. catalogue général robbe.

Colles appropriées

robbe ropoxy,	5066
mousse robbe-Foam Speed	5069
activateur en bombe Aktivatorspray	5017



Beachten:

Bild 1: Die Querruder nach den Markierungen austrennen.

Bild 5: Die Löcher für die Fahrwerke in den Aufdopplungen müssen sich hinten befinden, siehe Pfeil.

Bild 6: Das Torsionsfahrwerk nach der Zeichnung auf Seite 5 biegen.

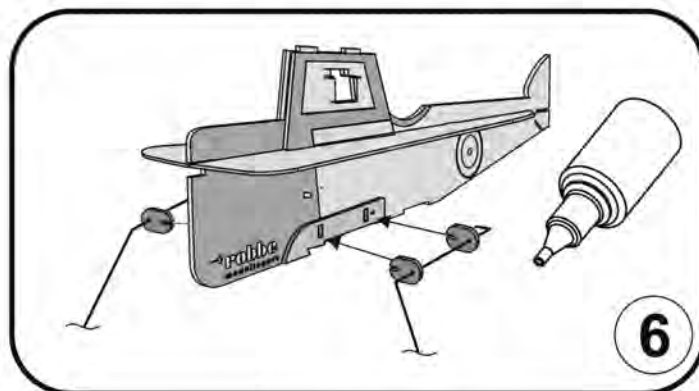
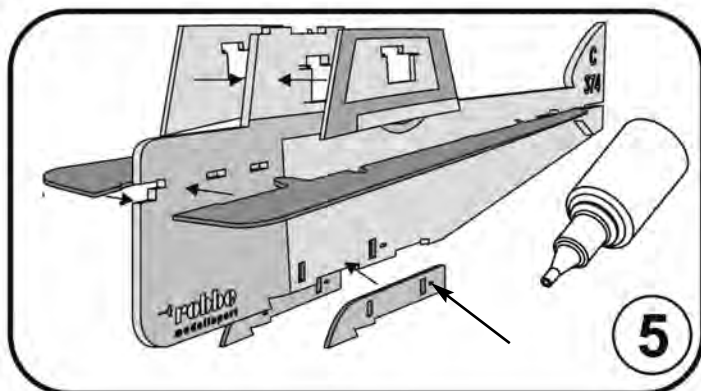
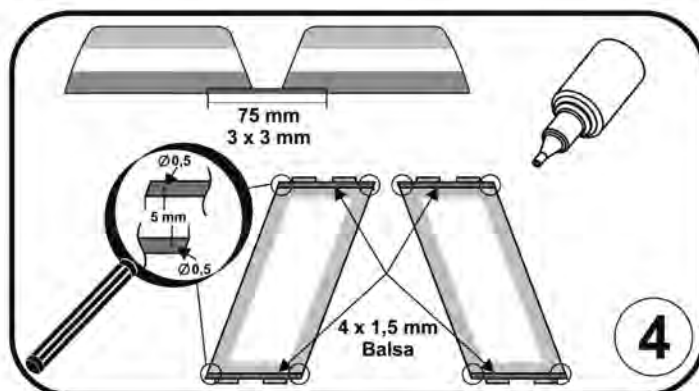
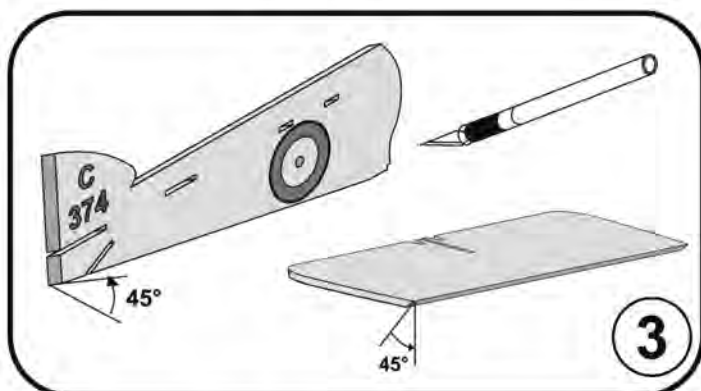
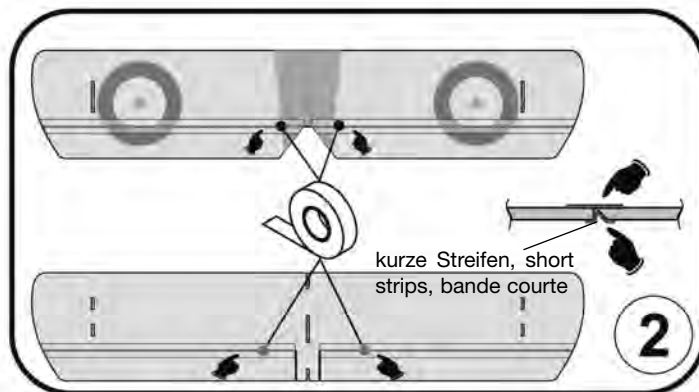
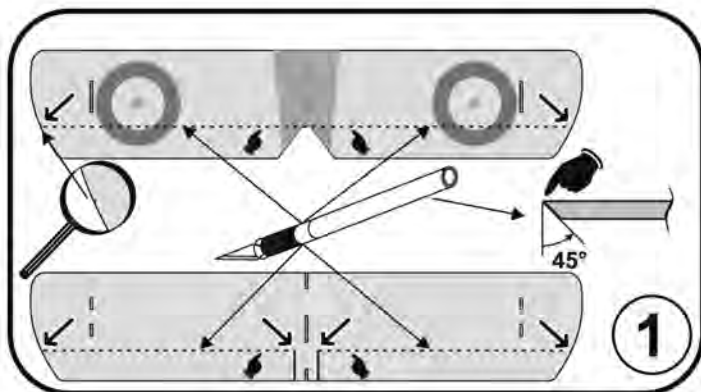
Note:

Fig. 1: Cut out the ailerons along the marked lines.

Fig. 5: the holes in the doublers for the undercarriage must be at the rear; see arrow.

Fig. 6: Bend the torsion-bar undercarriage to the shape shown in the drawing on page 5.

Attention:

Fig. 1: Détacher les ailerons en fonction des repères.

Fig. 5: les trous destinés aux atterrisseurs dans les renforts doivent se trouver à l'arrière, cf. flèche.

Fig. 6: Cintrer l'atterrisseur de torsion selon les indications du schéma de la page 5.

Sopwith Pub

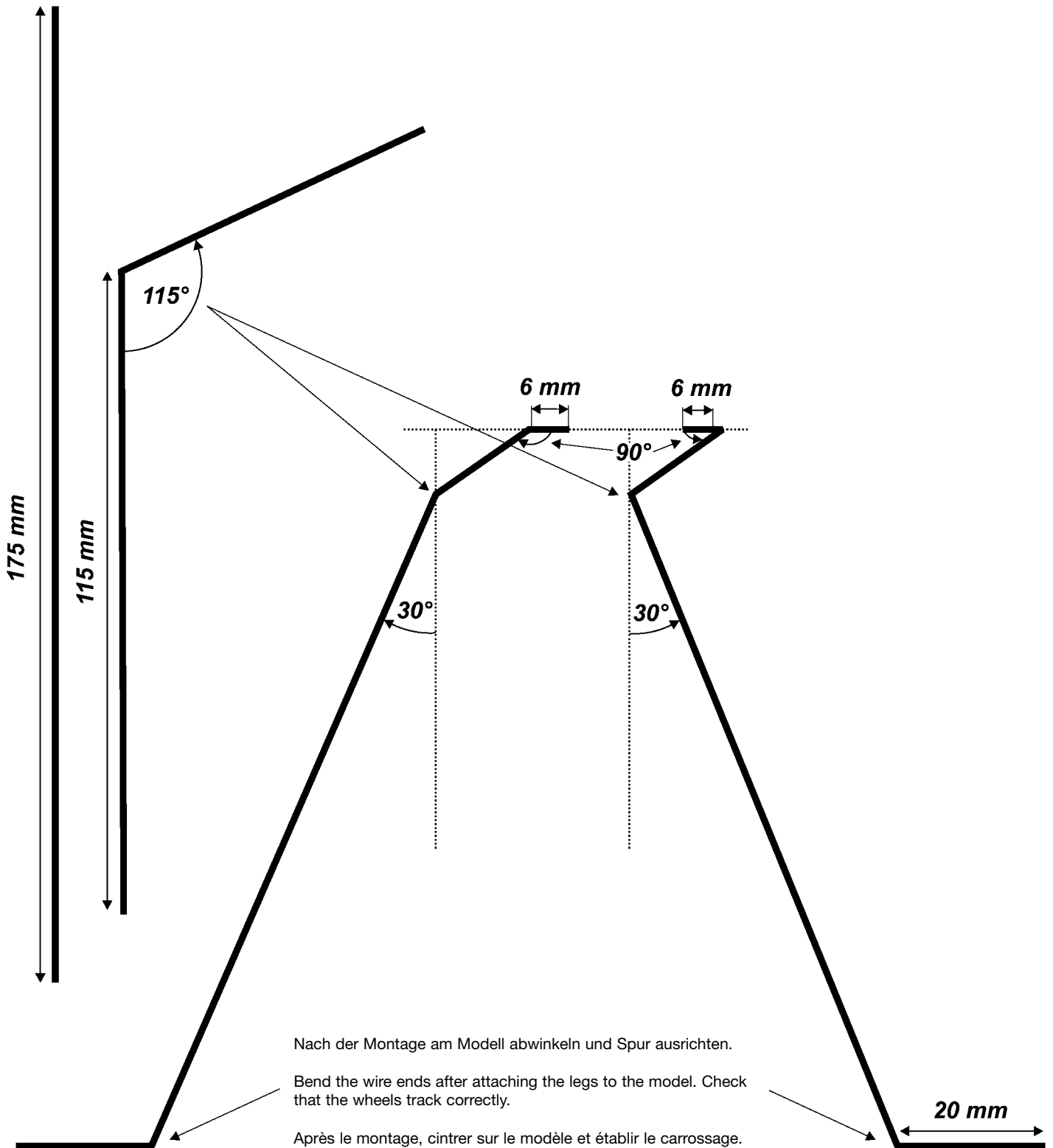



Bild 12: Vier Holzdübel zuschneiden, anspitzen und in die Querruder einkleben.

Fig. 12: Cut four pieces of wooden dowel to length, sharpen one end of each and glue them in the ailerons.

Fig. 12: Couper quatre chevilles en bois à la taille indiquée, les tailler en pointe et les coller dans les ailerons.

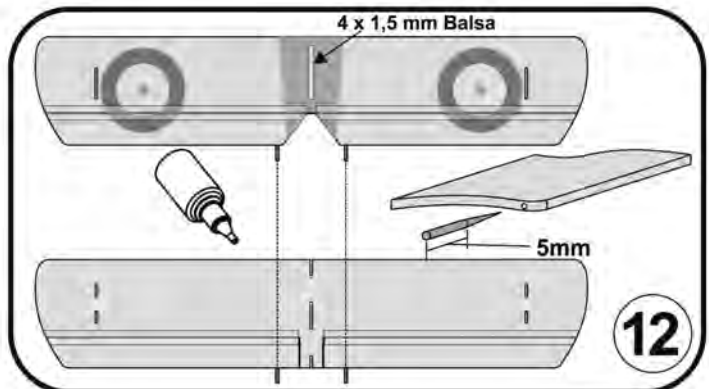
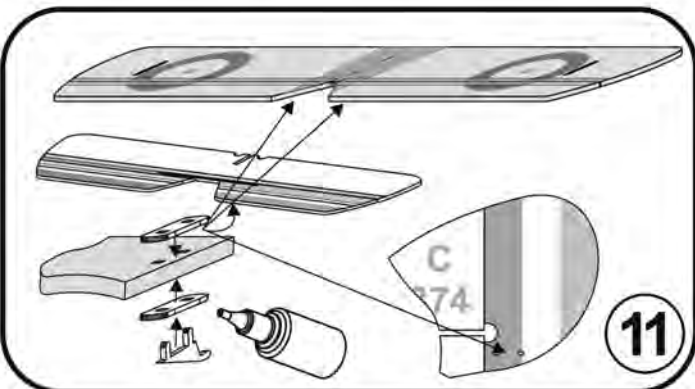
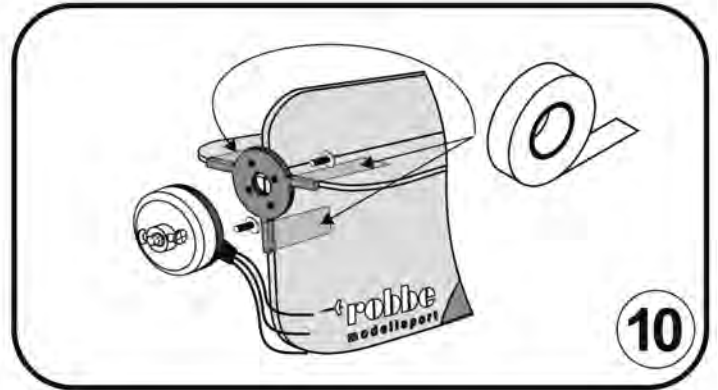
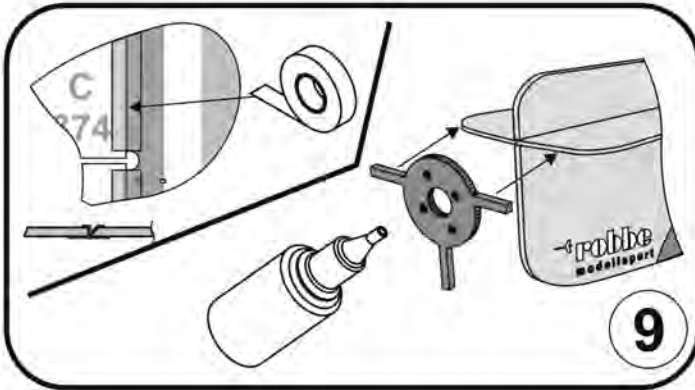
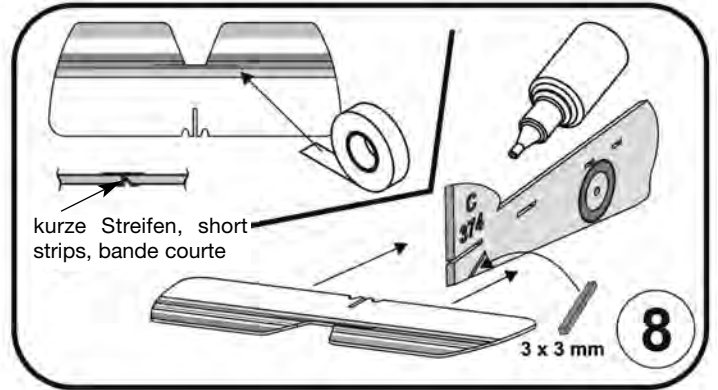
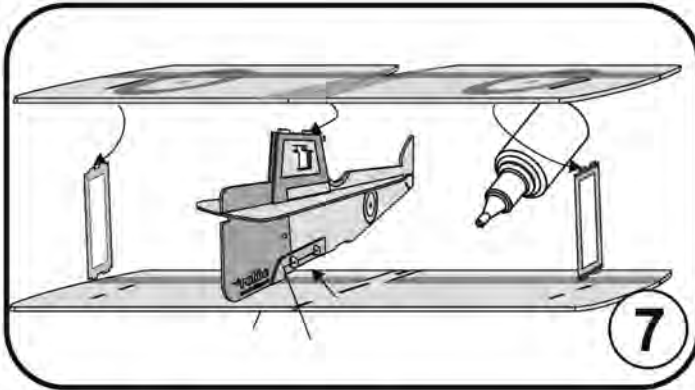
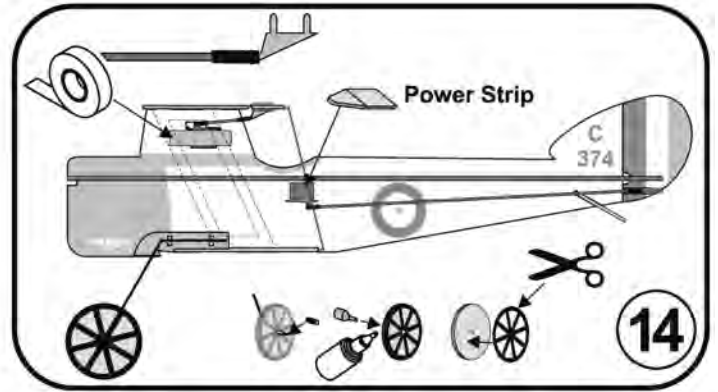
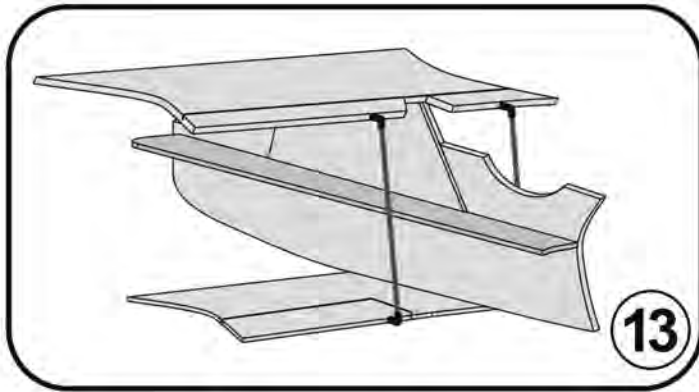

Bilder 13, 14: Servos auf "neutral" stellen, Ruder in Mittelstellung bringen. Der Anschluss der Ruder an die Servos erfolgt mit Kohlefasergestängen und Schrumpfschlauch. Bei den Querrudern beachten: Querruderservo auf "neutral" stellen, Gestänge am Servohebel befestigen. Servo einsetzen, dann erst die Gestänge fertig ablängen und an den Ruderhörnern anschließen. Schrumpfschlauch vorsichtig mit einem kleinen Lötkolben erhitzen. Hülsen in die Räder einkleben. Die Räder mit Schrumpfschlauch sichern.

Figs. 13, 14: Set the servos to "neutral", and move the control surfaces to centre. The control surfaces are connected to the servos using carbon fibre pushrods and heat-shrink sleeves. When completing the aileron linkages please note: set the aileron servo to "neutral", and connect the pushrod to the servo output arm. Install the servo, then cut the pushrod to length and connect it to the aileron horn. Carefully heat the heat-shrink sleeve using a small soldering iron. Glue the bushes in the wheels. Secure the wheels with pieces of heat-shrink sleeve.

Fig. 13, 14: Disposer les servos au "neutre", amener les gouvernes en position médiane. Le raccordement des gouvernes aux servos sera réalisé avec une timonerie en fibre de verre et des morceaux de gaine thermorétractable. Pour les ailerons : disposer le servo au "neutre", fixer la timonerie au palonnier du servo. Mettre le servo en place, avant de couper la timonerie à la longueur appropriée et de la raccorder aux guignols. Chauffer la gaine thermorétractable avec un petit fer à souder en procédant avec précaution. Coller les manchons dans les roues. Fixer les roues avec des morceaux de gaine thermorétractable.

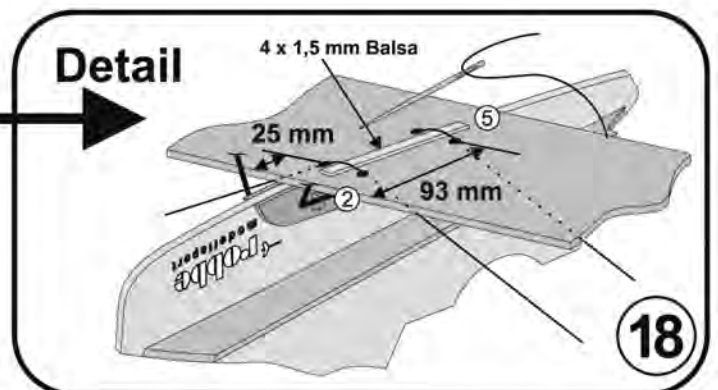
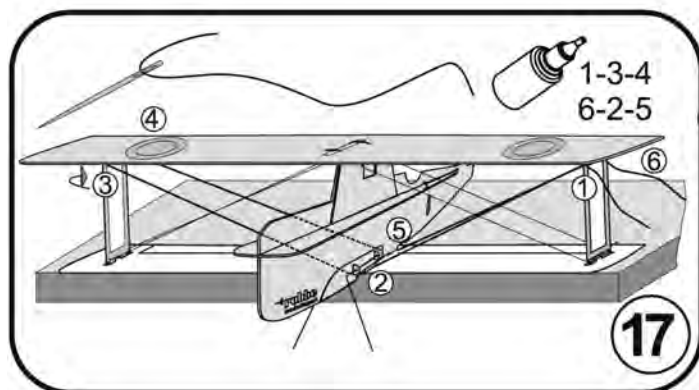
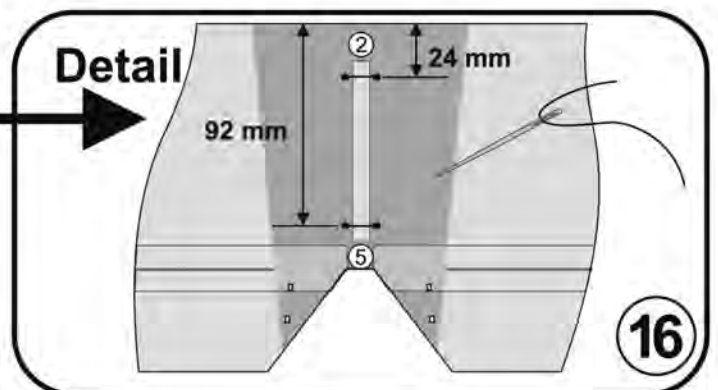
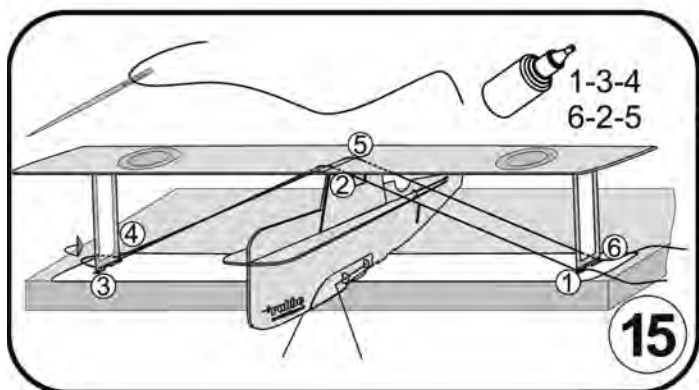

Bilder 15-18: Die kleinen Löcher für die Verspannung mit einer Nähnaedel erweitern. Die Verspannungsfäden nur leicht anziehen, um die Tragflächen nicht gegeneinander zu verspannen.

Figs. 15-18: Open up the small holes for the bracing wires using a sewing needle. The bracing threads should only be tightened lightly, otherwise the wings will be under constant strain.

Fig. 15 à 18: Agrandir les petits trous de haubannage à l'aide d'une aiguille à coudre. Ne tendre que légèrement les fils de haubannage afin de ne pas appliquer de contrainte sur l'aile.

Sopwith Pup



Bild 20: Empfänger, Regler und Akku so mit Klettband platzieren, dass der Schwerpunkt 10 mm hinter der Nasenkante der unteren Tragfläche liegt. Ruderausschläge senderseitig einstellen. Laufrichtung der Ruder prüfen.

Nicht im bzw. vor dem Drehkreis der Luftschaube aufhalten. O-Ringe zur Befestigung der Luftschaube regelmäßig auf evtl. Beschädigungen prüfen.

Fig. 20: Position the receiver, speed controller and battery in such a way that the Centre of Gravity is located 10 mm aft of the leading edge of the bottom wing. Attach these items using Velcro (hook-and-loop) tape. Set the control surface travels at the transmitter, and check that they all move in the correct "sense".

Keep well clear of the area around the propeller's rotational plane. The O-rings which secure the propeller should be checked for damage at regular intervals.

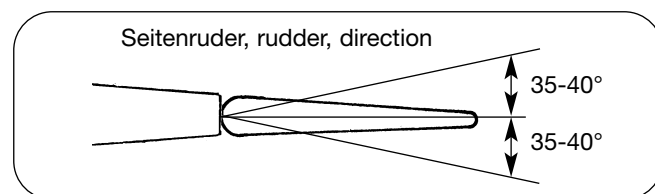
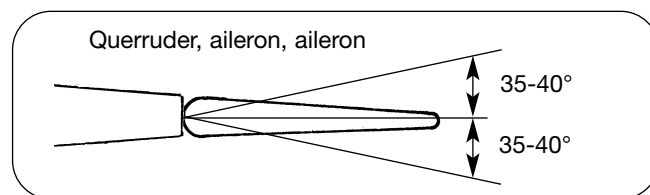
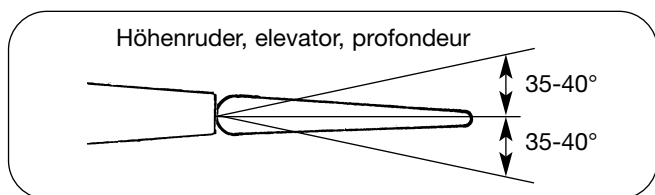
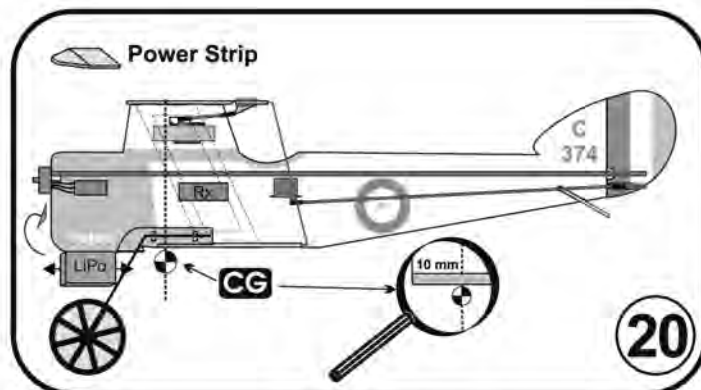
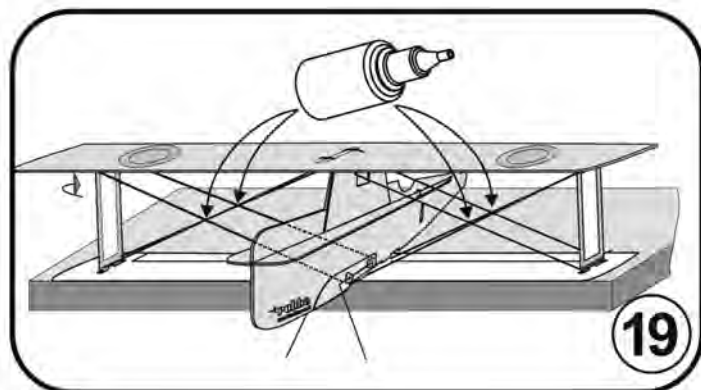
Fig. 20: agencer le récepteur, le variateur et l'accu avec des morceaux de bande Velcro de telle sorte que le centre de gravité se trouve 10 mm à l'arrière du bord d'attaque de l'aile du bas. Régler le débattement des gouvernes sur l'émetteur. Contrôler le sens du débattement des gouvernes.

Veiller à ne pas stationner dans ou devant le plan de rotation de l'hélice. Contrôler régulièrement l'intégrité des joints toriques de fixation de l'hélice afin de constater immédiatement tout dommage.

Lesen Sie vor dem Bau Ihres Modells unbedingt diese Sicherheitshinweise genau durch. Halten Sie sich stets an die in den Anleitungen empfohlenen Vorgehensweisen und Einstellungen.

Wenn Sie ferngesteuerte Modellflugzeuge, -hubschrauber, -autos oder -schiffe erstmalig betreiben, empfehlen wir Ihnen, einen erfahrenen Modellpiloten um Hilfe zu bitten.

Hubschrauber-Erfahrung erhält man durch spezielle Fachliteratur, einen Flugsimulator oder den Besuch einer Modellflugschule. Als elektronische Hilfen werden Lage-Stabilisierungen (Stabiliser) angeboten, die dem Einsteiger helfen, ein solches Modell zu betreiben.

Ferngesteuerte Modelle sind kein Spielzeug im üblichen Sinne und dürfen von Jugendlichen unter 14 Jahren nur unter Aufsicht von Erwachsenen eingesetzt und betrieben werden.

Ihr Bau und Betrieb erfordert technisches Verständnis, handwerkliche Sorgfalt und sicherheitsbewusstes Verhalten. Fehler oder Nachlässigkeiten beim Bau, Fliegen oder Fahren können erhebliche Sach- oder Personenschäden zur Folge haben.

Da Hersteller und Verkäufer keinen Einfluss auf den ordnungsgemäßen Bau und Betrieb der Modelle haben, wird ausdrücklich auf diese Gefahren hingewiesen und jegliche Haftung ausgeschlossen.

Luftschrauben (Propeller), Rotoren bei Hubschraubern, Schiffsschrauben und generell alle sich *bewegenden* Teile stellen eine ständige Verletzungsgefahr dar.

Vermeiden Sie unbedingt eine Berührung solcher Teile.

Beachten Sie, daß Motoren, Regler und Auspuffanlagen im Betrieb hohe Temperaturen erreichen können.

Vermeiden Sie unbedingt eine Berührung solcher Teile.

Bei Elektromotoren mit angeschlossenem Antriebsakku niemals im Gefährdungsbereich von Luftschrauben oder rotierenden Teilen aufhalten.

Achten Sie ebenfalls darauf, dass keine sonstigen Gegenstände mit sich drehenden Teilen in Berührung kommen!

Schützen Sie Ihre Anlage vor Staub, Schmutz und Feuchtigkeit. Setzen Sie die Geräte keiner übermäßigen Hitze, Kälte oder Vibrationen aus.

Der Fernsteuerbetrieb darf nur im angegebenen Temperaturbereich durchgeführt werden.

Benutzen Sie nur empfohlene Ladegeräte und laden Sie Ihre Akkus nur bis zur angegebenen Ladezeit.

Beachten Sie die Hinweise der Akkuhersteller.

Über- oder Falschladungen können zur Explosion der Akkus führen. Achten Sie auf richtige Polung.

Überprüfen Sie Ihre Geräte stets auf Beschädigungen und erneuern Sie Defekte mit Original-Ersatzteilen.

Durch Absturz beschädigte oder nass gewordene Geräte, selbst wenn sie wieder trocken sind, nicht mehr verwenden!

Entweder im robbe Service überprüfen lassen oder ersetzen.

Durch Nässe oder Absturz können versteckte Fehler entstehen, welche nach kurzer Betriebszeit zu einem Funktionsausfall führen.

Es dürfen nur die von uns empfohlenen Komponenten und Zubehörteile eingesetzt werden.

Verwenden Sie immer original robbe - Futaba Steckverbindungen sowie Original robbe-Futaba Steckquarze.

An den Fernsteueranlagen dürfen keinerlei Veränderungen vorgenommen werden.

Routineprüfungen vor dem Start

Befinden sich mehrere Modellsportler am Platz, vergewissern Sie sich vorher, dass Sie allein auf Ihrem Kanal senden, ehe Sie Ihren Sender einschalten.

- Die Senderantenne immer ganz ausziehen und auf festen Sitz prüfen.
- Bevor Sie den Empfänger einschalten vergewissern Sie sich, dass der Gasknüppel auf Stopp / Leerlauf steht.
- Immer zuerst den Sender, dann den Empfänger einschalten.
- Immer zuerst den Empfänger, dann den Sender ausschalten.
- Führen Sie vor dem Start einen Reichweitentest durch.
- Ist der richtige Modellspeicher ausgewählt?
- Führen Sie einen Funktionstest durch. Prüfen Sie die Laufrichtung und die Ausschläge der Ruder am Modell.
- Sind Mischfunktionen und Schalter richtig eingestellt?
- Ist der Ladezustand der Akkus ausreichend?
- **Im Zweifel Modell niemals starten!**

Modellbetrieb

- *Überfliegen Sie niemals Zuschauer oder andere Piloten und halten Sie genügend Sicherheitsabstand zu Ihrem Modell.*
- Gefährden Sie niemals Menschen oder Tiere.
- Fliegen oder fahren Sie nie in der Nähe von Hochspannungsleitungen oder Wohngebieten.
- Betreiben Sie Ihr Modell auch nicht in der Nähe von Schleusen und öffentlichem Schiffsverkehr.
- *Betreiben Sie Ihr Modell nicht auf öffentlichen Straßen, Autobahnen, Wegen und Plätzen etc., sondern nur an zugelassenen Orten.*
- Bei Gewitter dürfen Sie Ihre Anlage nicht betreiben.
- Im Falle von Störungen erst wieder fliegen oder fahren, wenn die Ursache gefunden und einwandfrei behoben wurde. Plötzliche Änderungen im Flugverhalten weisen auf Mängel hin.

Im Betrieb nicht mit der Senderantenne auf das Modell 'zielen'. In dieser Richtung hat der Sender die geringste Abstrahlung. Am Besten ist die seitliche Stellung der Antenne zum Modell.

Bei gleichzeitigem Betrieb von Fernsteuerungsanlagen auf benachbarten Kanälen sollten die Fahrer bzw. Piloten in einer losen Gruppe beieinander stehen.

Abseits stehende Piloten gefährden sowohl das eigene Modell als auch die Modelle der anderen Piloten.

Versicherung

Für Modelle ist eine Zusatzversicherung zur Privathaftpflichtversicherung oder Erweiterung erforderlich.

Überprüfen Sie Ihre Versicherungspolice und schließen sie ggf. eine Versicherung ab.

Haftungsausschluss:

Sowohl die Einhaltung der Montage- und Betriebsanleitung als auch die Bedingungen und Methoden bei Installation, Betrieb, Verwendung und Wartung der *Modellbaukomponenten* können von robbe-Modellsport nicht überwacht werden.

Daher übernehmen wir keinerlei Haftung für Verluste, Schäden oder Kosten, die sich aus fehlerhafter Verwendung und Betrieb ergeben oder in irgendeiner Weise damit zusammenhängen.

Soweit gesetzlich zulässig ist die Verpflichtung zur Schadenersatzleistung, gleich aus welchen Rechtsgründen, auf den Rechnungswert der an dem schadensstiftenden Ereignis unmittelbar beteiligten robbe-Produkten begrenzt.

Dies gilt nicht, soweit nach zwingenden gesetzlichen Vorschriften wegen Vorsatzes oder grober Fahrlässigkeit unbeschränkt gehaftet werden muss.

Be sure to read right through these safety notes before you use the system for the first time.

If you are new to radio-controlled model aircraft, helicopters, cars or boats, we recommend that you ask an experienced modeller for help.

Experience with helicopters can be obtained through reading specialist literature, practising with a flight simulator, or enrolling at a model flying training centre. Electronic aids such as attitude stabilisers are also available; these can help a beginner to operate such models.

Radio-controlled models are not toys or playthings in the usual meaning of the term, and they should only be operated by young people under 14 years if an experienced adult is available to supervise them.

Building and operating these models requires technical expertise, manual skills, a careful attitude and safety-conscious behaviour.

Errors, negligence and omissions in building or operating these models can result in serious personal injury and damage to property.

The manufacturer and vendor of the equipment have no means of checking that the models are built and operated correctly, and for this reason we can do no more than expressly bring these hazards to your attention. We deny all further liability.

Propellers, helicopter rotors and any other rotating object which is driven by a motor represent a constant hazard and a potential source of injury.

Avoid touching such parts at all costs. It is sobering to think that a propeller turning at high speed could cut off your finger.

Whenever an electric motor is connected to a drive battery, never stand in or close to the primary danger area of the propeller or other rotating parts.

Take care to keep all other objects from making contact with revolving parts.

Protect your radio control system from dust, dirt and damp.

Do not subject your equipment to excessive heat, cold or vibration.

Radio control systems should only be used in "normal" conditions, i.e. within the recommended temperature range.

Use recommended battery chargers only, and do not charge your batteries for longer than the stated periods.

Read and observe the information supplied by the battery manufacturer.

Overcharging or incorrect charging methods can cause batteries to explode.

Maintain correct polarity at all times.

Check your system regularly for damage to cases and wiring.

If a unit is damaged in a crash, or gets wet, it should not be used again even after you have dried it out thoroughly.

The only safe course of action is to replace damaged equipment, or at least have it checked by a robbe Service Centre.

Faults caused by damp or crash-induced shock may not be obvious to the layman, but after a short period of further use they may cause terminal failure.

Please use only the components and accessories which we expressly recommend.

Always use genuine robbe-Futaba connectors and original robbe-Futaba plug-in crystals.

It is not permissible to make modifications of any kind to the RC system components.

Routine pre-flight checks

If there are several modellers at your site, ensure that yours is the only transmitter on "your" frequency before you switch on your transmitter.

- Always extend the transmitter aerial fully before operating your model, and check that it is firmly screwed into its socket.
- Ensure that the throttle stick is at stop / idle before you switch on the receiver.
- **Always switch on the transmitter first, then the receiver.**
- **Always switch off the receiver first, then the transmitter.**
- Carry out a range check before the flight or run.
- Have you selected the correct model memory?
- Check all the working systems. Ensure that the control surfaces respond to the stick commands in the correct "sense" (right stick = right rudder etc.), and that the travels are as recommended.
- Are all the mixer functions and switches set correctly?
- Are the batteries sufficiently charged?
- **If you are not sure of any point - don't fly!**

Operating the model

- Never fly above spectators or other pilots.
- Do not fly in any way which could endanger humans or animals.
- Never operate your model close to high-tension overhead cables or residential areas.
- Don't operate your model in the vicinity of canals, locks or other public shipping routes.
- You must not operate your model from public roads, motorways, paths, squares etc.
- Never operate your equipment in stormy weather.
- If you encounter problems, do not fly or drive again until you have found the cause and eliminated it. Sudden changes in flight characteristics are a reliable indicator of a problem.

Don't "point" the transmitter aerial straight at the model when flying.

The signal generated by the transmitter is at its weakest in an imaginary line extending from the aerial. It is always best if the long side of the aerial points towards the model.

If several radio control systems are in use at the same time on adjacent channels, the drivers or pilots should always stand together in a loose group.

Pilots who insist on standing away from the group endanger their own model as well as those of other pilots.

Insurance

To operate models you will need to extend the cover of your existing policy of the standard personal third-party insurance policy or take out a specific policy.

Check your insurance policy and take out a new one if necessary.

Liability exclusion

robbe Modellsport are not in a position to influence the way you install, operate and maintain the radio control system components.

For this reason we are obliged to deny all liability for loss, damage or costs which are incurred due to the incompetent or incorrect use and operation of our products, or which are connected with such operation in any way.

Unless otherwise prescribed by law, the obligation of the company to pay compensation is limited to the invoice value of the robbe products which were immediately and directly involved in the event which caused the damage.

This does not apply if robbe is found to be subject to unlimited liability according to binding legal regulation on account of deliberate or gross negligence.

Avant la mise en œuvre de l'ensemble lire attentivement les consignes de sécurité, avec précision.

Lorsque vous mettez en œuvre pour la première fois un modèle d'avion d'hélicoptère, de voiture ou de bateau, nous vous recommandons de vous faire assister par un pilote chevronné. Il est possible d'accumuler une certaine expérience du pilotage de l'hélicoptère en lisant la littérature spécialisée, en pratiquant sur un simulateur de vol ou en rendant visite à une école d'aéromodélisme. La stabilisation d'assiette (stabilisateur) représente une assistance électronique efficace pour permettre au débutant de maîtriser ce type de modèle.

Les modèles réduits ne sont pas des jouets dans le sens commun du terme et doivent pas être mis en œuvre par des jeunes gens de moins de 14 ans sans la surveillance d'adultes.

La construction et l'application des modèles réduits exigent certaines connaissances, un soin manuel et un comportement conscient des éventuels dangers.

Les erreurs ou les inattentions lors de la construction ou de la mise en œuvre peuvent provoquer des dommages importants tant au point de vue personnel que matériel.

Étant donné que le constructeur et le distributeur n'ont aucune incidence sur l'exploitation des modèles, ces dangers sont expressément signalés et leur responsabilité exclue.

Les hélices (turbines), les rotors des hélicoptères et, en règle générale, tous les éléments en rotation entraînés par un moteur représentent un danger de blessure.

Éviter absolument le contact avec ces éléments. Une hélice tournant rapidement est susceptible d'arracher un doigt !

Avec les moteurs électriques raccordés à leur accu d'alimentation éviter absolument d'entrer dans le secteur dangereux de l'hélice ou des éléments en rotation.

Veiller également à éviter tout contact avec les composants reliés à des éléments en rotation !

Protéger l'ensemble de radiocommande de la poussière, des projections et de l'humidité.

Ne pas exposer l'appareil à une chaleur excessive, au froid excessif ou à des vibrations.

Le pilotage de modèle radiocommandés ne doit intervenir qu'à des températures recommandées.

N'utiliser que les appareils de charge recommandés et ne chargez vos accus que dans les délais indiqués.

Tenir compte des indications fournies par le fabricant des accus. Les surcharges ou les charges mal réalisées sont susceptibles de provoquer l'explosion des accus. Veiller à respecter les polarités.

Contrôler systématiquement l'ensemble au niveau des dommages éventuels du boîtier ou des cordons de connexion.

Après un crash, ne plus utiliser les appareils endommagés ou mouillés même s'ils ont été parfaitement séchés !

Les faire contrôler par les services techniques de robbe ou les remplacer.

L'humidité ou une chute sont susceptibles de provoquer des vices cachés en mesure de provoquer une panne de fonctionnement après une remise en œuvre brève.

N'utiliser que les composants électriques et les accessoires que nous recommandons.

Utiliser systématiquement des connecteurs de marque robbe-Futaba et des quartz originels robbe-Futaba.

N'effectuer aucune modification au niveau de l'ensemble de radiocommande.

Contrôles de routine avant le démarrage ou le décollage

Si plusieurs modélistes opèrent sur la piste, s'assurer que le canal utilisé est le seul avant de mettre l'ensemble de radiocommande en marche.

- Tirer toujours systématiquement l'antenne de l'émetteur à

fond et en contrôler l'assise.

- Avant de mettre le récepteur en marche, s'assurer que le manche des gaz se trouve en position arrêt/ralenti.
- **Mettre toujours d'abord l'émetteur puis le récepteur en marche.**
- **Couper toujours d'abord le récepteur avant l'émetteur.**
- **Avant de décoller ou de démarrer effectuer un essai de portée.**
- Avez-vous sélectionné la mémoire de modèle correcte ?
- Effectuer un essai des fonctions. Vérifier le sens du débattement des gouvernes et leur course sur le modèle.
- Les fonctions de mixage et les commutateurs sont-ils correctement réglés ?
- La charge des accus est-elle suffisante ?
- **En présence d'un doute ne jamais lancer le modèle !**

Mise en œuvre du modèle

- Ne jamais survoler des spectateurs ou d'autres pilotes.
- Ne jamais mettre des personnes ou des animaux en danger.
- Ne jamais mettre en œuvre votre modèle ans le voisinage de lignes à haute tension ou de zones habitées.
- Ne faites jamais non plus évoluer vos modèles dans le voisinage d'écluses ou dans des secteurs de trafic maritime.
- Ne faites jamais voler vos modèles sur des routes, des autoroutes, des chemins ou des places.
- En présence d'un orage ne mettez jamais votre ensemble de radiocommande en marche.
- En cas de perturbation, ne voler à nouveau que lorsque son origine a été déterminée et son incidence supprimée. Une soudaine modification des caractéristiques de vol signale une défaillance.

Au cours de la séance de pilotage, ne pas « viser » le modèle avec la pointe de l'antenne.

C'est dans cette direction que l'émetteur présente le rayonnement le plus faible. La meilleure position de l'antenne est latérale par rapport au modèle.

Si plusieurs modèles sont mis en œuvre simultanément avec des ensembles de radiocommande dont les canaux de transmission sont limitrophes, les pilotes constitueront un groupe éparpillé.

Les pilotes se trouvant trop éloignés représentent un danger pour son propre modèle et pour les modèles des autres.

Assurance

Pour les modèles il faut généralement une police d'assurance complémentaire ou étendue de la responsabilité civile.

Contrôlez les garanties de votre police d'assurance et, si nécessaire, souscrivez une assurance spécifique.

Exonération de la responsabilité

Le respect des indications de montage et de mise en œuvre de même que les conditions et les méthodes d'installation, d'exploitation, d'application et de maintenance des composants de l'ensemble de radiocommande ne peuvent être surveillées par robbe Modellsport.

C'est pourquoi nous ne prenons aucune responsabilité en ce qui concerne les pertes, dommages ou frais occasionnés par une exploitation ou une mise en œuvre indues ou les dommages consécutifs.

Pour autant qu'il est légalement permis, le devoir de réparation, quels que soient les motifs légaux, est limité pour les produits robbe à leur participation immédiate à la valeur calculée de l'événement à l'origine du dommage.

Cette clauses ne s'applique pas lorsque la responsabilité est évidente du point de vue des prescriptions contraignantes légales en présence d'un dessein ou à cause d'une négligence évidente.



Irrtum und technische Änderungen vorbehalten
Copyright robbe-Modellsport 2006
Kopie und Nachdruck, auch auszugsweise, nur mit schriftlicher
Genehmigung der robbe-Modellsport GmbH & Co.KG

Errors and omissions excepted. Modifications reserved.
Copyright robbe-Modellsport 2006
Copying and re-printing, in whole or in part, only with prior written
approval of robbe-Modellsport GmbH & Co. KG

Sous réserve de d'erreur et de modification technique.
Copyright robbe-Modellsport 2006
Copie et reproduction, même d'extraits, interdites sans autorisation
écrite expresse de la Société robbe-Modellsport GmbH & Co. KG

robbe Modellsport GmbH & Co. KG
Metzloserstr. 36
Telefon: 06644 / 87-0

D36355 Grebenhain

robbe-Form 40-5166 BAG