



parkzone®

F-27B

STRYKER™

Instruction Manual

Mode d'emploi

Bedienungsanleitung

Manuale d'istruzioni

Manual de instrucciones



Envergure : 950mm
Longueur : 700mm
Poids : 580 g
Moteur : 480 puissant à entraînement direct
Radio FM : 3 voies proportionnelles
Batterie : Ni-MH 8.4 volts ; 900 mAh
Chargeur : Delta Peak 12V réglable
Aile : Z-Foam™ mousse expansé



Spannweite: 950mm
Länge: 700mm
Fluggewicht: 580 g
Motor: 480 MB Direktantrieb
Fernsteuerung: FM 3 Kanalanlage, proportional
Akku: 8.4V 900mAh Ni-MH
Ladegerät: variabler Delta Peak Lader
Tragfläche: Z-Foam™



Apertura alare: 950mm
Lunghezza: 700mm
Peso: 580 g
Motore: Speed 480 a trasmissione diretto
Radio FM: 3 canali proporzionali
Batteria: 8.4V 900 mAh Ni-MH
Caricabatterie: CC Peak a Rateo Variabile
Ala: Z-Foam™



Envergadura del ala: 950mm
Longitud: 700mm
Peso: 580 g
Motor: Potencia 480 propulsión directa
Radio FM: 3 canales proporcionales
Pila: 8.4V 900mAh Ni-MH
Cargador: Detección de Pico de CC de Régimen Variable
Ala: Z-Foam™



CE 0681 !



Charge-and-Fly™ Park Flyer

Wingspan: 950mm
Length: 700mm
Weight: 580 g
Motor: 480 Power direct drive

FM Radio: 3 proportional channels
Battery: 8.4V 900mAh Ni-MH
Charger: Variable Rate DC Peak Detect
Wing: Z-Foam™



F-27B Stryker Instruction Manual

Congratulations on your purchase of the ParkZone® F-27B Stryker™. Your F-27B Stryker has come with everything needed to get you in the air—all in one box! You will only need to attach the vertical fins, attach the nose, and charge the battery prior to flight.

We at ParkZone are committed to giving you the most enjoyable flight experience you can have. In order to ensure a safe and successful flight, we ask that you do not fly until you have read these instructions thoroughly.

Don't fly the F-27B Stryker™ unless you are an experienced pilot.

Crash damage is not covered under the warranty!

Your F-27B Stryker comes with special software that gives you the ability to change flight modes as you gain more experience and become more advanced in your flying. There are two independent modes to select from. This is done easily with a switch on the transmitter.

Français Manuel d'utilisation F-27B Stryker

Félicitations ! Vous venez d'acheter le F-27B Stryker™ conçu par ParkZone®. Votre F-27B Stryker vous est fourni avec tout ce dont vous aurez besoin pour le faire voler — tout est contenu dans une seule boîte ! Vous n'aurez plus qu'à le munir de ses dérives et de son nez et à en charger la batterie avant son premier vol.

ParkZone s'est fixée pour mission de vous faire profiter de l'expérience de pilotage à distance la plus ludique possible. Et pour faire en sorte que votre vol reste sûr et sans encombre, nous vous demandons de ne pas lancer votre avion avant d'avoir lu attentivement ce mode d'emploi.

Ne pas voler le F-27B Stryker à moins que vous êtes un pilote expérimenté.

Les dégâts consécutifs à un crash ne sont pas couverts par la garantie !

Votre F-27B Stryker est doté d'une programmation spécifique qui vous donnera la possibilité de changer de mode de vol lorsque vous aurez acquis suffisamment d'expérience et appris à bien maîtriser votre appareil. L'avion vous propose deux modes indépendants dont la sélection s'effectue facilement, grâce à un commutateur monté sur l'émetteur.

Deutsch F-27B Stryker Bedienungsanleitung

Wir gratulieren zu Ihrem Kauf des ParkZone® F-27B Stryker™. Dieses Set enthält alles, was Sie für einen erfolgreichen Flug brauchen. Vor dem Fliegen brauchen Sie nur die Seitenleitwerke und die Rumpfspitze anbringen und den Akku laden.

ParkZone hat seine ganze Erfahrung bei der Entwicklung des F-27B Stryker einfließen lassen, um Ihnen einen maximalen Flugspaß zu garantieren. Es ist dennoch erforderlich, dass Sie diese Anleitung vollständig durchlesen, damit Sie in vollem Umfang in den Genuß dieser Produkteigenschaften kommen.

Fliegen Sie der F-27B Stryker nicht es sei denn Sie sind ein erfahrener Pilot.

Die Garantie deckt Absturz- und Unfallschäden nicht ab!

Ihr F-27B Stryker ist mit einer speziellen Software ausgestattet, die Ihnen die Möglichkeit bietet, mit zunehmender Flugerfahrung die Flugmodi zu ändern um anspruchsvollere Manöver zu fliegen. Es stehen zwei unabhängige Modi zur Auswahl. Die Selektion lässt sich einfach mit einem Schalter am Sender durchführen.

Italiano *Manuale del F-27B Stryker*

Congratulazioni per l'acquisto del ParkZone® F-27B Stryker™. Il vostro F-27B Stryker viene fornito con tutto il necessario per permettervi di praticare l'aviomodellismo, il tutto in una scatola! Vi basterà attaccare i piani stabilizzatori verticali, attaccare il musone e caricare la batteria dell'aereo prima di farlo decollare.

Noi di ParkZone siamo impegnati a darvi l'esperienza di volo più piacevole che sia possibile provare. Per un volo sicuro e di successo, vi chiediamo di non farlo decollare fino a quando non avrete letto completamente queste istruzioni.

Non volare lo F-27B Stryker a meno che lei è un pilota esperto.

Il danneggiamento dovuto allo schianto al suolo non è coperto dalla garanzia!

L'F-27B Stryker viene fornito con un software speciale che dà la capacità di modificare i modi di volo man mano che si acquista maggiore esperienza e si progredisce nella capacità di controllare il volo. Ci sono due modi indipendenti da cui selezionare. Questo viene fatto facilmente mediante un interruttore posto sul trasmettitore.

Español *F-27B Stryker Manual de Instrucciones*

Te felicitamos por tu compra del avión ParkZone® F-27B Stryker™. ¡Tu F-27B Stryker te llega con todo lo necesario para llevarte a los aires, todo en una caja! Solo necesitarás montar las aletas verticales (estabilizadoras), conectar el morro, y cargar la pila antes de disponerte a volar.

En ParkZone estamos comprometidos a proporcionarte la más magnífica experiencia de vuelo que puedas tener. Para poder tener un vuelo seguro y exitoso, te pedimos no intentar volar hasta que hayas leído estas instrucciones completamente.

No vuele el F-27B Stryker a menos que usted sea un piloto experimentado.

¡Los daños por choque no están cubiertos por la garantía!

Tu F-27B Stryker viene con un software especial que te ofrece la capacidad de cambiar las modalidades de vuelo al ritmo que adquieres mayor experiencia y vuelas con una destreza más avanzada. Existen dos modalidades autónomas de selección. La opción se decide fácilmente con un interruptor en el transmisor.

Step 1

Transmitter

1. Insert 8 new "AA" batteries (supplied) into the transmitter, observing proper polarity.
2. Turn switch on to ensure the batteries have been installed correctly. Once this is confirmed, turn radio off.

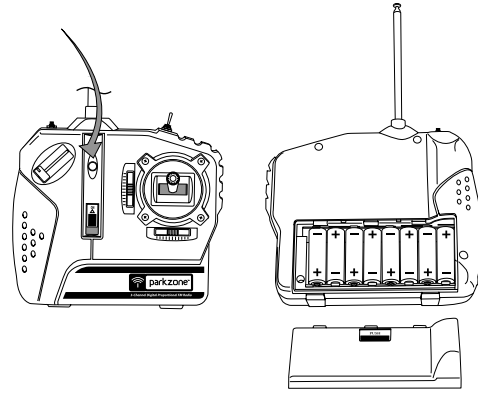

Français **Stade 1. L'émetteur**

1. Insérez 8 piles de type "AA" neuves (fournies) dans l'émetteur, en veillant à respecter la polarité indiquée.
2. Mettez l'émetteur sous tension (on) pour vérifier que les piles ont été correctement installées. Si c'est le cas, mettez l'émetteur hors tension (off).

Deutsch **Schritt 1. Sender**

1. Legen Sie 8 neuen "AA"-Batterien (mitgeliefert) im Sender ein. Achten Sie auf die richtige Polarität.
2. Schalten Sie den Schalter ein, um sicherzustellen, die Batterien korrekt eingelegt wurden. Wenn die Lampe leuchtet, ist alles in Ordnung. Sie können den Sender wieder ausschalten.

Italiano **Passo 1. Trasmettitore**

1. Inserire nel trasmettitore 8 batterie "AA" nuove (fornite), osservando la polarità corretta.
2. Accendere l'interruttore per assicurarsi che le batterie siano state installate correttamente. Una volta che questo sia stato confermato, spegnere la radio.

Español **Paso 1. Transmisor**

1. Inserta 8 pilas nueva tipo "AA" (provistas) en el transmisor, observando la polaridad correcta.
2. Activa el interruptor para encender el transmisor y asegurar que las pilas han quedado instaladas correctamente. Una vez confirmado esto, apaga la radio.

Step 2

Charging the Aircraft Battery

Your ParkZone® charger uses unique peak detection circuitry that ensures an accurate charge every time and protects your Ni-Cd and Ni-MH batteries from the dangers of over-charging. During the charge cycle, it continuously monitors the charge curve and automatically switches to trickle charge when the peak is detected.

IMPORTANT: The F-27B Stryker™ airplane battery should be charged shortly before flying. If you charge the battery 12 to 24 hours prior to flying, you will need to “re-peak” the battery before you fly by repeating the charging steps.

DC peak detection charger features:

- Variable charge rate from 0.3–1.2 amps
- Trickle charge
- Uses automobile 12V power outlet
- Charges 4- to 7-cell Ni-Cd and Ni-MH battery packs
- LED charge indicator

Charging the aircraft battery

1. Using the dial on the side of the charger, select the charge rate to 1.2 amps. Battery Capacity: 8.4V 900mAh Ni-MH
Typical Charge Time: 40 minutes
2. Connect the battery pack to the charger.
3. Connect the charger to the 12V power outlet in your automobile. The LED will continually blink while the battery charges.
4. Charging is finished when the LED indicator glows steadily. You should also notice at this time that the battery is warm to the touch.

NOTE: Damage to the charger and battery will occur if you exceed the maximum charge rate recommended.

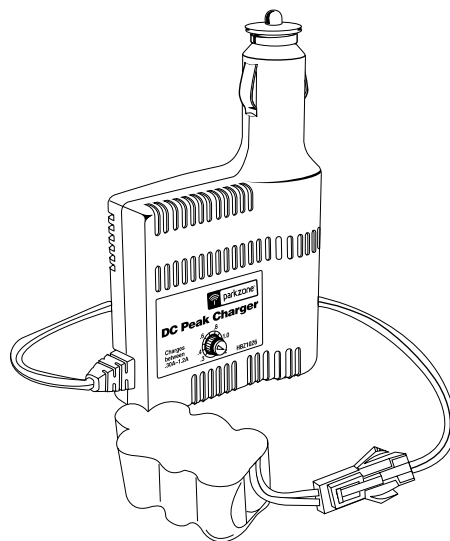

BATTERY CAPACITY	MAX. CHARGE RATE	CHARGE TIME
300mAh 6V Ni-MH	.4 amps	40 minutes
600mAh 4.8V–8.4V Ni-MH	.8 amps	40 minutes
900mAh 7.2V–8.4V Ni-MH	1.2 amps	40 minutes

NOTE: Charge times are estimates only for fully discharged battery packs. Actual charge times may vary.

NOTE: Do not leave the charger and battery unattended during the charge process. While charging, place the battery on a heat-resistant surface and constantly monitor the temperature of the battery pack. If the battery becomes hot at any time during the charge process, discontinue charging immediately. Do not allow children to charge battery packs without adult supervision.

Français Stade 2. Pour Charger la Batterie de Votre Avion

Votre chargeur ParkZone® exploite des circuits de détection de crête uniques qui vous garantissent une charge optimale à chaque utilisation et protègent vos batteries Ni-Cd et Ni-MH contre le risque de surcharge. Pendant le cycle de charge, la courbe de charge est contrôlée afin de basculer en charge de maintien lorsque le chargeur a détecté la crête de fin de charge.

IMPORTANT : La batterie de l'avion F-27B Stryker™ doit être chargée peu de temps avant un vol. Si vous chargez la batterie 12 ou 24 heures avant un vol, vous devrez “faire le plein” de la batterie avant le vol en répétant les étapes de la procédure de charge.

Caractéristiques du chargeur à détection de crête c.c. :

- Taux de charge variable de 0.3 à 1.2 ampère
- Charge de maintien
- Utilise une prise femelle automobile 12V
- Charge les batteries Ni-Cd et Ni-MH de 4 à 7 éléments
- Diode témoin de charge

Pour charger la batterie de l'avion :

1. Sélectionnez le taux de charge 1.2 ampère à l'aide du bouton situé sur le côté du chargeur.
Capacité de la batterie : Ni-MH 8.4 V 900mAh
Temps de charge type : 40 minutes
2. Branchez le pack d'accus au chargeur.
3. Branchez le chargeur à la prise de 12 volts de votre véhicule. La diode témoin (LED) clignote pendant toute la durée de la charge.

4. La charge est terminée lorsque la diode témoin reste allumée sans clignoter. Vous devriez également constater que la batterie est tiède au toucher.

REMARQUE : Le dépassement du taux de charge recommandé entraînerait la détérioration du chargeur et de la batterie. Ne pas charger la batterie avec votre véhicule en marche.

REMARQUE : Le temps de charge est une estimation dans le cas où les batteries sont vides. Ce temps de charge peut varier.

REMARQUE : Le chargeur et la batterie ne doivent pas rester sans surveillance pendant la procédure de charge. Pendant la charge, placez la batterie sur une surface recouverte d'un panneau thermorésistant et surveillez constamment la température de la batterie d'éléments. Si la batterie chauffe à n'importe quel moment de la procédure de charge, interrompez immédiatement la charge. Les enfants ne doivent pas être autorisés à procéder à la charge des batteries sans la surveillance d'un adulte.

CAPACITE BATTERIE	COURANT DE CHARGE MAXIMUM	TEMPS DE CHARGE
300mAh 6V Ni-MH	.4 ampère	40 minutes
600mAh 4.8V–8.4V Ni-MH	.8 ampère	40 minutes
900mAh 7.2V–8.4V Ni-MH	1,2 ampère	40 minutes

Deutsch Schritt 2. Laden des Flugakkus

Ihr ParkZone®-Ladegerät verfügt über eine Delta Peak Ladetechnologie, die ein korrektes Laden des Flugakkus ermöglicht und diesen vor Überladungen schützt. Er ist für NiCd und Ni-Mh Akkus geeignet. Während des Ladens überwacht der Lader den Spannungsanstieg des Akkus fest. Fällt diese ab, wird der Ladevorgang abgeschaltet.

WICHTIGER HINWEIS: Der F-27B-Stryker™-Flug-Akku muss kurz vor dem Einsatz geladen werden. Wenn Sie den Akku 12 bis 24 Stunden vor dem Fliegen geladen haben, müssen Sie den Akku vor dem Einsatz durch Wiederholen der Ladeschritte wieder auf den Spitzenladezustand bringen.

Merkmale des Delta Peak Ladegerätes:

- Variabler Ladestrom von 0.3 – 1.2 Ampere
- Erhaltungsladen
- Für 12-V-Anschluss in einem Kraftfahrzeug
- Laden von 4- bis 7-Zellen-Ni-Cd- und Ni-MH-Akkus
- LED - Ladezustandsanzeige

Laden des Flugakkus:

1. Ladestrom von 1.2A am Poti des Laders einstellen.

Akkukapazität: 900mAh 8.4 V Ni-MH

Typische Ladezeit: 40 Minuten

2. Akku am Ladegerät anschließen.
3. Das Ladegerät am 12-V-Anschluss in Ihrem Fahrzeug anschließen. Die LED-Lampe wird während des Ladevorgangs kontinuierlich blinken.

4. Der Ladevorgang ist abgeschlossen, wenn die LED-Lampe dauernd leuchtet. In diesem Moment sollte sich der Akku warm anfühlen.

ANMERKUNG: Ladegerät und Akku werden beschädigt, wenn der maximal zulässige Ladestrom überschritten wird.

ANMERKUNG: Die Ladezeiten sind nur Hinweise für vollständig entladene Akkupacks. Die tatsächlichen Ladezeiten können variieren.

ANMERKUNG: Lassen Sie Ladegerät und Akku während des Ladens nicht unbeaufsichtigt. Den Akku beim Laden auf eine hitzebeständige Unterlage stellen und die Temperatur des Akkus ständig kontrollieren. Falls der Akku während des Ladens heiß wird, den Ladevorgang sofort unterbrechen. Kinder dürfen den Akku nur unter Aufsicht von Eltern laden.

AKKU KAPAZITÄT	MAZCIMALER LADESTROM	LADEZEIT
300mAh 6V Ni-MH	.4 Ampere	40 Minuten
600mAh 4.8V-8.4V Ni-MH	.8 Ampere	40 Minuten
900mAh 7.2V-8.4V Ni-MH	1.2 Ampere	40 Minuten

Italiano Passo 2. Carica della Batteria del Modello

Il caricabatteria ParkZone® utilizza un circuito esclusivo per il rilevamento del picco che garantisce costante mente la giusta carica e protegge le batterie Ni-Cd e Ni-MH dal pericolo di sovraccarica. Durante il ciclo di carica, essa controlla costantemente la curva di carica e inserisce automaticamente la carica di mantenimento quando viene rilevato il picco.

IMPORTANTE: La batteria di bordo dell' F-27B Stryker™ deve essere caricata subito prima del volo. Se si carica la batteria da 12 a 24 ore prima del volo, bisogna "ricaricare al massimo" la batteria prima del volo ripetendo la procedura di carica.

Caratteristiche del caricabatteria con rilevamento del massimo di c.c.:

- Velocità di carica variabile da 0.3-1.2 A
- Carica di mantenimento
- Uso di presa elettrica d'automobile da 12 V
- Carica gruppi batterie da 4 a 7 celle al Ni-Cd e Ni-MH
- Indicatore di carica a LED

Carica della batteria del modello:

1. Utilizzando il display sul lato del caricabatteria, selezionare I a corrente di carica da 1.2 A.

Capacità della batteria: 900mAh 8.4 V Ni-MH

Tempo di carica tipico: 40 minuti

2. Collegare il pacco batterie al caricabatteria.
3. Collegare il caricabatteria alla presa elettrica da 12 V dell'automobile. Il LED lampeggerà continuamente durante la carica della batteria.

4. La carica è terminata quando l'indicatore LED rimane ac cesso senza lampeggiare. No tare che la batteri a sarà cal da al tatto.

NOTA: Se si supera la corrente consigliata di carica massima si potrà lampeggiare. No tare che la batteri a sarà cal da al tatto.

NOTA: I tempi di carica sono stimati solo per batterie completamente scariche. Il tempo di carica può variare.

NOTA: Non lasciare incustoditi il caricabatteria e la batteria durante la carica. Durante la carica, mettere la batteria su una superficie resistente al calore e controllare costantemente la temperatura del gruppo batterie. Se in qualsiasi momento durante la carica ci si accorge che la batteria si surriscalda, interrompere immediatamente l'operazione. Non permettere a dei bambini di caricare i gruppi batterie senza la supervisione da parte di un adulto.

CAPACITA' DELLA BATTERIA	CORRENTE DI CARICA MASSIMA	TEMPO DI CARICA
300mAh 6V Ni-MH	.4 amps	40 minuti
600mAh 4.8V-8.4V Ni-MH	.8 amps	40 minuti
900mAh 7.2V-8.4V Ni-MH	1.2 amps	40 minuti

Español Paso 2. Carga de la Batería del Avión

El cargabatería ParkZone® utiliza un circuito exclusivo para el reconocimiento del pico que garantiza constante mente la justa carga y protege las baterías Ni-Cd y Ni-MH del peligro de sobrecarga. Durante el ciclo de carga, ella controla constantemente la curva de carga e inserta automáticamente la carga de mantenimiento cuando viene reconocido el pico.

IMPORTANTE: La batería de bordo dell' F-27B Stryker™ debe ser cargada subito prima del vuelo. Se se carga la batería da 12 a 24 ore prima del vuelo, bisogna "ricaricare al massimo" la batería prima del vuelo ripetendo la procedura di carica.

Caratteristiche del cargabatería con reconocimiento del máximo de c.c.:

- Velocidad de carga variable da 0.3-1.2 A
- Carga de mantenimiento
- Uso de presa eléctrica d'automobile da 12 V
- Carga grupos baterías da 4 a 7 células al Ni-Cd e Ni-MH
- Indicador de carga a LED

Carga de la pila del avión:

1. Usando el disco lateral del cargador, selecciona la tasa de carga de 1.2 amperios.

Capacidad de la pila: 900mAh 8.4 V Ni-MH

Tempo típico de carga: 40 minutos

2. Conecta el módulo de pilas al cargador.
3. Conecta el cargador a la toma de 12V en tu automóvil. El diodo par

padeará continuamente mientras carga la pila.

4. La carga ha terminado cuando el diodo indicador queda iluminado permanentemente. En este momento se notará también que la pila está caliente al tocarla.

NOTA: El cargador y la pila sufrirán daños si sobrepasa la carga máxima recomendada.

NOTA: Los tiempos de carga sólo son estimados para baterías totalmente descargadas. Los tiempos reales pueden variar.

NOTA: No dejes el cargador y la pila desatendidos durante la carga. Durante la carga, coloca la pila en una superficie resistente al calor y vigila constantemente la temperatura del módulo de pilas. Si la pila se carga de inmediato. No permitas a los niños cargar módulos de pilas sin supervisión de un adulto.

CAPACIDAD DE LA BATERÍA	ÍNDICE DE CARGA MÁX.	TIEMPO DE CARGA
300mAh 6V Ni-MH	.4 amperios	40 minutos
600mAh 4.8V-8.4V Ni-MH	.8 amperios	40 minutos
900mAh 7.2V-8.4V Ni-MH	1,2 amperios	40 minutos

Step 3

Attaching the Nose

1. Locate the nose inside the box.
2. Trial fit the nose without peeling the paper off the tape. This will give you a good idea of what the fit will be like.
3. Peel the paper off the tape and carefully attach the nose.
4. To add support, apply the included decals to the side and bottom of the nose/fuselage

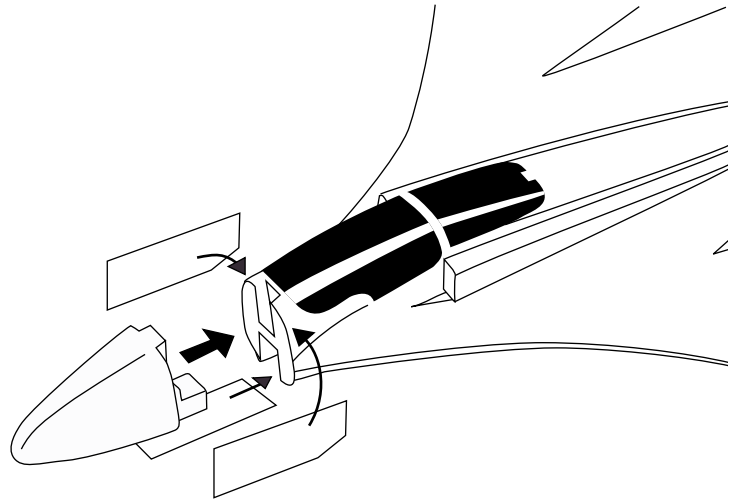

Français **Stade 3. Fixation du Nez**

1. Sortez le nez de la boîte.
2. Procédez à un essai de montage du nez sans décoller le papier de protection du ruban adhésif, pour vous faire une idée précise de ce à quoi doit aboutir le montage.
3. Décollez le papier de protection du ruban adhésif et fixez le nez soigneusement.
4. Pour renforcer l'ensemble, appliquez les autocollants sur le côté et le dessous de l'ensemble nez/fuselage.

Deutsch **Schritt 3. Anbringen der Rumpfspitze**

1. Die Rumpfspitze auspacken.
2. Zuerst versuchen, der Rumpfspitze richtig zu positionieren, ohne das Papier vom Band abzuziehen. So können Sie sehen, ob er richtig passt.
3. Ziehen Sie das Papier vom Band ab und bringen Sie den Bug vorsichtig an.
4. Zwecks Verstärkung die mitgelieferten Aufkleber an der Seite und Unterseite der Rumpfspitze/des Rumpfes.

Italiano **Passo 3. Attaccare il Musone**

1. Individuare il musone dentro la scatola.
2. Provare il montare del musone senza togliere la carta dal nastro adesivo. Questo darà una buona idea di come eseguire il montaggio.
3. Togliere la carta dal nastro adesivo e montare con attenzione il musone.
4. Per aumentare l'adesione, applicare le decalcomanie incluse sul lato e sulla parte inferiore del musone/fusoliera.

Español **Paso 3. Montaje del Morro**

1. Localiza el morro dentro de la caja.
2. Trata de montar el morro sin despegar el papel de la cinta. Esto te dará una buena idea de como estará el montaje final.
3. Despega el papel de la cinta y monta el morro con cuidado.
4. Para ponerle soporte, aplica las calcomanías adjuntas al lateral y parte inferior del morro y fuselaje.

Step 4

Attaching the Vertical Fins

You will need to attach the two vertical fins to the fuselage. These fins will help to give the F-27B Stryker™ stability.

1. Locate both fins from box.
2. Slide the fins into the slots on fuselage.

Battery Cap
Couvercle de Batterie
Akku-Kappe
Cappuccio della Batteria
Tapa de la Pila

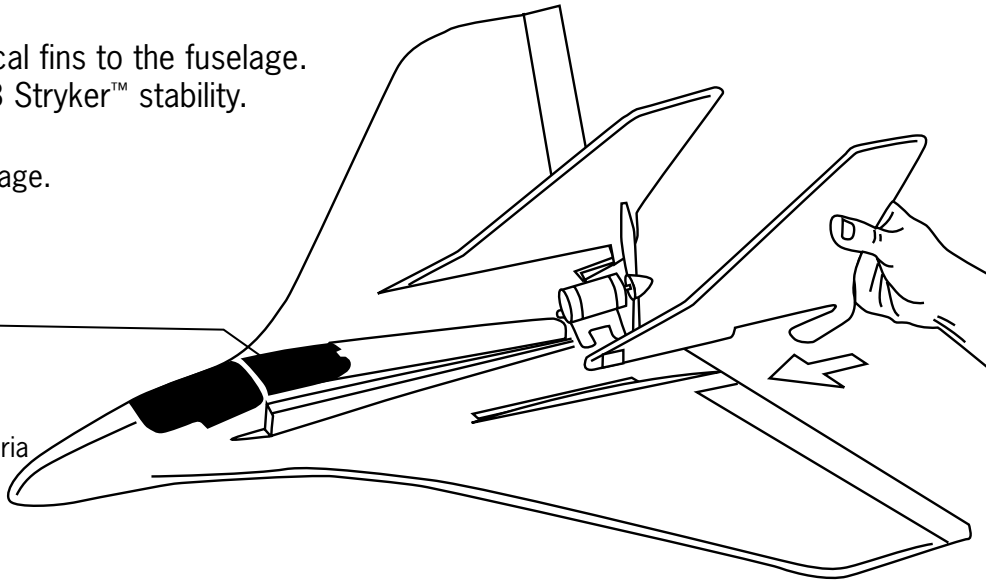

Français **Stade 4. Fixation des Dérives**

Vous devez installer les deux dérives sur le fuselage. Ces dérives se chargeront de stabiliser votre F-27B Stryker.™

1. Sortez les deux dérives de la boîte.
2. Faire glisser les dérives dans les ouvertures du fuselage.

Deutsch **Schritt 4. Montieren der Seitenleitwerke**

Die beiden Seitenleitwerke müssen am Rumpf angebracht werden. Die Seitenleitwerke verleihen dem F-27B Stryker™ Seitenstabilität.

1. Nehmen Sie beide Seitenleitwerke aus der Verpackung.
2. Schieben Sie die Leitwerke in die Aufnahmen der Tragfläche.

Sarà necessario collegare le due derive alla fusoliera. Individuare le due derive che si trovano nella scatola. conferiscono stabilità all'F-27B Stryker.™

1. Individuare le due derive che si trovano nella scatola.
2. Inserire le derive nella fusoliera.

Necesitarás montar los dos estabilizadores verticales al fuselaje. Estos estabilizadores te ayudarán a dar estabilidad al F-27B Stryker.™

1. Localiza ambos estabilizadores en la caja.
2. Introduzca las aletas dentro de las ranuras del fuselaje.

Step 5

Motor Test

1. Make sure the throttle slider is in the “off” position.
2. Turn on transmitter.
3. Remove battery cap from top of the fuselage (see step 4 diagram).
4. Plug the flight battery into the connector inside the fuselage.
5. Secure battery inside fuselage cavity and replace the battery cap.
6. Your F-27B Stryker™ has a built-in throttle-arming feature which needs to “see” the throttle slider in the off position before it will spin the propeller. Be sure the propeller is clear of obstructions before arming the throttle in order to avoid injury or damage. Advance the throttle forward and the propeller should spin at a high speed. The throttle-arming feature will need to be activated each time the battery is plugged into the airplane.

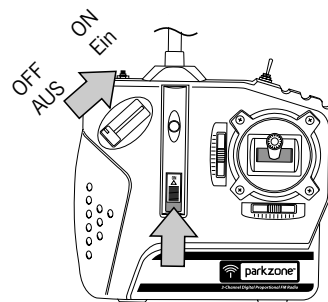

Adult Supervision Required

WARNING: Keep everything clear of the propeller and hold the plane securely. A moving propeller can cause severe injury.

Français Stade 5. Essai du Moteur

1. Vérifiez que la manette des gaz est sur la position “off” (arrêt).
2. Mettez l'émetteur sous tension (on).
3. Retirez le couvercle de batterie du dessus du fuselage (stade 4).
4. Branchez la batterie de vol à l'intérieur du fuselage.
5. Calez la batterie dans la cavité du fuselage et réinstallez le couvercle de batterie.
6. Votre F-27B Stryker™ est doté d'une fonctionnalité intégrée d'enclenchement des gaz qui doit “voir” la manette des gaz dans la position d'arrêt avant de pouvoir lancer l'hélice. L'hélice en mouvement peut causer des blessures graves. Poussez la manette des gaz vers l'avant ; l'hélice devrait tourner à grande vitesse. Vous devrez activer la fonctionnalité d'enclenchement des gaz à chaque fois que vous brancherez la batterie dans l'avion.

Surveillance d'un adulte obligatoire.

ATTENTION : Ne rien approcher de l'hélice et tenir l'avion fermement. L'hélice en mouvement peut causer des blessures graves.

Deutsch Schritt 5. Motortest

1. Sicherstellen, dass der Gasschieber in der “Aus”-Stellung ist.
2. Sender einschalten.
3. Akkufachdeckel von Rumpfoberseite abnehmen (siehe Schritt 4).
4. Flug-Akku seitlich am Rumpf anstecken.
5. Akku im Rumpf sichern und Akkufachdeckel wieder anbringen.
6. Ihr F-27B Stryker™ hat eine integrierte “Gas-Aktivierung”, für die der Gasschieber in der Aus-Stellung sein muss, bevor der Propeller anlaufen kann. Stellen Sie sicher, dass sich die Luftschraube frei drehen kann, bevor Sie den Antrieb scharf stellen. Bitte beachten Sie, dass erhebliche Verletzungsgefahr besteht. Schieben Sie den Gasschieber nach vorn, der Propeller müsste sich dann mit hoher Drehzahl drehen. Die Gas-Aktivierung muss jedes Mal, wenn der Akku am Flugzeug angesteckt wird, eingeschaltet werden.

Aufsicht durch Erwachsene erforderlich.

WARNUNG! Einen sicheren Abstand zum Propeller einhalten und Flugzeug sicher halten. Ein laufender Propeller kann zu schweren Verletzungen führen.

Italiano Passo 5. Prova del Motore

1. Assicurarsi che il cursore del gas sia nella posizione "off".
2. Accendere il trasmettitore.
3. Rimuovere il coperchio del vano batteria dalla parte superiore della fusoliera (Passo 4).
4. Collegare la batteria di volo all'interno della fusoliera.
5. Fissare la batteria all'interno della cavità della fusoliera e rimontare il coperchio del vano della batteria.
6. L'F-27B Stryker™ ha una funzione incorporata di armatura del gas che deve "vedere" il cursore del gas nella posizione OFF prima di far girare l'elica. Assicurarsi che l'elica non possa venire a contatto di oggetti prima di armare il motore in modo da non provocare danni o ferite. Spingere in avanti il cursore del gas e l'elica inizierà a girare ad alta velocità. La funzione di armatura del gas dovrà essere attivata ogni volta che la batteria è collegata all'aeroplano.

È richiesta la sorveglianza da parte di un adulto.

AVVERTENZA: Fare attenzione che l'elica non entri in contatto con gli oggetti e tenere saldamente l'aeroplano. L'elica in movimento può provocare gravi lesioni.

Español Paso 5. Prueba del Motor

1. Asegúrate que el mando deslizante de aceleración está en la posición "off" [desactivado].
2. Apaga el transmisor.
3. Retira la tapa de la pila desde la parte superior del fuselaje (Paso 4).
4. Enchufa la pila de vuelo dentro del fuselaje.
5. Sujeta la pila dentro de la cavidad del fuselaje y coloca la tapa de la pila.
6. Tu F-27B Stryker™ tiene incorporada una función de armar el acelerador que necesita "ver" el mando deslizante de aceleración en la posición "desactivado" antes de comenzar a girar la hélice. "desactivado" antes de comenzar a girar la hélice. Avanza el acelerador hacia adelante y la hélice girará a alta velocidad. La función de armar el acelerador necesitará ser activada cada vez que la pila es enchufada en el avión.

La supervisión por adulto es necesaria.

AVISO: Mantén todo apartado de la hélice y agarra el avión con seguridad. Una hélice en movimiento puede causar lesiones graves.

Step 6

Elevon Test

WARNING: Keep everything clear of the propeller before starting the control test in the event that you accidentally turn on the motor.

Your F-27B Stryker™ features two large elevons that provide directional control. To test the elevons to ensure they function correctly, follow these simple steps:

1. Turn on transmitter.
2. Install and plug in fully charged aircraft battery. With the stick at neutral and both trim levers centered, the elevons should be at neutral. If this is not the case, you can make small adjustments to the trim levers.
3. Give the transmitter full right on the stick. As you are looking from the tail of the aircraft, the right elevon should deflect upward, and the left downward (in Image 1).

4. Give the transmitter full left on the stick. The left elevon should deflect upward and the right downward (in Image 2).
5. Pull back on the stick and the elevons should both deflect equally upward (in Image 3).
6. Push forward on the stick and the elevons should deflect equally downward (in Image 4).

If you encounter any problems with your F-27B Stryker responding properly to the transmitter, do not fly. Call Helger product support staff at 44 (0) 1279 641097.

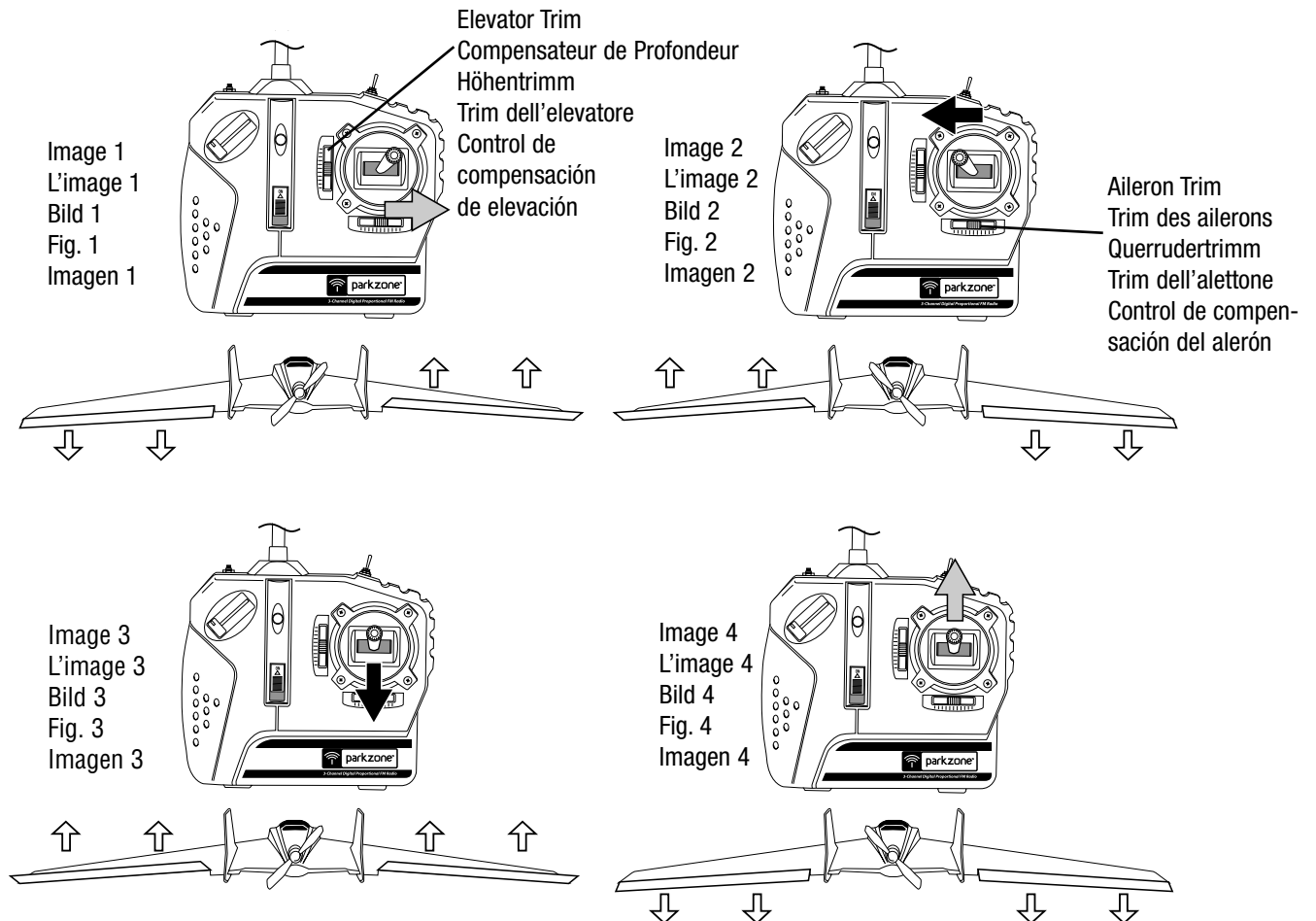

Français **Stade 6. Essai des Elevons**

ATTENTION : N'approchez rien de l'hélice pendant la procédure d'essai des commandes, pour éviter tout incident en cas de mise en marche involontaire du moteur.

Votre F-27B Stryker™ est équipé de deux grands élevons qui vous permettent d'en contrôler l'orientation. Simples, les étapes suivantes vous permettront de vérifier que les élevons fonctionnent correctement :

1. Mettez l'émetteur sous tension.
2. Installez et branchez la batterie de l'avion chargée à fond. Stick de l'émetteur sur la position neutre et leviers de compensation au centre, les élevons devraient être en position neutre. Dans le cas contraire, vous pouvez procéder à de petits réglages sur les leviers de compensation.
3. Déplacez le stick de l'émetteur à fond vers la droite. Observez l'avion du côté queue ; l'élevon droit devrait monter et l'élevon gauche, descendre (comme sur l'image 1).
4. Déplacez le stick de l'émetteur à fond vers la gauche. L'élevon gauche devrait monter et l'élevon droit, descendre (comme sur l'image 2).
5. Déplacez le stick vers l'arrière ; les élevons devraient monter à l'unisson (comme sur l'image 3).
6. Déplacez le stick vers l'avant ; les élevons devraient descendre à l'unisson (comme sur l'image 4).

Si votre F-27B Stryker ne réagit pas normalement aux signaux de l'émetteur, ne volez pas.

Appelez le personnel du S.A.V. Avio & Tiger au 33 (0) 4.90.34.59.06.

Deutsch **Schritt 6. Elevon-Test**

WARNUNG: Vor der Kontrollprüfung darauf achten, dass nichts mit dem Propeller in Berührung kommen kann, sollte der Motor versehentlich gestartet werden.

Ihr F-27B Stryker™ verfügt über zwei große Elevons (kombinierte Höhen- u. Queruder), die der Richtungskontrolle dienen. Um zu prüfen, ob die Elevons korrekt funktionieren, wie folgt vorgehen:

1. Sender einschalten.
2. Voll geladenen Flugzeug-Akku einlegen und anstecken. Mit Knüppel in Neutralstellung und beiden Trimmhebeln zentriert müssten die Elevons in neutraler Lage sein. Wenn dies nicht der Fall ist, können die Trimmhebel leicht justiert werden.
3. Knüppel am Sender voll nach rechts stellen. Wenn Sie vom Schwanz aus auf das Flugzeug schauen, müsste das rechte Elevon nach oben gehen und das linke nach unten (Bild 1).
4. Knüppel am Sender voll nach links stellen. Das linke Elevon müsste nach oben gehen und das rechte nach unten (Bild 2).
5. Knüppel nach hinten ziehen. Beide Elevons müssten sich gleichmäßig nach oben bewegen (Bild 3).
6. Knüppel nach vorne drücken. Beide Elevons müssten sich gleichmäßig nach unten bewegen (Bild 4).

Falls Sie bemerken, dass Ihr F-27B Stryker nicht richtig auf den Sender anspricht, darf das Flugzeug nicht geflogen werden.

Wenden Sie sich an den Produktsupport von Scorpio unter 49 4121 46199 60.

Italiano **Passo 6. Prova dell'elevone**

AVVERTENZA: Mantenere l'elica lontana da qualsiasi oggetto prima di cominciare il controllo, nel caso che il motore venga avviato accidentalmente.

L'F-27B Stryker™ è caratterizzato da due grandi elevoni che forniscono il controllo direzionale. Per provare gli elevoni e vedere che funzionino correttamente, basta seguire questa procedura:

1. Accendere la trasmittente.
2. Installare e collegare la batteria completamente carica nel modello. Con lo stick al centro ed entrambe li trim centrati, gli elevoni deve essere al centro. Se questo non è il caso, è possibile fare piccole regolazioni alle leve del trim.
3. Spostare lo stick della trasmittente completamente a destra. Guardando dalla coda del modello, l'elevone destro deve deflettersi verso l'alto e quello sinistro verso il basso (Fig. 1).
4. Mettere lo stick del trasmettitore completamente a sinistra. L'elevone sinistro deve deflettersi verso l'alto e quello destro in basso (Fig. 2).
5. Tirare indietro lo stick ed entrambi gli elevoni dovrebbero deflettersi in modo uguale verso l'alto (Fig. 3).
6. Spingere in avanti lo stick e gli elevoni devono deflettersi in modo uguale verso il basso (Fig. 4).

Se l'F-27B Stryker non rispondesse correttamente alla trasmittente, non farlo volare.

Chiamare il servizio l'assistenza della Scorpio al numero 39 (0461) 823099.

Español **Paso 6. Prueba del Elevón**

AVISO: Mantén todo alejado de la hélice antes de comenzar la prueba de control en caso de que arranques el motor accidentalmente.

Tu F-27B Stryker™ tiene dos elevones grandes que proporcionan control direccional. Para comprobar que los elevones funcionan correctamente, sigue estos pasos sencillos:

1. Enciende el transmisor.
2. Instala y enchufa una pila de avión totalmente cargada. Con el mando en posición neutra y ambos controles de compensación centrados, los elevones deben estar en posición neutra. Si esto no es así, puedes realizar pequeños ajustes a los controles de compensación.
3. Mueve la palanca del transmisor totalmente a derecha. Mirando desde la cola del avión, el elevón derecho debe moverse hacia arriba, y el izquierdo hacia abajo (en la imagen 1).
4. Mueve la palanca del transmisor totalmente a izquierda. El elevón izquierdo debe moverse hacia arriba y el derecho hacia abajo (en la imagen 2).
5. Tira hacia atrás con el mando y ambos elevones deben moverse igualmente hacia arriba (en la imagen 3).
6. Tira hacia adelante con el mando y ambos elevones deben moverse igualmente hacia abajo (en la imagen 4).

Si experimentas algunos problemas y tu F-27B Stryker no responde adecuadamente al transmisor, no vuelas.

Llama al personal de soporte de productos de Model Import S.A. al número 34 (91) 677-9850.

Step 7

Mode Change Flight Control System

Your F-27B Stryker™ is equipped with Mode Change Flight Control™ software that allows you to choose two ways to fly. A switch on top of the transmitter allows you to easily select the desired mode.

Mode A: In this mode, you will be limited in the amount of travel of the control surfaces (elevons), allowing for smooth and more manageable control. We recommend that you begin flying in this mode until you become more familiar with the F-27B Stryker. A label on the transmitter will show the position of the switch (pushed back away from pilot) when in Mode A.

Mode B: The travel of the elevons are no longer limited. This mode is absolutely ideal for extreme aerial combat with an optional Sonic Combat Module™ (HBZ4020), pylon racing, inverted flight and other outrageous flying maneuvers. However, your F-27B Stryker will also be much easier to

crash in Mode B as well. This mode is recommended for advanced pilots only. The transmitter label will show the position of the switch (all the way toward pilot when holding transmitter) when in Mode B.

NOTE: It is possible to change the flight modes during flight. This should be done at higher altitudes to minimize the risk of crashing.

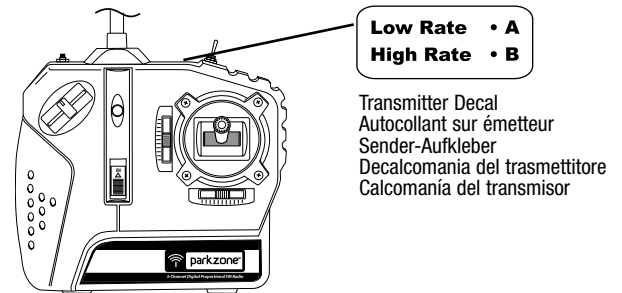

Français Stade 7. Système de Changement de Mode de Commande de Vol

Votre F-27B Stryker™ est équipé d'une programmation baptisée Mode Change Flight Control™ (système de changement de mode de commande de vol) qui vous permet de choisir l'un des deux modes de pilotage proposés. La sélection du mode de pilotage s'effectue facilement grâce à un commutateur situé sur le dessus de l'émetteur.

Mode A. Dans ce mode, la course de la commande des dérives (élevons) est limitée ; les commandes sont plus fluides et l'appareil est plus facile à manœuvrer. Nous vous recommandons ce mode pour vos premiers vols, jusqu'à ce que vous vous soyez entièrement familiarisé avec le F-27B Stryker. En Mode A, la position du commutateur (éloigné du pilote) est indiquée sur une étiquette collée sur l'émetteur.

Mode B. La course des élevons n'est plus limitée. Ce mode convient parfaitement aux combats aériens extrêmes avec un Sonic Combat Module™ (Module de combat sonique) proposé en option (HBZ4020), aux courses de pylône, aux vols sur le dos et autres manœuvres de pilotage intrépides. Notez néanmoins que dans ce mode, votre F-27B Stryker est beaucoup plus facile à crasher. Ce mode est exclusivement recommandé aux modélistes expérimentés. En Mode B, la position du commutateur (à fond vers le pilote) est indiquée sur une étiquette collée sur l'émetteur.

REMARQUE : Les modes de pilotage peuvent être changés pendant le vol, mais à haute altitude.

Deutsch Schritt 7. Modi des Flugkontrollsystems

Ihr F-27B Stryker™ ist mit einem Flugkontrollsystem ausgestattet (Mode Change Flight Control™ Software), mit der Sie zwei verschiedene Flugmodi auswählen können. Der gewünschte Modus kann ganz einfach mithilfe eines Schalters an der Oberseite des Senders selektiert werden.

Mode A. In diesem Modus ist der Ausschlag der Steuerflächen (Elevons) eingeschränkt, so dass sich das Flugzeug leichter kontrollieren lässt. Wir empfehlen, dass Sie mit diesem Modus beginnen, um sich mit dem F-27B Stryker besser vertraut zu machen. Ein Schild am Sender zeigt die Stellung des Schalters im Modus A (vom Piloten weg nach hinten gedrückt).

Mode B. Der Ruderausschlag der Elevons ist nicht mehr eingeschränkt. Dieser Modus ist ideal für extreme Luftkämpfe mit einem optionalen Sonic Combat Module™ (HBZ4020), Wettfliegen, Rückenflug und andere spannende Flugmanöver. Dieser Modus ist nur für geübte Piloten empfehlenswert da das Modell feinfühlicher kontrolliert werden muss und schneller auf die Steuerbewegungen reagiert. Für einen ungeübten Piloten besteht hier ein erhöhtes Risiko, weshalb er im Modus A zuerst einmal üben sollte. Das Schild am Sender zeigt die Schalterstellung im Modus B (ganz zum Piloten hin, wenn dieser den Sender in der Hand hält).

ANMERKUNG: Die Flugmodi können auch während des Fluges geändert werden. Dies sollte in größerer Flughöhe geschehen.

L'F-27B Stryker™ è dotato del software Mode Change Flight Control™, che permette di scegliere tra due modi di volare. Un interruttore nella parte superiore del trasmettitore permette di selezionare facilmente il modo desiderato.

Mode A. In questo modo, la corsa di comando delle superfici di controllo (elevoni) sarà limitata, permettendo un controllo morbido e più gestibile. Si consiglia di iniziare a fare pratica di volo in questo modo fino a quando non si acquista maggiore familiarità con l'F-27B Stryker. Un'etichetta sul trasmettitore mostrerà la posizione dell'interruttore (messo nella posizione più lontana dal pilota) quando è in Modo A.

Mode B. La corsa degli elevoni non è più limitata. Questo modo è assolutamente ideale per il combattimento aereo estremo con un optional Sonic Combat Module™ (HBZ4020), le virate attorno a piloni, il volo rovesciato e altre manovre di volo veloce. Tuttavia, nel modo B l'F-27B Stryker può anche schiantarsi al suolo molto più facilmente. Questo modo è consigliato solo ai piloti provetti. L'etichetta del trasmettitore mostra la posizione dell'interruttore (completamente verso il pilota quando si tiene il trasmettitore) quando è nel Modo B.

NOTA: È possibile cambiare i modi di volo durante il volo. Questo deve essere sempre in quota.

Tu F-27B Stryker™ está equipado con software para Modalidad de Cambio de control de Vuelo™ que te permite seleccionar dos maneras de volar. Un interruptor en la parte superior del transmisor te permite seleccionar fácilmente la modalidad deseada.

Mode A. Esta modalidad limita el desplazamiento de las superficies de control (los elevones), permitiendo el control y manejo más suaves. Te recomendamos comenzar a volar en esta modalidad hasta que adquieras mayor destreza volando con el F-27B Stryker. Una etiqueta en el transmisor indicará la posición del interruptor (retrocedido y alejado del piloto) en la Modalidad A.

Mode B. El desplazamiento de los elevones ya no está limitado. Esta modalidad es absolutamente ideal para el fuerte combate aéreo con un módulo opcional de combate sónico Sonic Combat Module™ (HBZ4020), carreras entre torres, vuelo invertido y otras asombrosas maniobras de vuelo. Sin embargo, tu F-27B Stryker puede ser estrellado también con mayor facilidad en esta Modalidad B. Esta modalidad de vuelo es recomendada solo para pilotos expertos. La etiqueta del transmisor indicará la posición del interruptor en la Modalidad B (al fondo y hacia el piloto cuando tiene el transmisor en mano).

NOTA: Es posible cambiar las modalidades de vuelo mientras el avión está volando. Esto debe ser realizado a altitudes más altas.

Step 8

Receiver/ESC

Your F-27B Stryker™ comes with a specially-designed receiver/ESC unit that allows you great flexibility in the event that you choose to reuse the radio system in another model. There are three jumpers that are located in the receiver that can be changed (added/removed) that allow you to make changes if you so choose.

Jumper 1—Mix of Elevator and Rudder

You can add the jumper to utilize software that will allow a slight mix of elevator and rudder. In this mode, when rudder input is given, a slight amount of up elevator is added. By doing this, the nose of the airplane will be more likely to “stay up” when rudder input is given. This can be of great help to pilots transitioning from 2- to 3-channel aircraft and are not experienced with pitch control.

Jumper 2—V-Tail/Standard Tail

Tail Control: Your F-27B Stryker comes with the plane set for V-tail/elevon function. However, you can add this jumper and switch the function to conventional “T” tail. Again, this allows for great flexibility in the event you want to reuse the radio system.

Jumper 3—Auto Cutoff

Your F-27B Stryker comes with the jumper included in the third port. This sets the auto cutoff to function with 6- to 9-cell Ni-MH battery packs. If you remove the jumper, the auto cutoff will function with a 3S Li-Po battery pack.

When your F-27B Stryker goes into auto cutoff, prepare to land your aircraft immediately. You will maintain control of steering and pitch, but you will not have access to throttle at this time. You can “blip” the throttle to try to re-arm, but only attempt this once as you are preparing to land.

Propellers

Your F-27B Stryker comes with the propeller installed that should be used with the stock 7-cell Ni-MH battery or the optional 8-cell Ni-MH battery pack. However, there is an additional propeller that is included for use when you choose to power your F-27B Stryker with a 3S Li-Po battery. The Li-Po prop (5 x 3) will prevent excessive current draw on the electronics, which will lead to permanent damage to the ESC, motor and your Li-Po battery pack. When deciding to power your F-27B Stryker with a 3S Li-Po, always replace the stock prop with the 5 x 3 propeller.

Functions of Rx Jumpers

Default positions of jumpers for F-27B Stryker are shown in bold.

	Jumper Present	Jumper Absent
Jumper 1 (J1)	Flight-Trak™ on	Flight-Trak off
Jumper 2 (J2)	“T” tail control	“V” tail/Elevon control
Jumper 3 (J3)	6–9 cell Ni-MH	3S Li-Po

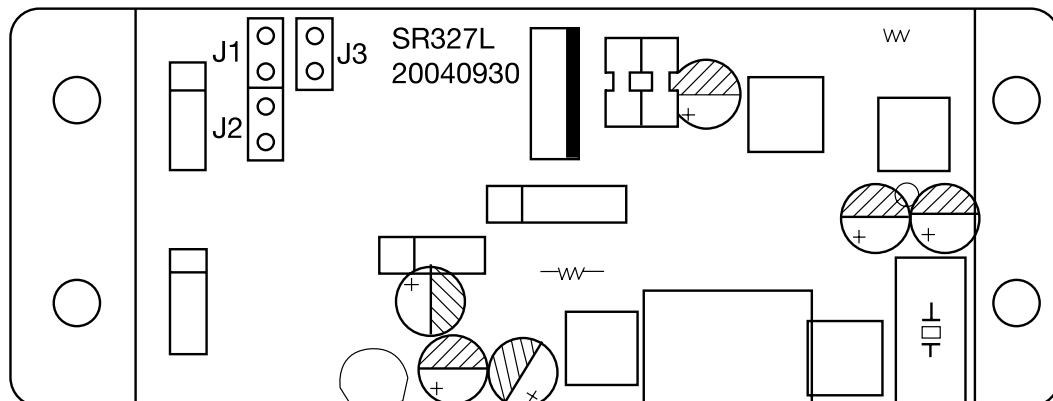

Français **Stade 8. Récepteur Variateur**

Votre F-27B Stryker™ est livré avec un ensemble récepteur variateur spécialement conçu à cet effet. Cet ensemble est d'une grande flexibilité afin de vous permettre de pouvoir l'utiliser dans d'autres modèles. Il y a trois connecteurs qui peuvent être mis ou enlevés suivant l'utilisation.

Connecteur 1—Mixage Profondeur Direction

Vous pouvez ajouter le connecteur pour utiliser le mixage de la profondeur avec la direction. Dans ce mode, quand vous donnez un ordre à la direction, un ordre est donné automatiquement à la profondeur vers le haut. Cela permet à l'avion de rester sur son plan horizontal quand celui-ci tourne. Cette fonction est une aide appréciable pour les pilotes qui passent d'un pilotage 2 axes à 3 axes.

Connecteur 2—Empennage en V/Empennage Standard

Le F-27B Stryker est un modèle empennage en V. Cependant en utilisant le connecteur 2 vous changez de mode et passer en empennage conventionnel en "T". Cela permet une grande flexibilité quand aux choix d'utilisations.

Connecteur 3—Auto Cutoff "Système Coupure Automatique"

Votre F-27B Stryker est livré avec le connecteur en position sur le 3. Le système de coupure automatique est activé pour une batterie de 6 à 9 éléments Ni-MH. Si vous enlevez le connecteur, le système de coupure pourra fonctionner avec une batterie Li-Po 3 éléments.

Quand votre F-27B Stryker passe en coupure automatique moteur, préparez vous à atterrir rapidement. Vous avez toujours le contrôle des gouvernes mais vous n'avez plus de moteur. Vous pouvez essayer de réarmer le moteur en coupant les gaz puis en accélérant à nouveau mais uniquement lorsque vous êtes à l'atterrissage.

Hélices

L'hélice monté d'origine sur votre F-27B Stryker est celle qui doit être utilisé avec une batterie 7 éléments Ni-MH ou la batterie optionnelle 8 éléments. Cependant une hélice supplémentaire est fournie dans le kit, celle-ci doit être employé uniquement si vous montez une batterie de propulsion Li-Po 3 éléments. L'hélice spéciale (5x3) pour batterie Li-Po empêche une consommation excessive et par conséquence permet de ne pas brûler le variateur. Si vous utilisez une batterie Li-Po, il faut en aucun cas utiliser l'hélice monté d'origine.

Fonctions des Connecteurs Rx

Les positions incorrectes des connecteurs pour le F-27B Stryker sont montrées ci-contre.

	Connecteur Présent	Connecteur Absent
Connecteur 1 (J1)	Flight-Trak™ on	Flight-Trak off
Connecteur 2 (J2)	Mixage empennage en "T"	Empennage en "V"
Connecteur 3 (J3)	6-9 éléments Ni-MH	Batterie 3 éléments Li-Po

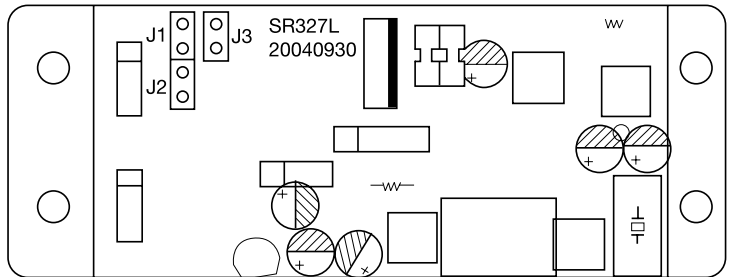

Deutsch **Schritt 8. Empfänger/Regler**

Ihre F-27B Stryker™ ist mit einer besonderen Empfänger/Regler Elektronik ausgestattet, die sehr flexibel auch in anderen Modellen eingesetzt werden kann. Mit den drei im Empfänger vorhandenen Jumper kann wichtige Funktionen der Fernsteueranlage nach eigenen Wünschen ändern.

Jumper 1—Mischer Höhe/Seite

Wenn Sie diesen Jumper setzen, wird einem Seitenruderausschlag immer etwas Höhenruder beigemischt. Dadurch wird die Nase des Flugzeugs im Kurvenflug stabilisiert. Dies ist eine sehr große Hilfe für Piloten, die von einem 2 Kanal Flugzeug ohne Höhenrudersteuerung wechseln.

Jumper 2—V-Mischer

Leitwerk: Die Fernsteuerung der F-27B Stryker ist mit einem V-Mischer vorprogrammiert. Wenn Sie die Fernsteuerung aber in einem konventionellen Modell einsetzen wollen, können Sie den Jumper 2 auf T- oder Normalleitwerk umstellen. Dies erlaubt Ihnen ein besonders flexiblen Einsatz dieser Fernsteueranlage.

Jumper 3—BEC Abschaltung

Der dritte Jumper ist für die BEC Sicherheitsabschaltung bei einem Betrieb mit 6-9 zelligen NiMH Akkus zuständig. Wenn Sie jedoch einen Li-Po Akku einsetzen wollen, müssen Sie den vorhandenen Jumper entfernen.

Sollte bei Ihrem F-27B Stryker die BEC Sicherheitsabschaltung ansprechen, dann landen Sie bitte das Modell umgehend. Sie können das Modell weiterhin steuern, haben aber keine Möglichkeit mehr, den Motor anzusteuern. Sie können das Gas kurz ansteuern und versuchen, den Motor erneut scharf zu stellen. Bitte versuchen Sie dies nur einmal und versuchen Sie das Modell zu landen.

Luftschraube

Ihr Stryker F-27B ist mit einer Luftschraube für den Betrieb an einem 7-zelligen Standardakku oder dem 8-zelligen Tuningakku ausgestattet. Wir haben zudem einen weiter Luftschraube für den Betrieb mit einem 3-zelligen Lipo Pack beigefügt. Achtung: Diese Luftschraube ist keine Ersatzluftschraube und kann nicht als Ersatz für die Standardluftschraube eingesetzt werden! Die Luftschraube 5x3 für das Lipo Pack verhindert eine erhöhte Stromaufnahme, welche zu einer Beschädigung der Elektronik führen könnte. Wenn Sie also Ihren Stryker F-27B mit Lipo Akkus betreiben, verwenden Sie unbedingt diese Luftschraube 5x3.

Funktion der Jumper am Empfänger

Voreinstellungen der Jumper sind fett gedruckt.

	Jumper gesetzt	Jumper entfernt:
Jumper 1 (J1)	Seiten/Höhen Mischer ein	Seiten/Höhen Mischer aus
Jumper 2 (J2)	T- Leitwerk	V-Leitwerk
Jumper 3 (J3)	6-9 Zellen NiMH Akku	3 zelliger Lipo

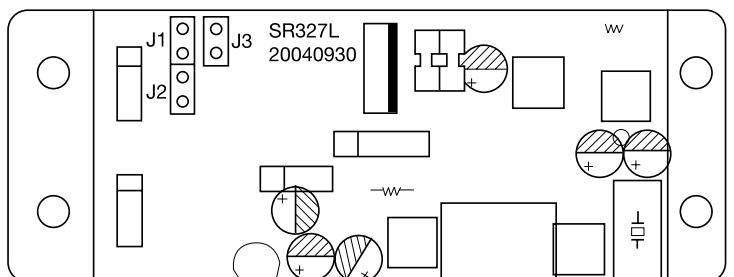

Italiano **Passo 8. Ricevente/Regolatore Elettronico**

Lo F-27B Stryker™ è dotato di un gruppo ricevente/regolatore dotati di grande flessibilità nel caso che si desideri riutilizzare il radiocomando per altri modelli. Nella Ricevente ci sono tre jumper (cavallotti) che possono venire riconfigurati (aggiungendoli o togliendoli) a seconda delle necessità.

Jumper 1—Miscelatore Profondità e Direzionale

Installando questo jumper si attiva il software per una leggera miscelazione del direzionale e del timone di profondità. Un po' di cabra viene aggiunto automaticamente quando si aziona il direzionale permettendo al muso del modello di rimanere un po' più alto. Utile ai piloti che erano abituati ai modelli con 2 o 3 canali e non hanno pratica dell'uso del timone di profondità.

Jumper 2—Coda a V/ Impennaggio Normale

Lo F-27B Stryker è programmato per la coda a V. Aggiungendo il jumper la radio diventa utilizzabile per i modelli con la coda a T. Molto utile se si usa la radio per un modello di questo tipo.

Jumper 3— Esclusione Automatica del Motore

Lo F-27B Stryker arriva con lo jumper inserito nella terza presa. Ciò abilita la esclusione del motore quando si usa una batteria da 6 a 9 celle al Ni-MH. Rimuovendo il jumper è possibile avere la stessa funzione con le batterie a 3 celle Li-Po.

Quando il motore dello F-27B Stryker viene escluso bisogna accingersi all'atterraggio. L'uso del timone e del comando di profondità è ancora possibile ma viene escluso il comando del motore. È possibile azionare la leva del gas per riattivare il motore ma si può fare una sola volta durante l'atterraggio.

Eliche

Lo F-27B Stryker è fornito con l'elica già installata da usarsi con la batteria standard a 7-celle Ni-MH o la batteria opzionale ad 8-celle Ni-MH. C'è inoltre un'altra elica da usare quando si usa un pacco di 3 celle Li-Po. L'elica Li-Po (5x3) evita un consumo eccessivo di corrente che potrebbe danneggiare il regolatore e la batteria a 3 celle Li-Po. Cambiare sempre l'elica se si usano le batterie con 3 celle Li-Po sostituendola con la 5 x 3.

Funzione dei Jumper della Rx

Le posizioni di base dei jumper dello F-27B Stryker™ sono mostrate in neretto.

	Jumper Presente	Jumper Assente
Jumper 1 (J1)	Flight-Trak™ attivato	Flight-Trak disattivato
Jumper 2 (J2)	Coda a "T"	Miscelazione coda a "V"/Elevoni
Jumper 3 (J3)	6-9 celle Ni-MH	Li-Po a 3c elle

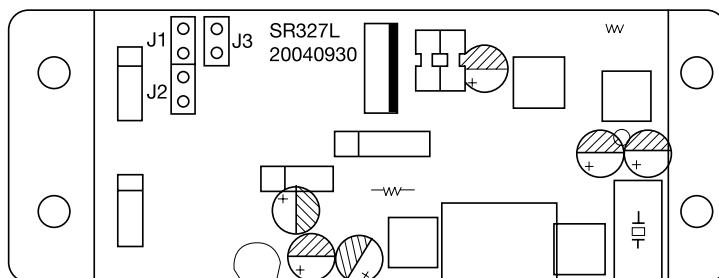

Español **Paso 8. Receptor/ESC**

Su F-27B Stryker se suministra con una unidad de receptor/ESC diseñado especialmente que le permite una gran flexibilidad si decide utilizar el sistema de radio de otro modelo. Hay tres puentes colocados en el receptor que pueden cambiarse (agregarse/quitarse) que le permiten realizar cambios si lo desea.

Puente 1—Combinación de Timón de Altura y Timón

Puede agregar el puente para utilizar software que permitirá una ligera combinación de timón de altura y timón. En este modo, cuando se da una orden de timón, se añade una pequeña cantidad de timón de altura arriba. Al hacerlo, es más probable que el morro del avión "se mantenga arriba" cuando se da la orden del timón. Esto puede ser de gran ayuda para los pilotos que cambian del avión de 2 a 3 canales y no tienen experiencia con el control de cabeceo.

Puente 2—Cola V/Cola Estándar

Control de cola: Su F-27B Stryker está preparado para la función de cola V/elevón. Sin embargo, puede añadir este puente y cambiar la función a cola en "T" convencional. Nuevamente, esto permite gran flexibilidad si desea reutilizar el sistema de radio.

Puente 3— Desconexión Automática

Su F-27B Stryker se suministra con el puente incluido en el tercer puerto. Esta configuración habilita la desconexión automática con baterías de Ni-MH de 6 a 9 acumuladores. Si quita el puente, la desconexión automática funcionará con una batería 3S Li-Po.

Quando se produce la desconexión automática en su F-27B Stryker, prepárese para aterrizar su avión inmediatamente. Mantendrá el control de dirección y cabeceo, pero no tendrá acceso al acelerador en ese momento. Puede hacer "blip" en el acelerador para intentar rearmar, pero intente esto una sola vez cuando se prepare para aterrizar.

Hélices

Su F-27B Stryker se suministra con la hélice que debe usarse con la batería Ni-MH de 7 acumuladores de serie o la batería Ni-MH de 8 acumuladores opcional instalada. Sin embargo, existe una hélice adicional incluida para su uso cuando escoja alimentar su F-27B Stryker con una batería 3S Li-Po. La hélice Li-Po (5x3) evitará un consumo de corriente excesivo de la electrónica, lo que causará daños permanentes en el ESC, motor y su batería Li-Po. Cuando decida alimentar su F-27B Stryker con una 3S Li-Po, sustituya siempre la hélice de serie por la 5 x 3.

Funciones de los Puentes del Receptor

Las posiciones por defecto de los puentes para el F-27B Stryker se indican en negrita.

	Puerta Presente	Puerta Assente
Puente 1 (J1)	Flight-Trak™ on	Flight-Trak off
Puente 2 (J2)	Control de cola "T"	Cola "V"/control de elevón
Puente 3 (J3)	Ni-MH 6-9 acumuladores	3S Li-Po

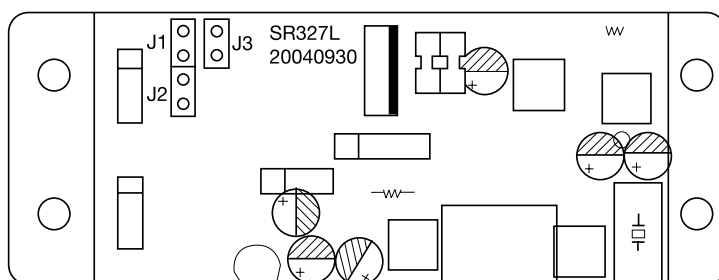

Step 9

Choose a Large, Open Grassy Field

- A large, open grass field is required to fly your F-27B Stryker™. It can achieve speeds of up to 80 km/h, so it covers ground fast. The bigger the field, the better.
- It is essential to have a minimum of 91m of clear space in all directions from the pilot. If you ignore this direction, you will have problems.
- Make certain that you do not fly near trees, buildings, or other areas that can restrict your view or interfere with your flying.

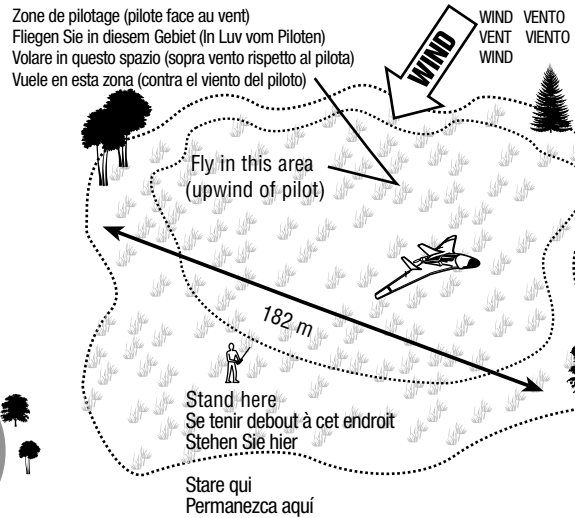
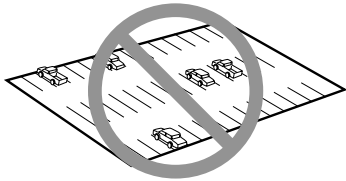

Français Stade 9. Optez pour un Grand Espace Vert Dégagé

- Vous devrez trouver un grand champ dégagé couvert d'herbe pour faire voler votre F-27B Stryker™. Le F-27B Stryker peut voler à plus de 80 km/h et par conséquent, couvre de longue distance, très rapidement. Il va donc de soi que plus le champ de vol est étendu, plus vous aurez la possibilité d'en profiter au maximum.
- Vous devrez prévoir au moins 91m d'espace dégagé dans toutes les directions, à partir du point où se situe le pilote. Suivez cette consigne ou vous risquez de vous créer des problèmes.
- Veillez à ne pas faire voler votre avion à proximité d'arbres, de bâtiments ou dans des endroits où votre vue risque d'être restreinte, où votre appareil risque de heurter un objet quelconque.

Deutsch Schritt 9. Wählen Sie ein großes, offenes Grasgelände

- Zum Fliegen Ihres F-27B Stryker™ wird ein großes, offenes Grasgelände empfohlen. Der F-27B Stryker kann Geschwindigkeiten von bis zu 80 km/h erreichen und sich daher sehr schnell über das Gelände hinwegbewegen. Je größer das Gelände, umso besser.
- Um den Piloten sollte freies Gelände von 91m in alle Richtungen vorhanden sein. Kleinere Gelände werden zu Problemen führen.
- Achten Sie darauf, dass Sie nicht in der Nähe von Bäumen, Gebäuden oder anderen Hindernissen fliegen, die Ihre Sicht verstellen oder den Flug behindern.

Italiano Passo 9. Scegliere un Campo Erbosso Grande e Aperto

- Per far volare l'F-27B Stryker™ è richiesto un campo erboso grande e aperto. Lo F-27B Stryker può raggiungere velocità fino a 80 km/h, per cui copre rapidamente grandi distanze. Tanto più grande è il campo, tanto meglio.
- È essenziale avere un minimo di 91m di spazio libero in tutte le direzioni dal punto di vista del pilota. Se si ignora questo consiglio, ci saranno sicuramente dei problemi.
- Accertarsi che sul percorso di volo non ci siano alberi, edifici, o altre aree che possono limitare la visuale o interferire con il volo.

Español Paso 9. Selecciona un Campo Grande Abierto y con Césped

- Un campo grande, abierto y con césped es necesario para volar con tu F-27B Stryker™. El F-27B Stryker puede alcanzar velocidades hasta de 80 km/h, por tanto se desplaza con rapidez en relación al suelo. Cuanto más grande el campo, mejor.
- Es esencial contar con un mínimo de 91m de espacio despejado en todas las direcciones desde la posición del piloto. Si ignoras este consejo, tendrás problemas.
- Asegúrate de no volar cerca de árboles, edificios u otras zonas que puedan restringir tu visión o interferir con tu vuelo.

Step 10

Choose a Calm Day

You want to fly! However, you need to make sure that your flights, especially the initial ones, are done with little to no wind (less than 11 km/h).

To check wind conditions:

1. Tie the included red ribbon to the transmitter antenna.
2. Hold the transmitter antenna so that it is parallel to the ground and note how much the ribbon moves in the wind. If the ribbon hangs down, conditions are right to fly. However, if the angle between the antenna and the ribbon is less than 20 degrees, it is too windy to fly.

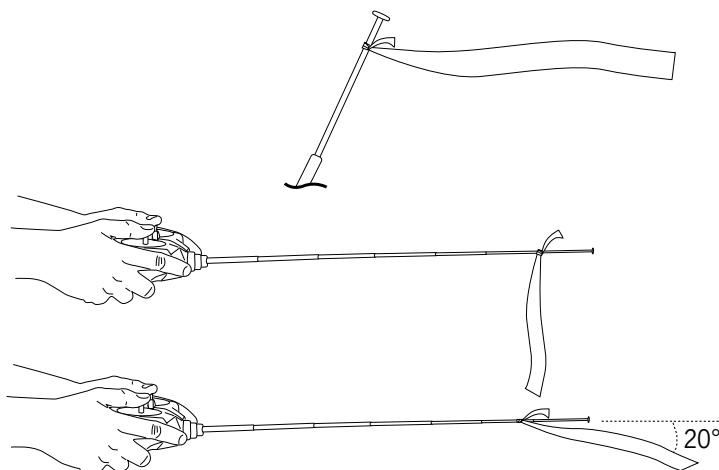

Français Stade 10. Choisissez un Jour Peu Venteux

Vous voulez voler ! C'est bien, mais nous vous conseillons quand même d'attendre une journée où le vent ne souffle que peu ou pas du tout, surtout pour les premières sorties – moins de 11 km/h.

Pour vérifier la force du vent :

1. Attachez le ruban rouge inclus dans la boîte à l'antenne de l'émetteur.
2. Tenez l'antenne de l'émetteur à l'horizontal par rapport au sol et constatez à quel point le vent fait flotter le ruban. Si le ruban pend, les conditions de vol sont acceptables. Si toutefois l'angle d'inclinaison dans la continuité de l'antenne entre l'antenne et le ruban est inférieur à 20° degrés, le vent souffle trop fort pour une sortie.

Deutsch Schritt 10. Erstflug und das Wetter

Damit alles gut geht sollten Sie unbedingt einen ruhigen oder gar windstillen Tag aussuchen. Das Modell wird es Ihnen danken und Sie werden Erfolg haben!

Kontrollieren Sie die Windbedingungen:

1. Die Windgeschwindigkeit sollte maximal 11km/h betragen. Knüpfen Sie das mitgelieferte rote Band an die Senderantenne.
2. Halten Sie die Senderantenne so, dass sie parallel zum Boden zeigt, und beobachten Sie, wie stark sich das Band im Wind bewegt. Wenn das Band nach unten hängt, sind die Bedingungen zu zum Fliegen ideal. Wenn allerdings der Winkel zwischen Antenne und Band weniger als 20 Grad, beträgt ist es für das Fliegen zu windig.

Italiano Passo 10. Scegliere un Giorno Calmo

Volete lanciarlo in volo! Tuttavia, è necessario assicurarsi che specialmente i voli iniziali siano fatti con poco o nessun vento – meno di 11 km/h.

Per controllare le condizioni del vento:

1. Legare all'antenna della trasmittente il nastro rosso incluso.
2. Tenere l'antenna del trasmettitore in modo che sia parallela al terreno e notare di quanto il nastro si sposta nel vento. Se il nastro penzola, le condizioni sono giuste per volare. Tuttavia, se l'angolo tra l'antenna e il nastro è inferiore a 20 gradi, c'è troppo vento per volare.

Español Paso 10. Escoge un Día de Calma

¡Quieres volar! Pero necesitas asegurarte especialmente que tus vuelos iniciales son realizados con muy poco o ningún viento – menos de 11 km/h.

Para comprobar las condiciones del viento:

1. Ata la cinta roja adjuntada a la antena del transmisor.
2. Manteniendo la antena del transmisor en paralelo con el suelo, observa el movimiento de la cinta con el viento. Si la cinta queda colgada, las condiciones son correctas para volar. Sin embargo, si el ángulo entre la antena y la cinta es menor de 20 grados, hay demasiado viento para volar.

Step 11

Range Test

You will need two people to perform the range test: one to hold the plane and the other to give input to the transmitter.

1. One person holds the transmitter, while the other person walks 100 paces away with the airplane.
2. Be sure the throttle slider is in the "off" position.
3. Extend the transmitter antenna completely and turn the transmitter on.
4. Plug the airplane battery into the fuselage.
5. As soon as the throttle slider is advanced, the propeller should spin quickly.

6. As the first person moves the transmitter controls at the same time, the other person watches to be sure the airplane's motor and tail controls operate smoothly.

WARNING: The person holding the plane should be sure the propeller does not come into contact with any part of their clothing or body.

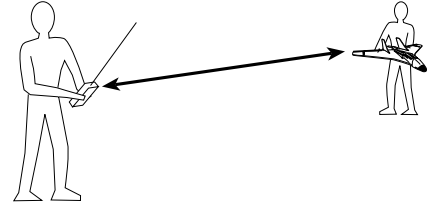

Français Stade 11. Test de Portée

Ce test mobilise deux personnes : une qui tient l'avion et l'autre qui transmet les signaux de l'émetteur.

1. Une personne tient l'émetteur, pendant que l'autre s'éloigne d'une centaine de pas, avec l'avion.
2. Vérifiez que la manette des gaz est dans la position "off" (arrêt).
3. Déployez l'antenne de l'émetteur à fond et mettez l'émetteur sous tension.
4. Branchez la batterie de l'avion dans le fuselage.
5. Dès que la manette des gaz est déplacée vers l'avant, l'hélice devrait tourner rapidement.
6. Pendant que la première personne déplace les commandes de l'émetteur, l'autre personne vérifie que les commandes du moteur et de gouvernes fonctionnent librement.

ATTENTION : La personne qui tient l'avion doit veiller à ce que ses vêtements ou une partie du corps ne se prennent pas dans l'hélice.

Deutsch Schritt 11. Prüfung der Reichweite

Für die Prüfung der Reichweite sind zwei Personen erforderlich: eine, um das Flugzeug zu halten, und eine um den Sender zu bedienen.

1. Eine Person hält den Sender und die andere Person geht mit dem Flugzeug in eine Entfernung von 100 Schritten.
2. Stellen Sie sicher, dass der Gasschieber in der „Aus“-Stellung ist.
3. Die Senderantenne komplett herausziehen und den Sender einschalten.
4. Den Flugakku am Rumpf anstecken.
5. Sobald der Gasschieber nach vorne geschoben wird, müsste der Propeller sich zu drehen beginnen.
6. Während die Person mit dem Sender die Sendersteuerungen gleichzeitig betätigt, kontrolliert die andere Person, ob Motor und Ruder reibungslos funktionieren.

WARNUNG: Die Person, die das Flugzeug hält, muss darauf achten, dass der Propeller mit keinen Körperteilen oder der Kleidung in Berührung kommt.

Italiano Passo 11. Prova della Portata

Per eseguire la prova della portata saranno necessarie due persone: una per tenere l'aeroplano e l'altra per azionare il trasmettitore.

1. Una persona tiene il trasmettitore, mentre l'altra si allontana di 100 passi con l'aeroplano.
2. Assicurarsi che il cursore del gas sia nella posizione "off".
3. Estendere completamente l'antenna del trasmettitore e accendere il trasmettitore.
4. Collegare la batteria dell'aeroplano alla fusoliera.
5. Non appena il cursore del gas viene spostato in avanti, l'elica deve girare rapidamente.
6. Quando la prima persona sposta i comandi del trasmettitore, l'altra persona osserva per accertarsi che i comandi del motore e della coda dell'aeroplano funzionino senza intoppi.

AVVERTENZA: La persona che tiene l'aeroplano deve essere sicura che l'elica non entri a contatto con alcuna parte dell'abbigliamento o del corpo.

Español Paso 11. Prueba de Alcance

Para realizar la prueba de alcance de señal será necesario contar con dos personas: una para sostener el avión y la otra para manipular el transmisor.

1. Una persona sostiene el transmisor mientras que la otra persona se desplaza a 100 pasos con el avión.
2. Asegúrate que el mando deslizante del acelerador está en posición "off" [apagado].
3. Extiende la antena del transmisor totalmente y enciende el transmisor.
4. Enchufa la pila del avión en el fuselaje.
5. Tan pronto como es avanzado el mando deslizante del acelerador, la hélice debe comenzar a girar rápidamente.
6. Cuando la primera persona mueve los controles del transmisor al mismo tiempo, la otra persona observa para comprobar que funcionan bien los controles del motor y de la cola del avión.

AVISO: La persona que sostiene el avión debe asegurarse que la hélice no entra en contacto con ninguna parte de su cuerpo o ropas.

Step 12

Seek Assistance From an Experienced Radio Control Pilot

VERY IMPORTANT

The 3-channel control system is designed for the experienced radio control pilot and is not intended for the first-time flyer. It is best to have HobbyZone® Zone 2 experience. First-time pilots of the ParkZone® F-27B Stryker™ should seek the assistance of an experienced RC flyer until the additional third channel (pitch control) has been competently mastered.

Crash damage is not covered under the warranty.

Français *Stade 12. Demander l'aide d'un Modéliste Expérimenté*

TRES IMPORTANT

Le système de commandes à trois voies a été conçu pour les modélistes expérimentés et non pas pour les pilotes débutants. Le mieux est de posséder une certaine expérience des produits HobbyZone® Zone 2. Les pilotes débutants qui viennent d'acquérir le F-27B Stryker™ ParkZone® devraient demander à un modéliste expérimenté de les seconder jusqu'à ce que qu'ils maîtrisent complètement la troisième voie de pilotage (commande de profondeur).

Les dégâts consécutifs à un crash ne sont pas couverts par la garantie !

Deutsch *Schritt 12. Lassen Sie sich von einem erfahrenen Piloten helfen.*

SEHR WICHTIG

Die 3 Kanal Funkfernsteuerung ist für den etwas erfahrenen Piloten ausgelegt und nicht unbedingt für den reinen Anfänger geeignet. Es ist von Vorteil, wenn vorher schon mit einem Hobbyzone Klasse 2 Flugzeug Erfahrungen sammeln konnten. Es ist besser, wenn man Erfahrung mit HobbyZone® Zone 2 hat. Wenn Sie allerdings mit dem ParkZone® F-27B Stryker™ zum ersten Mal fliegen, sollten Sie sich von einem erfahrenen Modellflugzeugpiloten helfen. Dies erleichtert Ihnen den Umgang mit der separaten Höhenrudersteuerung.

Die Garantie deckt Flugunfälle und Abstürze nicht ab.

Italiano *Passo 12. Farsi Aiutare da un Pilota Esperto di Radiocomando*

MOLTO IMPORTANTE

Il sistema di controllo a 3 canali è ideato per l'uso da parte di un pilota di radiocomando esperto e non è destinato ai piloti principianti. È meglio avere esperienza di HobbyZone® Zone 2. I piloti principianti del ParkZone® F-27B Stryker™ dovrebbero farsi aiutare da un pilota esperto di radiocomando fino a quando non abbiano una completa padronanza del terzo canale aggiuntivo (controllo del cabra-picchia).

I dannidovuti alle cadute suolo non sono coperti dalla garanzia!

Español *Paso 12. Busca la Asistencia de un Piloto Experto en Control por Radio*

NOTA MUY IMPORTANTE

El sistema de control de 3 canales está diseñado para un piloto experto en control por radio y no está ideado para el principiante que vuela por primera vez. Es mejor tener experiencia de vuelo con HobbyZone® Zone 2. Los pilotos principiantes del ParkZone® F-27B Stryker™ deben buscar la ayuda de un piloto experto en control por radio hasta que se ha superado competentemente la destreza con el tercer canal adicional (control de cabeceo).

Los daños por choque no están cubiertos por la garantía.

Step 13

Hand Launching the F-27B Stryker

1. Make certain that the aircraft battery is fully charged.
2. Make sure the throttle slider is in the OFF position before turning on the transmitter.
3. Turn on the transmitter. Make certain transmitter switch is on the correct mode.
4. Plug in aircraft battery.
5. Place the fingers of your launching hand into the molded place on the bottom of the aircraft.
6. With the power off, throw your F-27B Stryker™ firmly with a slight angle upwards, directly into the wind.
7. After throwing, immediately give full throttle.

WARNING: If you give throttle before you throw your F-27B Stryker into the air, you could cause yourself severe physical harm. Please use caution.

8. Keep steering into the wind and hold at full throttle until you have reached an altitude of at least 15m.
9. When you have reached this safe altitude, it is safe to steer in the desired direction as well as adjust the throttle input to help control altitude and speed.

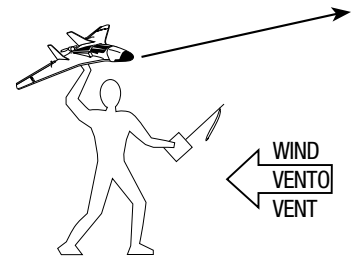

Français Stade 13. Lancer le F-27B Stryker à la Main

1. Vérifiez que la batterie de l'avion est chargée à fond.
2. Vérifiez que la manette des gaz est dans la position d'arrêt (OFF) avant de mettre sous tension l'émetteur.
3. Mettez sous tension l'émetteur. Vérifiez que le commutateur de l'émetteur est sur le mode qui convient.
4. Branchez la batterie de l'avion.
5. Placez les doigts de la main de lancement dans l'espace moulé prévu sur le dessous de l'avion.
6. Commande des gaz sur off, lancez votre F-27B Stryker™ d'un geste volontaire en orientant le nez de l'avion légèrement vers le haut, directement contre le vent.
7. Après le lancement, mettez immédiatement la commande des gaz à fond.

ATTENTION : Si vous mettez votre F-27B Stryker plein gaz avant qu'il ne soit dans les airs, vous risquez de vous blesser.

Utiliser toujours avec précautions.

8. Gardez l'avion face au vent et les gaz à fond jusqu'à une altitude d'au moins 15 mètres.
9. Une fois cette altitude de sécurité atteinte, vous pouvez orienter l'avion dans le sens qui vous convient et régler la commande des gaz afin d'en contrôler l'altitude et la vitesse.

Deutsch Schritt 13. Handstart Ihres F-27B Stryker

1. Stellen Sie sicher, ob der Flugzeug-Akku voll geladen ist.
2. Stellen Sie sicher, dass der Gasschieber in der AUS-Stellung ist, bevor der Sender eingeschaltet wird.
3. Sender einschalten. Stellen Sie sicher, dass der Schalter für den Flugmodus im richtigen Modus geschaltet ist.
4. Flugakku anstecken.
5. Halten Sie das Modell für den Start in den Griffschalen auf der Unterseite der Tragfläche.
6. Lassen Sie den Motor beim Start ausgeschaltet. Achtung! Verletzungsgefahr! Schieben Sie das Modell mit leicht erhobener Nase kräftig in den Wind.
7. Geben Sie nun Vollgas!

WARNUNG: Wenn Sie schon Gas geben, bevor Sie den F-27B Stryker in die Luft gestartet haben, können Sie sich erhebliche Verletzungen zuziehen. Bitte seien Sie hier sehr vorsichtig.

8. Steigen Sie mit dem Flugzeug auf eine Sicherheitshöhe von 15m. Fliegen Sie dabei gegen den Wind!
9. Haben Sie die Sicherheitshöhe erreicht, können Sie das Gas zurücknehmen und Kurvenflüge machen. Wir empfehlen Ihnen, sich mit den Langsamflugeigenschaften auf der Sicherheitshöhe vertraut zu machen.

1. Accertarsi che la batteria dell'aeroplano sia completamente carica.
2. Accertarsi che il cursore del gas sia nella posizione OFF prima di accendere il trasmettitore.
3. Accendere il trasmettitore. Accertarsi che l'interruttore del trasmettitore sia sul modo corretto.
4. Collegare la batteria dell'aeroplano.
5. Mettere le dita della mano con cui si lancia nel punto sagomato nella parte inferiore dell'aeroplano.
6. A motore spento, lanciare fermamente l'F-27B Stryker™ con un leggero angolo verso l'alto, direttamente nel vento.
7. Dopo il lancio, dare immediatamente tutto "gas".

ATTENZIONE: se si accende il motore prima di lanciare lo F-27B Stryker è possibile farsi male.

Si consiglia la massima prudenza.

8. Continuare a virare controvento e tenerlo a tutto gas fino a quando non avrà raggiunto un'altitudine di almeno 15 metri.
9. Una volta raggiunta questa altitudine di sicurezza, potete virare nella direzione desiderata come pure variare il regime del motore per controllare l'altitudine e la velocità.

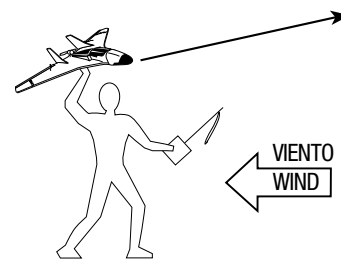

1. Asegúrate que la pila del avión está totalmente cargada.
2. Asegúrate que el mando deslizante del acelerador está en posición OFF [desactivado] antes de encender el transmisor.
3. Enciende el transmisor. Asegúrate que el interruptor del transmisor está en la modalidad correcta.
4. Enchufa la pila en el avión.
5. Coloca los dedos de tu mano de lanzamiento dentro del hueco moldeado en la parte inferior del avión.
6. Con el suministro desconectado, lanza tu F-27B Stryker™ con firmeza y a un ángulo ligero ascendente, directamente contra el viento.
7. Después del lanzamiento, inmediatamente le das aceleración plena.

ADVERTENCIA: Si da potencia antes de lanzar al aire su F-27B Stryker, puede sufrir heridas graves.

Tenga mucha precaución.

8. Mantén la dirección contra el viento y continúa con aceleración plena hasta que hayas alcanzado una altitud de por lo menos 15m.
9. Cuando has alcanzado esta altitud segura, tienes seguridad para dirigir el avión en la dirección deseada, además de ajustar la aceleración para controlar la altitud y velocidad.

Step 14

Flying

1. After launching, your F-27B Stryker™ will climb at full throttle. Keep the throttle full on until you have reached an altitude of about 15m. At this same time, make sure that you are continuing to keep the airplane directed into the wind.
2. Make right and left adjustments as necessary to keep the plane headed directly into the wind. After you have reached 15m of altitude, you can begin to make directional changes that you desire.
3. Use the trim levers on the transmitter to help with trimming for level flight. If you still need some additional trim adjustment to the elevons, you can detach the clevis from the control surface horn and turn the clevis in or out in order to raise or lower the elevon until the desired adjustment is made.
4. Remember—control range is 750m. Do not allow the plane to get too far away from you. When the plane is further in the air, it is harder to see and the winds are stronger as well.
5. Always keep the plane upwind from you, so it will not be carried away from you by the wind.

6. Flying in too much wind is by far the number one reason for those who are inexperienced to crash or have fly-aways.
7. Do not try to climb too fast by pulling all the way back on the stick (up elevator), or your plane may enter into a stall. Climb by giving small amounts of elevator.
8. Damage/bends to the wings or tails can greatly affect flight control. Replace the damaged parts immediately.

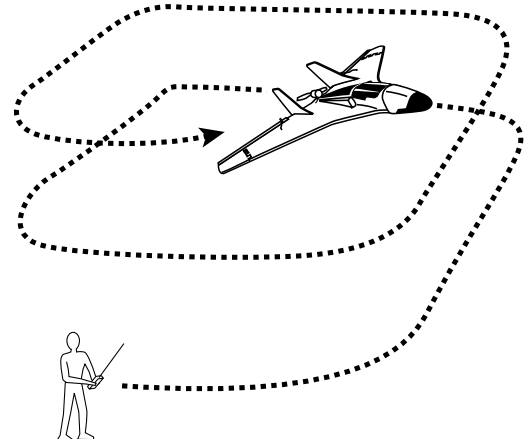

Français Stade 14. Pilotage

1. Une fois lancé, votre F-27B Stryker™ prend de l'altitude, plein gaz. Maintenez les gaz à fond jusqu'à environ 15m. A cette altitude, veillez à bien maintenir l'avion contre le vent.
2. Virez à droite et à gauche pour maintenir l'avion. Procédez aux réglages droit et gauche si nécessaire pour que l'avion se maintienne directement contre le vent. A 15m, vous pouvez commencer à le faire changer de direction à votre guise.
3. Les leviers de compensation vous permettront de voler de niveau. Si les élevons de l'avion ont besoin d'un réglage complémentaire, vous pouvez détacher la chape du guignol de gouverne et serrer ou desserrer la chape pour faire monter ou descendre l'élevon en fonction du réglage voulu.
4. N'oubliez pas — l'émetteur a une portée de 750m. Veillez à ce que l'avion ne s'éloigne pas trop de vous. A plus haute altitude, l'avion est plus difficile à voir et le vent est plus fort.

5. Veillez à ce que votre avion vole face au vent par rapport à votre position au sol, pour éviter que le vent ne l'emporte.
6. Pour un modéliste inexpérimenté, voler par vent trop fort est incontestablement la cause principale de crash ou d'appareils emportés par le vent.
7. N'essayez pas de prendre de l'altitude trop vite en tirant trop sur le stick (gouvernail de profondeur) ou votre avion risque de décrocher. Prenez de l'altitude en sollicitant raisonnablement le gouvernail de profondeur.
8. Toute détérioration/courbure des ailes ou de la queue a une forte incidence sur le pilotage de l'avion. Remplacez immédiatement les pièces endommagées, le cas échéant.

Deutsch Schritt 14. Fliegen

1. Nach dem Start wird Ihr F-27B Stryker™ mit Vollgas in die Luft steigen. Bleiben Sie auf Vollgas, bis Ihr Flugzeug eine Höhe von ungefähr 15m erreicht hat. Achten Sie gleichzeitig darauf, dass das Flugzeug in den Wind gerichtet bleibt.
2. Steuern Sie nach links und rechts, damit das Flugzeug stets direkt in den Wind fliegt. Nachdem das Flugzeug eine Höhe von ungefähr 15m erreicht hat, können Sie je nach Wunsch Richtungsänderungen vornehmen.
3. Benutzen Sie die Trimmhebel am Sender, um das Flugzeug für den Geradeausflug auszutrimmen. Falls Sie an den Elevons noch weitere Trimmjustierungen vornehmen müssen, können Sie den Clip am Ruderhorn aushängen und weiter rein oder rausdrehen. Damit verstellen Sie die Neutrallage der Elevons nach oben oder unten.
4. Vergessen Sie nicht: Reichweite ist 750m. Achten Sie darauf, dass sich das Flugzeug nicht zu weit von Ihnen entfernt. Wenn das Flugzeug zu hoch in der Luft ist, ist es schwerer zu sehen und die Windstärken sind ebenfalls höher.

5. Halten Sie das Flugzeug von Ihnen aus stets in Luv (der Wind zugewandten Seite), so dass es vom Wind nicht abgetrieben werden kann.
6. Fliegen bei zu starkem Wind ist bei unerfahrenen Piloten der häufigste Grund dafür, dass das Flugzeug abstürzt oder wegfiegt.
7. Versuchen Sie nicht, das Flugzeug zu schnell steigen zu lassen, indem Sie den Knüppel ganz zurückziehen (Elevon oben), da es sonst plötzlich überziehen könnte. Lassen Sie es hochsteigen, indem Sie das Höhenruder in kleinen Schritten verstellen.
8. Beschädigungen/Verbiegungen an Flügeln und Leitwerken können das Steuerverhalten stark beeinträchtigen. Beschädigte Teile müssen sofort erneuert werden.

Italiano Passo 14. Volo

1. Dopo il lancio, l'F-27B Stryker™ salirà a tutto gas. Continuare a tenere il motore in posizione di tutto "gas" fino a quando non ha raggiunto un'altitudine di circa 15m. Allo stesso tempo, accertarsi di continuare a tenere l'aeroplano controvento.
2. Correggere la rotta a destra e sinistra come necessario per tenere l'aeroplano direttamente controvento. Dopo avere raggiunto circa 15m di altitudine, è possibile iniziare a fare le virate desiderati.
3. Utilizzare le leve del trim sul trasmettitore per aggiustare l'assetto per il volo orizzontale. Se è necessaria ancora qualche regolazione aggiuntiva dell'assetto degli elevoni, è possibile scollegare il fermo dalla squadretta della superficie di controllo e ruotare il fermo per alzare o abbassare l'elevone fino a quando sia stata fatta la regolazione desiderata.
4. Ricordare — il campo di controllo è di 750m. Non permettere all'aeroplano di allontanarsi troppo dal pilota. Quando l'aeroplano è troppo lontano è più difficile vederlo e i venti sono più forti.
5. Mantenere sempre l'aeroplano controvento rispetto al pilota, in modo che non venga portato via dal vento.
6. Volare in condizioni di vento eccessivo è di gran lunga la causa principale per la quale i piloti inesperti fanno cadere al suolo l'aereo o se lo lasciano scappare.
7. Non cercare di fare una cabrata troppo veloce tirando completamente indietro lo stick (elevone in alto) in quanto ciò può provocare lo stallo dell'aeroplano. Farlo salire alzando leggermente l'elevatore.
8. Il danni/la piegatura delle ali o delle code possono pregiudicare grandemente il controllo del volo. Sostituire immediatamente le parti danneggiate.

Español Paso 14. Vuelo

1. Después del lanzamiento, tu F-27B Stryker™ debe subir con máxima aceleración. Mantén el acelerador al máximo nivel hasta que llegues a una altitud de unos 15m. En este mismo momento, asegúrate que continúas manteniendo el rumbo del avión contra el viento.
2. Realiza ajustes a derecha e izquierda según convenga para mantener el avión dirigido contra el viento. Una vez alcanzados unos 15m de altitud, puedes comenzar a realizar los cambios de dirección que deseas.
3. Usa los controles de compensación en el transmisor para ayudarte a ajustar la compensación y conseguir un vuelo nivelado. Si todavía necesitas algunos ajustes adicionales de compensación en los elevones, puede desmontar la horquilla del cuerno de la superficie de control y girar la horquilla adentro o afuera para bajar o elevar el elevón hasta llegar al ajuste buscado.
4. Recuerda que el alcance de la señal de control es de 750m. No permitas que el avión se aleje demasiado de ti. Cuando el avión está más alejado en el aire, es más difícil verlo y los vientos son también más fuertes.
5. Mantén siempre el avión contra el viento relativo a tu posición, así el avión no será alejado de ti por el viento.
6. El vuelo con demasiado viento por pilotos inexpertos es por mucho la razón más frecuente de aviones estrellados o alejados por el viento.
7. No intentes subir demasiado deprisa tirando de la palanca de control hasta el fondo (elevador arriba), de otro modo tu avión puede quedar calado. Sube aplicando pequeñas cantidades de elevador.
8. Los daños o torceduras en las alas o colas pueden afectar en gran medida el control del vuelo. Recambia las partes afectadas inmediatamente.

Step 14 (continued)

Sharp Turns

In order to make a sharper turn, move the stick in the desired direction and add some up elevator (pull back on stick). The plane will make a sharper banking turn.

Note: With the throttle slider set at low or off (gliding), the plane will not turn as fast as when you are flying at or near full throttle.

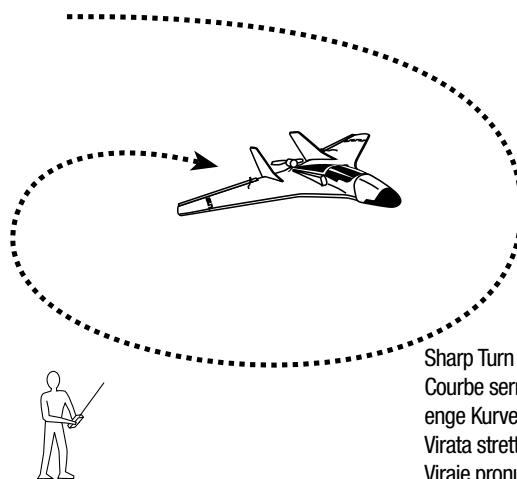
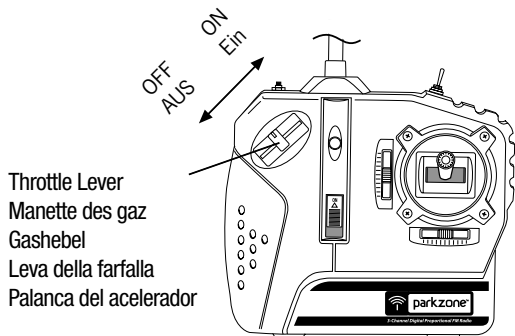

Français Stade 14. Pilotage (suite)

Pour virer court

Pour virer court, déplacez le stick dans le sens voulu et donnez du gouvernail de profondeur vers le haut (déplacez le stick vers vous). L'avion décrit une courbe plus serrée.

Remarque : Si la manette des gaz est peu sollicitée ou pas du tout (plané), l'avion ne vire pas aussi vite qu'à plein gaz ou presque.

Deutsch Schritt 14. Fliegen (Fortsetzung)

Enge Kurven

Um enge Kurven zu fliegen (z.B. zum Beispiel im Luftkampf) muss der Knüppel in die gewünschte Richtung bewegt und das Höhenruder etwas nach oben bewegt werden (Knüppel nach hinten ziehen). Das Flugzeug wird eine starke Rollbewegung machen und eine enge Kurve ziehen, wenn Sie das Höhenruder ziehen. Dies sollte soweit gezogen werden, dass die Nase des Flugzeugs nicht unter den Horizont fällt und das Flugzeug nicht sinkt.

Anmerkung: Sie können die enge Kurve noch über das Gas beeinflussen. Je mehr Gas Sie geben, desto enger können Sie die Kurve ziehen.

Italiano Passo 14. Volo (seguito)

Virate strette

Per fare una virata più stretta, spostare lo stick nella direzione desiderata e aggiungere un po' di elevatore in su (tirare indietro lo stick). L'aeroplano farà una virata più stretta.

Nota: Con il gas nella posizione di minimo od OFF (alante), l'aeroplano non farà delle virate veloci come quando vola a tutto gas o quasi.

Español Paso 14. Vuelo (continuado)

Virajes Pronunciados

Para poder realizar un viraje más pronunciado, mueve la palanca de mando a la dirección deseada y aplica algo de elevación hacia arriba (tirando de la palanca de mando hacia atrás). El avión realizará un viraje inclinado más pronunciado.

Nota: Con el mando deslizante de aceleración colocado en posición baja o "off" [desactivado] (planeo), el avión no girará con tanta velocidad como cuando vuelas con aceleración total o casi total.

Step 15

Throttle Adjustment

1. Climb to an altitude of 45m or more with full throttle.
2. To achieve and maintain a level "cruising" altitude, reduce the power by moving the throttle slider down to approximately 50% of full-on. The throttle slider is proportional, so you can add or reduce throttle in small increments as needed to maintain the altitude that you desire.
3. To reduce altitude, reduce throttle.
4. To increase altitude, increase throttle.

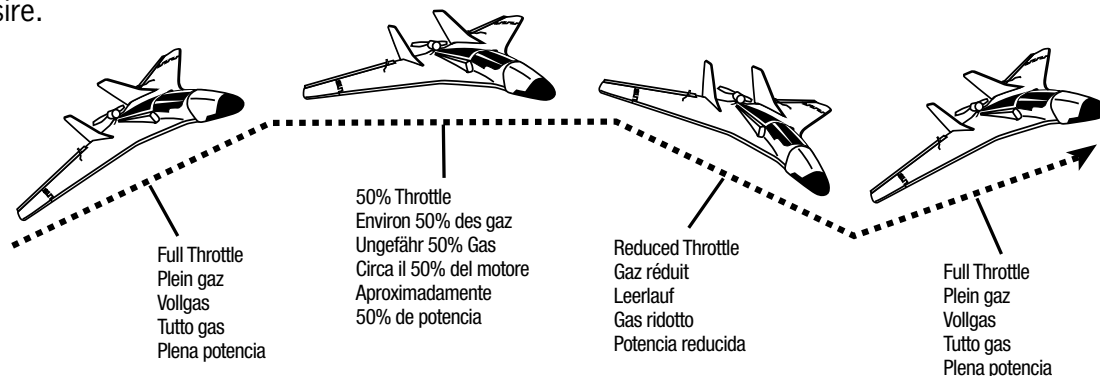

Français **Stade 15. Réglage des Gaz**

1. Montez à au moins 45m, plein gaz.
2. Pour atteindre et maintenir une altitude "de croisière", diminuez les gaz en déplaçant la manette des gaz vers le bas à environ 50% de la puissance maximale disponible. La manette des gaz est proportionnelle et vous permet par conséquent de réduire les gaz par petites doses en fonction de la situation, pour maintenir l'altitude recherchée.
3. Pour perdre de l'altitude, diminuez les gaz.
4. Pour prendre de l'altitude, augmentez les gaz.

Deutsch **Schritt 15. Gasstellung**

1. Lassen Sie das Flugzeug mit Vollgas auf eine Höhe von 45m oder mehr klettern.
2. Um eine konstante Flughöhe zu fliegen, müssen Sie das Gas von der Vollgasstellung auf die Halbgasstellung zurücknehmen. Diese liegt bei ca. 50% des Gasweges am Gasschieber. Der Gasschieber ist proportional, so dass Sie je nach Bedarf in kleinen Schritten mehr oder weniger Gas geben können, um die gewünschte Flughöhe einzuhalten.
3. Um die Flughöhe zu reduzieren, nehmen Sie das Gas unter die Halbgasstellung zurück und halten die Geschwindigkeit konstant (Nase geht unter den Horizont, das Flugzeug geht in den Sinkflug).
4. Wenn Sie Flughöhe gewinnen wollen, müssen Sie mehr Gas geben (über die Halbgasstellung hinaus).

Italiano **Passo 15. Regolazione della Farfalla (Gas)**

1. Salire a un'altitudine di 45m o più a tutto gas.
2. Per ottenere e mantenere un'altitudine a livello di "crociera", ridurre la potenza spostando il cursore del gas fino a circa il 50% della potenza totale. Il cursore dell motore (gas) è proporzionale, per cui è possibile aumentare o togliere "gas" in piccoli incrementi come necessario per mantenere l'altitudine desiderata.
3. Per ridurre l'altitudine, togliere il "gas".
4. Per aumentare l'altitudine, aumentare il "gas".

Español **Paso 15. Ajuste del Acelerador**

1. Sube a una altitud de 45m o más con aceleración plena.
2. Para alcanzar y mantener un nivel de altitud de "cruceiro", reduce la potencia moviendo la palanca deslizando del acelerador hacia abajo a un 50% del total. El mando deslizando del acelerador es proporcional, así que puedes aumentar o reducir potencia en pequeños pasos según te convenga para mantener la altitud deseada.
3. Para reducir la altitud, reduce aceleración.
4. Para aumentar la altitud, aumenta aceleración.

Step 16

Using Elevator

Your F-27B Stryker™ is equipped with a third channel for elevator (pitch control). Pulling back on the stick provides up elevator. This allows for better flares for landing, better climb rates, more effective turns, and better aerobatics. However, pulling too far back on the elevator to climb too quickly could cause the airplane to enter a stall (make the nose of the plane come down). To avoid crashing from a stall, always maintain enough altitude to recover. Just after a stall has occurred, the nose of the airplane will fall and the plane will look like it is diving. To pull out

of a stall, simply pull back slowly on the stick (partial up elevator) once your F-27B Stryker has built up airspeed. Remember, pulling back too quickly or for too long will once again cause the airplane to enter a stall. Effectively avoiding and recovering from stalls requires experience. Always seek the help of an experienced radio control pilot if you are not familiar with pitch control. Failure to do so, could result in a crash and significant damage to your airplane.

Français **Stade 16. Utilisation du Gouvernail de Profondeur**

Votre F-27B Stryker™ est équipé d'une troisième voie grâce à laquelle le pilote peut contrôler le gouvernail de profondeur (commande de compensation). Déplacez le stick vers vous pour faire monter l'avion. Cette commande facilite l'atterrissage, augmente la fluidité d'ascension de et des courbes effectuées par l'avion, qui peut aussi réaliser des acrobaties plus spectaculaires. Notez toutefois que trop tirer sur le gouvernail de profondeur pour faire monter l'avion trop vite peut entraîner son décrochage (en cas de décrochage, l'avion pique du nez). Pour éviter de crasher consécutivement à un décrochage, veillez à toujours maintenir une altitude suffisante pour pouvoir rétablir l'avion. En cas de décrochage, l'avion pique du nez et "plonge". Pour le rétablir, tirer

lentement sur le stick (levée partielle du gouvernail de profondeur) lorsque votre F-27B Stryker a pris assez de vitesse aérodynamique. N'oubliez pas que tirer trop rapidement ou pendant trop longtemps sur le stick entraînerait un second décrochage de l'avion. Éviter et rétablir un avion après un décrochage demande de l'expérience. N'hésitez pas à demander l'aide d'un modéliste expérimenté si vous n'avez pas l'habitude d'utiliser le gouvernail de profondeur, pour éviter un crash et d'infliger des dégâts considérables à votre avion

Deutsch **Schritt 16. Einsatz des Höhenruders**

Ihr F-27B Stryker™ ist mit einem dritten Kanal für die Ansteuerung des Höhenruders ausgestattet. Durch Zurückziehen des Knüppels wird das Höhenruder zum Steigen eingestellt. Dadurch sind bessere Landeanflüge, bessere Steiggeschwindigkeiten, wirkungsvollere Kurven und komplexere Kunstflugmanöver möglich. Wird das Höhenruder zu weit gezogen, um vielleicht schneller zu steigen oder enger zu kurven, kann es passieren, dass die Fluggeschwindigkeit stark abnimmt und das Modell überzieht, um vielleicht schneller zu steigen oder enger zu kurven, kann es passieren, dass die Fluggeschwindigkeit stark abnimmt und das Modell überzieht. (Bug geht nach unten). Im überzogenen Zustand fällt die Nase des Modells nach unten. Das Modell ist nicht mehr steuerbar. Um das Modell aus dieser Situation zu bringen und einen Absturz zu verhindern müssen Sie mehr Gas geben und das Höhenruder wieder in Neutralstellung bringen.

Unmittelbar nach Überziehen des Flugzeugs geht der Bug nach unten und das Flugzeug in einen Sturzflug. Um das Flugzeug wieder in eine sichere Lage zu bringen, den Knüppel einfach langsam zurückziehen (Höhenruderregelung teilweise auf Steigen), wenn Ihr F-27B Stryker genügend Geschwindigkeit erreicht hat. Denken Sie daran, wenn der Knüppel zu schnell oder zu lang zurückgezogen wird, kann das Flugzeug erneut überziehen. Um ein Überziehen zu vermeiden bzw. nach Überziehen wieder in eine sichere Lage zu kommen, benötigt man entsprechende Erfahrung. Lassen Sie sich immer von einem erfahrenen Modellflugzeugpiloten helfen, wenn Sie mit der Nickregelung nicht vertraut sind. Wenn Sie diesen Ratschlag missachten, könnte Ihr Flugzeug abstürzen und stark beschädigt werden.

Italiano **Passo 16. Utilizzo dell'Elevatore**

L'F-27B Stryker™ è dotato di un terzo canale per l'elevatore (comando di cabra/picchia). Tirando indietro lo stick si aziona l'elevatore in alto. Questo permette un migliore controllo per l'atterraggio, velocità di salita superiori, virate più efficaci e migliori acrobazie. Tuttavia, tirando troppo indietro l'elevatore per salire troppo rapidamente potrebbe fare entrare in stallo l'aeroplano (far scendere il musone dell'aeroplano). Per evitare di schiantarsi al suolo a causa di uno stallo, mantenere sempre un'altitudine sufficiente per poter recuperare il modello. Subito dopo il verificarsi di uno stallo, il muso dell'aeroplano punterà verso il basso ed l'aeroplano scenda in picchiata. Per farlo uscire da una condizione di stallo, semplicemente tirare lentamente indietro lo stick

(elevatore parzialmente in su) una volta che l'F-27B Stryker avrà recuperato velocità aerea. Ricordare, tirandolo indietro troppo rapidamente o per troppo tempo si provocherà nuovamente una condizione di stallo dell'aeroplano. Per evitare e riprendersi bene dallo stallo occorre acquistare una certa esperienza. Farsi sempre aiutare da un pilota esperto di radiocomando se non si ha familiarità con il comando di profondità. In caso contrario, ne potrebbe derivare la caduta al suolo e un danno significativo dell'aeroplano.

Español **Paso 16. Uso del Elevador**

Tu F-27B Stryker™ está equipado con un tercer canal para el elevador (control del cabeceo). Tirando de la palanca hacia atrás proporciona elevación. Esto facilita los mejores enderezamientos para el aterrizaje, despegues más cortos, virajes más efectivos y mejores acrobacias. Sin embargo, tirando demasiado hacia atrás en el elevador para ascender demasiado rápido puede causar un calado del avión (produciendo la caída de su morro). Para evitar estrellarse por un calado, debes mantener siempre suficiente altitud para recuperarte. Justo después de ocurrir un calado, el morro del avión se caerá y parecerá que el avión está en caída vertical. Para salir de un calado, sencillamente tira de la palanca de mando hacia atrás lentamente (elevador

de ascenso parcial) una vez que tu F-27B Stryker ha recuperado velocidad aérea. Recuerda que un tirón hacia atrás muy rápido o muy prolongado una vez más causará el calado del avión. Evitar y recuperarse efectivamente de los calados requiere experiencia. Solicita siempre la ayuda de un piloto experto en control por radio si no estás familiarizado con el control de la inclinación. La ignorancia de este consejo puede resultar en tu avión estrellado con daños considerables.

Step 17

Landing Your F-27B Stryker

When you begin to notice that your F-27B Stryker™ no longer climbs well under full power (normally after approximately 10–15 minutes), the battery is getting low and it is time to land. Bring in your F-27B Stryker directly into the wind and toward the desired landing spot. Gradually reduce throttle to reach an altitude of approximately 3 meters. At this point, reduce even more throttle and your plane should glide in softly for a soft landing.

NOTE: Your F-27B Stryker should be landed on a smooth surface (such as grass) since there is no landing gear. Landing on rough surfaces such as asphalt or concrete can damage your F-27B Stryker and is not recommended.

Expert Tip: As you get better and more experienced at flying, try adding a bit of “up” elevator just prior to landing to “flare” the plane. With some practice, your landings should become smooth and on target.

WARNING: Do not attempt to catch the airplane or injury may occur. Remember, there is a spinning propeller on the plane that can cause injury! Also, be sure to cut power to the motor right before you land to prevent damage to the propeller

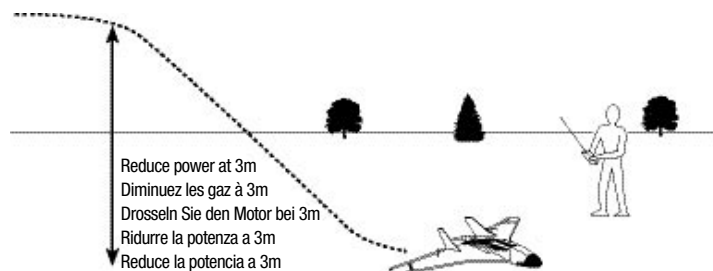

Français Stade 17. Atterrissage de Votre F-27B Stryker

Si vous vous apercevez que votre F-27B Stryker™ a du mal à prendre de l'altitude à plein gaz (habituellement au bout d'environ 10–15 minutes), la batterie est presque épuisée et un atterrissage s'impose. Mettez le F-27B Stryker directement face au vent et orientez-le vers le point d'atterrissage. Réduire les gaz progressivement pour descendre à une altitude d'environ 3m. A cette altitude, réduisez davantage les gaz et votre avion devrait planer doucement pour atterrir sans encombre.

REMARQUE : Etant donné que votre F-27B Stryker n'est pas muni de trains d'atterrissage, mieux vaut le faire atterrir sur une surface relativement douce (recouverte d'herbe, par exemple). Nous vous recommandons de ne pas le faire atterrir sur une surface dure comme de l'asphalte ou du béton qui risque de l'endommager.

Conseil de pro : A mesure que vous vous familiarisez avec le pilotage de votre avion, essayez de donner un peu de gouvernail de profondeur vers le haut pour arrondir votre atterrissage. Avec un peu de pratique, vos atterrissages s'effectueront sans à-coups et à l'endroit voulu.

ATTENTION : N'essayez pas d'attraper l'avion en vol pour éviter tout risque de blessure. N'oubliez pas que l'avion est muni d'une hélice qui tourne vite et qui pourrait vous blesser ! Souvenez-vous également de couper le moteur juste avant d'atterrir pour éviter d'endommager l'hélice.

Deutsch Schritt 17. Landen Ihres F-27B Stryker

Wenn Sie feststellen, dass Ihr F-27B Stryker™ bei Vollgas nicht mehr gut steigt (gewöhnlich nach 10 bis 15 Minuten), ist dies ein Zeichen, dass der Akku schwächer wird und es Zeit ist, zu landen. Bringen Sie Ihren F-27B Stryker direkt in den Wind und in die Richtung des gewünschten Landeplatzes. Reduzieren Sie das Gas nach und nach, um eine Höhe von ca. 3M zu erreichen. Reduzieren Sie in dieser Höhe ganz. Ihr Flugzeug sollte dann weich zum Landeplatz gleiten.

ANMERKUNG: Ihr F-27B Stryker muss auf weichem Boden (z. B. Gras) gelandet werden, da er kein Fahrwerk besitzt. Landen auf hartem Grund, z. B. Asphalt oder Beton, kann zu Beschädigungen an Ihrem F-27B Stryker führen und wird deshalb nicht empfohlen.

Expertenrat: Wenn Sie nach einer gewissen Zeit mit der Steuerung besser vertraut sind und umgehen können, könnten Sie versuchen, kurz vor dem Landen das Höhenruder leicht auf Steigen zu regeln, um das Flugzeug abzufangen bzw. die Landung auszurunden. Mit etwas Übung werden Ihre Landungen immer weicher und genauer.

WARNUNG! Versuchen Sie nicht, das Flugzeug mit den Händen zu fangen, da es dabei zu Verletzungen kommen könnte. Denken Sie daran, dass sich am Flugzeug ein Propeller dreht, der zu Verletzungen führen kann! Sorgen Sie auch dafür, dass der Motor kurz vor der Landung abgeschaltet wird, da sonst der Propeller beschädigt werden könnte.

Quando si inizia a notare che lo F-27B Stryker™ non sale più bene a tutta potenza (normalmente dopo circa 12–15 minuti), significa che la batteria si sta scaricando e che è ora di atterrare. Far scendere lo F-27B Stryker, direttamente controvento e verso il punto di atterraggio desiderato. (Ridurre gradualmente il “gas” per raggiungere un’altitudine circa 3m. A questo punto, ridurre ancora maggiormente il “gas” e far planare dolcemente l’aeroplano per un atterraggio morbido.

NOTA: L’F-27B Stryker deve essere fatto atterrare su una superficie liscia (come l’erba) poiché non dispone di un carrello di atterraggio. L’atterraggio su superfici ruvide come l’asfalto o il calcestruzzo può danneggiare lo F-27B Stryker e non è consigliato.

Suggerimento dell’esperto: Man mano che si migliora e si diventa più esperti nel volo, provare a dare un po’ di elevatore verso l’alto appena prima di atterrare per “richiamare” l’aeroplano. Con un po’ di pratica, gli atterraggi diventeranno dolci e sull’obiettivo.

AVVERTENZA: *Non tentare di afferrare l’aeroplano, c’è il pericolo di ferirsi. Ricordarsi che sull’aeroplano c’è un’elica che gira che può provocare lesioni! Inoltre, accertarsi di togliere la potenza al motore immediatamente prima dell’atterraggio per evitare il danneggiamento dell’elica.*

Cuando empiezas a notar que tu F-27B Stryker™ ya no asciende bien con aceleración máxima (normalmente después de unos 10–15 minutos), la pila está quedando agotada y es necesario aterrizar. Trae tu F-27B Stryker directamente contra el viento y hacia el lugar deseado de aterrizaje. Paulatinamente reduces la aceleración para llegar a una altitud de unos 3m. Llegado este momento, reduces la aceleración aún más y tu avión debe entonces planear suavemente para un aterrizaje cómodo.

NOTA: Tu F-27B Stryker debe ser aterrizado en una superficie suave (tal como el césped) ya que no tiene tren de aterrizaje. El aterrizaje en superficies irregulares como de hormigón o asfalto puede dañar a tu F-27B Stryker y no es recomendado.

Consejo experto: Al ritmo que adquieres más destreza y experiencia en el vuelo, trata de aplicar algo de elevador “ascendente” justo antes de aterrizar para “enderezar” el avión. Con algo de práctica, tus aterrizajes serán suaves y en el lugar proyectado.

AVISO: *No intentes agarrar el avión, puedes sufrir lesiones. ¡Recuerda que hay una hélice girando en el avión capaz de causar lesiones! También debes asegurarte de apagar el motor justo antes de aterrizar para prevenir daños a la hélice.*

Step 18

Aerobic Flight

Your F-27B Stryker™ comes out of the box with the controls set for softer responses and at the outer holes of the control surfaces. However, once you get used to the flight characteristics and want to perform more aerobatic maneuvers you can change the amount of throw that is permitted by moving to the inner holes of the control horns.

After making any adjustments, always turn on the transmitter and center the transmitter trim levers, making sure the control surfaces are adjusted evenly.

NOTE: By making these changes, the controls will be much more responsive. But this makes the airplane much less forgiving and easier to stall.

Remember, crash damage is not covered under the warranty.

Français Stade 18. Acrobatie Aérienne

Les commandes de votre F-27B Stryker™ ont été réglées en usine pour réagir en douceur et en fonction d'un réglage effectué sur les trous externes des gouvernes. Toutefois, lorsque vous vous serez habitué aux caractéristiques de pilotage de l'avion et voudrez effectuer des manœuvres plus acrobatiques, vous pourrez modifier l'incidence en passant aux trous intérieurs des guignols de gouverne.

Après un réglage quelconque, n'oubliez pas de mettre sous tension l'émetteur et de centrer les leviers de compensation en veillant à ce que les gouvernes soient de niveau.

REMARQUE : Ces changements aboutiront à des commandes beaucoup plus sensibles, à un avion beaucoup moins facile à manœuvrer et à un risque de décrochage plus élevé.

N'oubliez pas que les dégâts consécutifs à un crash ne sont pas couverts par la garantie.

Deutsch Schritt 18. Kunstflug

Wenn Sie Ihren F-27B Stryker™ kaufen, sind die Schubstangen der Elevons in die äußeren Löcher der Ruderhörner eingehängt. Dies sorgt für ein sehr weiches Ansprechen des Modells. Wenn Sie aber nach einer gewissen Zeit ausreichend Erfahrung mit dem Modell gesammelt haben und schwierigere Manöver ausführen möchten, können Sie die Ruderausschläge und damit die Reaktionen des Modells dadurch erhöhen, dass Sie die Rudergestänge in die inneren Löcher der Ruderhörner einhängen.

Jedes Mal, wenn Sie Verstellungen durchgeführt haben, müssen Sie den Sender einstellen und die Trimmung justieren, um sicherzustellen, dass die Steuerflächen gleichmäßig eingestellt sind.

ANMERKUNG: Wenn Sie diese Änderungen vornehmen, wird die Steuerung viel schneller ansprechen. Das bedeutet, dass das Flugzeug auf Steuerbefehle schneller anspricht und Fehlbedienungen nicht so leicht korrigiert werden können und das Flugzeug leichter überziehen kann.

Hinweis: Die Garantie deckt Flugunfällen und Abstürze nicht ab.

Italiano Passo 18. Volo Acrobatico

Al momento di estrarlo dalla scatola, l'F-27B Stryker™ ha i comandi impostati per risposte più dolci e sui fori esterni delle superfici di controllo. Tuttavia, una volta che ci si sia abituati alle caratteristiche di volo e si desideri eseguire manovre più acrobatiche, è possibile modificare la escursione spostando nei fori interni delle squadrette di comando.

Dopo aver fatto qualsiasi regolazione, accendere sempre il trasmettitore e centrare le leve del trim del trasmettitore, assicurandosi che le superfici di controllo siano regolate equamente.

NOTA: Facendo queste modifiche, i comandi diventeranno molto più sensibili. In questa condizione, l'aeroplano non "perdona" gli errori e diventa più facile che si verifichi lo stallo.

Ricordare che il danni dovuti a cadute al suolo non sono coperti dalla garanzia!

Español Paso 18. Vuelo Acrobático

Tu F-27B Stryker™ sale de la caja premontado con los controles para reacciones más suaves y ajustados en los orificios externos de las superficies de control. No obstante, una vez que te acostumbras a las características de vuelo y deseas realizar maniobras más acrobáticas puedes cambiar la cantidad de desplazamiento vertical permitido moviéndote a los orificios internos de los cuernos de control.

Después de realizar cualquier ajuste, enciende siempre el transmisor y centra los controles de compensación, asegurándote que las superficies de control están ajustadas uniformemente.

NOTA: Realizando estos cambios, tendrás unos controles mucho más sensibles. Pero con esto el avión se comporta con menor flexibilidad y mayor posibilidad de quedar calado.

Recuerda que los daños de un avión estrellado no están cubiertos por la garantía.

Step 19

X-Port

Your F-27B Stryker™ comes equipped with ParkZone's exclusive X-Port™ feature. This allows you to add the Sonic Combat Module™ (HBZ4020) to your F-27B Stryker for incredible aerial combat.

With the SCM, you can engage in aerial combat with other X-Port equipped aircraft. When you successfully "hit" another person's SCM equipped aircraft, a high pitched sound

is emitted. This signals that their motor is disabled for approximately 10 seconds, while they maintain the ability to steer. This will allow them the opportunity to make a safe landing or position themselves to counterattack. Simply attach the SCM on the designated space on the top of the fuselage. The firing button is at the top of the transmitter. When the button is pushed, a high-pitched sound will be heard, signaling the SCM has been activated.

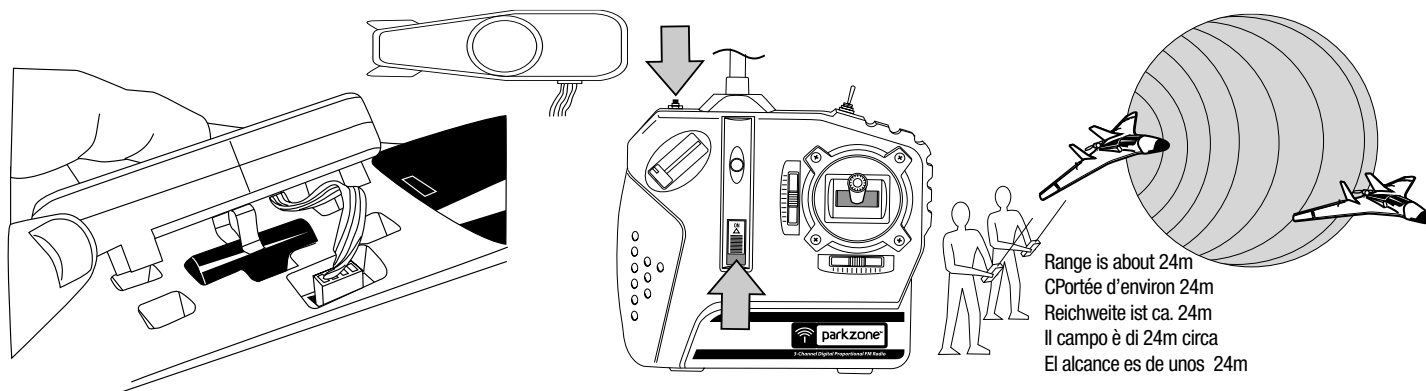

Français Stade 19. X-Port

Votre F-27B Stryker™ est équipé de la fonctionnalité X-Port™, fonctionnalité exclusive ParkZone® qui vous permet d'y ajouter le Sonic Combat Module™ (Module de combat sonore - HBZ4020) pour faire de votre F-27B Stryker une véritable machine de combats aériens.

Avec le SCM, vous pouvez prendre part à des combats aériens contre d'autres avions également équipés du port X-Port. Lorsque vous parvenez à "toucher" l'avion équipé d'un SCM d'un autre modéliste, le module émet un signal sonore aiguë qui lui indique que son moteur est HS pendant environ

10 secondes. Ce signal n'a aucun effet sur la commande de direction. Il peut ainsi préparer un atterrissage sûr ou se positionner pour contre-attaquer. Il vous suffit de fixer le module SCM à l'endroit indiqué sur le dessus du fuselage. La gâchette se trouve sur la partie supérieure de l'émetteur. Si vous appuyez sur le bouton, un signal sonore aiguë retentit pour indiquer que le SCM a été activé.

Deutsch Schritt 19. X-Port

Ihr F-27B Stryker™ ist mit dem exklusiven ParkZone's X-Port™ ausgestattet. Dieser Port bietet Ihnen die Möglichkeit, an Ihrem F-27B Stryker das Sonic Combat Module™ (HBZ4020) zu betreiben, um faszinierende Luftkämpfe auszutragen.

Mit dem SCM können Sie gegen andere Flugzeuge kämpfen, die mit dem X-Port ausgestattet sind. Wenn Sie ein anderes Flugzeug mit SCM „treffen“, wird ein hoher Ton erzeugt. Dieser Ton signalisiert, dass der Motor dieses Flugzeugs ungefähr 10 Sekunden lang deaktiviert sein wird, das Flugzeug

aber weiterhin gesteuert werden kann. So erhält der Gegner die Chance, eine sichere Landung vorzunehmen oder eine günstige Position für einen Gegenangriff einzunehmen. Das SCM lässt sich ganz einfach an der vorgeesehenen Stelle an der Oberseite des Rumpfes anbringen. Der Feuerknopf befindet sich an der Oberseite des Senders. Wenn der Knopf gedrückt wird, ertönt ein hochfrequenter Ton, der signalisiert, dass das SCM aktiviert ist.

Italiano Passo 19. X-Port

L'F-27B Stryker™ viene fornito equipaggiato con la funzione esclusiva X-Port™ di ParkZone®. Questo permette di aggiungere il Sonic Combat Module™ (HBZ4020) all'F-27B Stryker per un'incredibile performance di combattimento aereo.

Con lo SCM, è possibile impegnarsi nel combattimento aereo con un altro aeroplano equipaggiato con X-Port. Quando si riesce a "colpire" l'aeroplano equipaggiato di SCM di qualcun altro, viene emesso un suono ad alta frequenza. Questo segnala che il motore dell'altro è disabilitato per circa 10

secondi, anche se conserva la capacità di virare. Questo gli lascia la possibilità di fare un atterraggio sicuro o di posizionarsi per un contrattacco. Semplicemente attaccare l'SCM sullo spazio designato sulla parte superiore della fusoliera. Il pulsante di sparo è nella parte superiore del trasmettitore. Quando si preme il pulsante, si sente un suono acuto che segnala che lo SCM è stato attivato.

Español Paso 19. X-Port

Tu F-27B Stryker™ viene equipado con la función exclusiva X-Port™ de ParkZone®. Esta función te permite agregar el Sonic Combat Module™ (SCM) (HBZ4020) a tu F-27B Stryker para conseguir un nivel increíble de combate aéreo.

Con el módulo SCM, puedes entrar en combate aéreo con otros aviones equipados con la función X-Port. Cuando "aciertas" al avión de otra persona equipado con SCM, se escucha un sonido agudo. Esto indica que su motor

ha quedado desactivado durante unos 10 segundos mientras que retiene la habilidad de dirigir su avión. Esto le permitirá a tu adversario la oportunidad de efectuar un aterrizaje seguro o colocarse para un contraataque. Sencillamente montas el SCM en el espacio designado en la parte superior del fuselaje. El botón de disparo está en la parte superior del transmisor. Cuando el botón es pulsado, se escuchará un sonido agudo indicando que el módulo SCM ha sido activado.

Step 20

Repairing Damage

If you happen to crash and your F-27B Stryker™ is in need of repair, you can use CA or epoxy. The foam will bond quite nicely with careful repair work. However, if damage is severe, or if the wings and/or tail is bent, it is best to replace these parts prior to your next flight. See page 43 of this manual for a detailed listing of replacement parts.

Français *Stade 20. Réparation d'avarie*

En cas de crash et si votre F-27B Stryker™ doit être réparé, vous pouvez utiliser de la colle cyanoacrylate ou époxy. La mousse se recollera assez bien si vous travaillez minutieusement. Toutefois, en cas de dégâts sérieux ou si les ailes et/ou la queue sont tordues, mieux vaut remplacer ces pièces avant la prochaine sortie. La page 43 de cette notice vous donne une liste détaillée des pièces de rechange de votre avion.

Deutsch *Schritt 20. Ausbessern von Schäden*

Wenn Ihr Flugzeug abstürzt und Ihr F-27B Stryker™ repariert werden muss, können Sie CA- oder Epoxidkleber benutzen. Das Schaummaterial lässt sich bei sorgfältiger Reparatur leicht verkleben. Ist die Beschädigung allerdings zu groß oder sind Flügel bzw. das Leitwerk verbogen, ist es besser, diese Teile vor dem nächsten Flug zu wechseln. Auf Seite 44 finden Sie eine Ersatzteilliste.

Italiano *Passo 20. Riparazione di Danneggiamenti*

Nel caso di schianto al suolo, se l'F-27B Stryker™ dev'essere riparato, è possibile utilizzare CA o resina epossidica. La schiuma si incollerà molto bene se si effettua un lavoro di riparazione attento. Tuttavia, se il danno è grave, o se le ali e/o la coda sono piegate, è meglio sostituire queste parti prima del volo successivo. Vedere a pagina 44 di questo manuale per un elenco dettagliato dei pezzi di ricambio.

Español *Paso 20. Reparación de Daños*

Si te ocurre un choque y estrellas y tu F-27B Stryker™ necesita reparación, puedes usar cemento adhesivo o masilla epoxídica. La espuma se pegará muy bien con cierto cuidado en la reparación. Sin embargo, si los daños son importantes, o si las alas y/o la cola están torcidos, es mejor recambiar estas piezas antes de tu siguiente vuelo. Consulta la página 45 de este manual para ver una lista detallada de las piezas de recambio.

Warnings and Safety

1. Read and follow this manual completely, observing all instructions and safety directions. Otherwise, serious injury and damage can occur.
Think safety first.
2. Keep propeller away from body parts, even when it isn't spinning, as it could be turned on accidentally. Beware of hair becoming entangled in the propeller, especially while launching the F-27B Stryker™.
3. Do not fly when it's too windy or you may lose control and crash, causing injury or damage. Never fly near people, vehicles, train tracks, buildings, power lines, water, hard surfaces or trees. Never allow anyone to attempt to catch the airplane while it's in flight or serious injury can result.
4. Adult supervision is recommended for ages 14 and under.
5. Battery Charging: Only use a battery charger intended for use with the flight battery. Never leave charger unattended while charging, to help prevent overcharging. Place the battery on a heat resistant surface; do not lay it on carpet or upholstery while charging.
6. Never cut into the battery charger or airplane wires or serious injury can occur. Causing the battery to "short out" (crossing negative and positive bare wires) can cause fire, serious injury and damage.
7. Hold the plane securely, and keep all body parts away from the propeller when the flight battery is plugged in. When you finish flying the F-27B Stryker, always unplug the battery before you turn off the transmitter.
8. Never fly on the same frequency as another RC vehicle in your area. The frequency of the F-27B Stryker is shown on stickers on the back of the transmitter.

Français Avertissements et Consignes de Sécurité

1. Lisez entièrement et suivez à la lettre les consignes de ce mode d'emploi, en adhérant aux instructions et consignes de sécurité incluses pour éviter tout risque de blessure grave. N'oubliez pas : sécurité avant tout.
2. N'approchez aucune partie du corps de l'hélice, même si cette dernière est à l'arrêt, en cas de démarrage accidentel. Veillez à ne pas vous emmêler les cheveux dans l'hélice, surtout au moment de lancer le F-27B Stryker™.
3. Ne volez pas lorsque le vent souffle trop fort ou vous risquez de perdre le contrôle de l'avion et de le faire crasher, causant une blessure ou la détérioration de l'avion. Ne faites jamais voler votre avion près de personnes, véhicules, voies ferrées, bâtiments, lignes haute tension, plans d'eau, surfaces dures ou d'arbres. Ne laissez jamais qui que ce soit essayer d'attraper l'avion en vol sous peine de blessure grave.
4. La présence d'un adulte est recommandée pour les enfants de moins de 14 ans.
5. Charge de la Batterie : utilisez seulement un chargeur de batterie conçu pour recharger la batterie de vol. Ne laissez jamais le chargeur sans surveillance pendant la charge, pour éviter tout risque de surchauffe. Placez la batterie sur une surface recouverte d'un matériau thermorésistant et jamais sur une moquette ou du tissu d'ameublement pendant la charge.
6. Ne coupez jamais les fils du chargeur de batterie ou de l'avion pour éviter tout risque de blessure grave. Causer un "court-circuit" de batterie (qui se produit si les fils positif et négatif dénudés se touchent) peut causer un incendie, une blessure grave et d'importants dégâts matériels.
7. Tenez fermement l'avion et n'approchez aucune partie du corps de l'hélice lorsque la batterie de vol est branchée. Après une sortie du F-27B Stryker, n'oubliez jamais de débrancher la batterie avant de mettre hors tension l'émetteur.
8. Ne volez jamais sur la même fréquence qu'un autre modéliste à proximité de votre point de vol. La fréquence du F-27B Stryker est indiquée sur des autocollants, sous l'émetteur.

Deutsch Warn- und Sicherheitshinweise

1. Sie sollten diese Bedienungsanleitung sorgfältig lesen und alle Hinweise befolgen. Dies dient Ihrer und der Sicherheit Ihrer Mitmenschen, vermeidet Unfälle und Verletzungen. Seien Sie stets auf Sicherheit bedacht.
2. Propeller von Körperteilen fernhalten, auch wenn sich dieser nicht gerade dreht, da er versehentlich eingeschaltet werden könnte. Darauf achten, dass sich keine Haare im Propeller verfangen, vor allem beim Starten des F-27B Stryker™.
3. Fliegen Sie das Flugzeug nicht, wenn der Wind zu stark weht. Bei solchen Bedingungen kann man leicht die Kontrolle über das Flugzeug verlieren, was meist zum Absturz oder zu erheblichen Schäden führt. Fliegen Sie nie in der Nähe von Menschen, Fahrzeugen, Zugschienen, Gebäuden, Stromleitungen, Gewässern, harten Oberflächen oder Bäumen. Versuchen Sie nie, das Modell aus dem Flug heraus zu fangen. Es besteht durch die Luftschraube erhebliche Verletzungsgefahr.
4. Kinder im Alter von 14 Jahren und jünger müssen von Erwachsenen beaufsichtigt werden.
5. Laden des Akkus: Der Akku darf nur mit dem hierfür vorgesehenen Ladegerät geladen werden. Das Ladegerät während des Ladens niemals unbeaufsichtigt lassen, um ein Überladen zu vermeiden. Den Akku während des Ladens auf eine hitzebeständige Unterlage stellen. AUF KEINEN FALL während des Ladens auf einen Teppich oder ein Polstermöbel legen.
6. Akku, Ladegerät oder Kabel dürfen nicht beschädigt werden, da sonst mit ernststen Verletzungen zu rechnen ist. Kurzschließen des Akkus (Kreuzen von blanken negativen und positiven Leitern) stellt eine Brandgefahr dar und kann zu ernststen Verletzungen und Beschädigungen führen.
7. Das Flugzeug sicher halten und Propeller von Körperteilen fernhalten, wenn der Flugakku angesteckt ist. Und nach dem Einsatz des F-27B Stryker immer ZUERST den Akku ausstecken und DANACH den Sender ausschalten.
8. Vor dem Start kontrollieren, ob kein anderes ferngesteuertes Fahrzeug mit der gleichen Frequenz benutzt wird. Die Frequenz des F-27B Stryker ist auf Aufklebern an der Rückseite des Senders angegeben.

Italiano **Avvertenze e Sicurezza**

1. Leggere e seguire tutto il manuale, osservando tutte le istruzioni e le direttive di sicurezza. In caso contrario, possono verificarsi gravi lesioni e danneggiamenti.
Pensare per prima cosa alla sicurezza.
2. Tenere l'elica lontana da tutte le parti del corpo, anche quando non gira, in quanto potrebbe venire accesa accidentalmente. Fare attenzione che i capelli non si impigliano nell'elica, specialmente durante il lancio dell'F-27B Stryker™.
3. Non volare quando c'è troppo vento, in caso contrario è possibile perdere il controllo e schiantarsi al suolo, provocando lesioni o danneggiamenti. Non volare mai vicino a persone, veicoli, binari ferroviari, edifici, linee elettriche, acqua, superfici dure o alberi. Non permettere mai a nessuno di tentare di prendere l'aeroplano mentre è in volo, in caso contrario ne possono derivare lesioni gravi.
4. Per età di 14 anni e inferiori è consigliata la supervisione da parte di un adulto.
5. Carica della Batteria: Utilizzare solo un caricabatteria destinato all'utilizzo con la batteria da volo. Non lasciare mai incustodito il

caricabatteria durante la ricarica, per evitare di caricare eccessivamente le batterie. Mettere la batteria su una superficie resistente al calore; non appoggiarla su un tappeto o sulla tappezzeria durante la ricarica.

6. Non mettere mai allo scoperto i fili del caricabatteria o dell'aeroplano, in caso contrario ne possono derivare serie lesioni. Se la batteria viene messa in cortocircuito (incrociando i fili positivo e negativo nudi) si può provocare un incendio, lesioni e danneggiamento gravi.
7. Tenere saldamente l'aeroplano, e mantenere tutte le parti del corpo lontane dall'elica quando la batteria di volo è collegata. Quando si finisce di far volare l'F-27B Stryker, staccare sempre la batteria prima di spegnere il trasmettitore.
8. Non volare mai sulla stessa frequenza di un altro veicolo a radiocomando nella stessa zona. La frequenza dell'F-27B Stryker viene indicata sulle etichette poste sul retro del trasmettitore.

Español **Avisos y Seguridad**

1. Lee y practica totalmente este manual, observando todas las instrucciones y consejos de seguridad. De otro modo, pueden ocurrir daños y lesiones graves.
Piensa primero en la seguridad.
2. Mantén la hélice alejada de partes corporales, incluso cuando no está girando, ya que puede ponerse a girar accidentalmente. Ten en cuenta que el pelo puede quedar enredado en la hélice, especialmente durante el lanzamiento del F-27B Stryker™.
3. Lo vuelas cuando hay demasiado viento, puedes perder el control y estrellarte, causando lesiones o daños. No vuelas nunca cerca de personas, vehículos, vías ferroviarias, edificios, cables eléctricos, agua, superficies duras o árboles. No permitas nunca a nadie intentar agarrar al avión mientras vuela, puede sufrir lesiones graves.
4. Se recomienda supervisión por adultos para los menores de 14 años.
5. Carga de la Pila: usa solo un cargador destinado al uso con la pila de vuelo. Para prevenir la sobrecarga, no dejes nunca el cargador desatendido mientras está cargando. Coloca la pila sobre una super-

ficie resistente al calor; no la dejes sobre moquetas o tapicería mientras está siendo cargada.

6. No cortes nunca los cables del cargador o del avión, pueden ocurrir lesiones graves. Un "cortocircuito" en la pila (juntando los cables expuestos positivo y negativo) puede causar incendios, daños y lesiones graves.
7. Sujeta el avión con firmeza, y mantén todas las partes corporales alejadas de la hélice cuando la pila de vuelo está enchufada. Cuando termines de volar con el F-27B Stryker, siempre desenchufa la pila antes de apagar el transmisor.
8. No vuelas nunca en la misma frecuencia usada por otro vehículo controlado por radio en tus alrededores. La frecuencia del F-27B Stryker aparece indicada en pegatinas en la parte trasera del transmisor.

Success Tips

1. Don't fly in winds over 11 km/h!
2. Don't fly the F-27B Stryker™ unless you are an experienced pilot.
3. Choose your flying field carefully—grass and soft ground with 182 meter diameter is optimal for flying and will lengthen the life of the F-27B Stryker. Make sure there are no obstacles that will get in your way when flying, such as trees or buildings. Make sure you do not fly where pedestrians could be hurt by the airplane.
4. Remember that holding the right stick full over for too long can cause the airplane to spiral dive and crash. At the very first sign of the F-27B Stryker beginning to spiral down, immediately release the stick, and give the opposite turn control to the spiral. After this is done and you once again have control of the airplane, pull back on the elevator to level flight and level the wings.
5. Don't attempt to fly or do maneuvers beyond your flying abilities without seeking the assistance of an experienced pilot.
6. If you're gliding with the motor off, allow the F-27B Stryker more area for turns.
7. At your flying field, position yourself to keep the sun at your back and out of your eyes. Wear sunglasses on bright days.
8. Keep the F-27B Stryker upwind, especially on windy days, to prevent it from "flying away." The wind is normally stronger at higher altitudes than it is on the ground.
9. Keep your plane in front of you so you don't have to turn in circles as you fly. Try to avoid flying directly overhead.

Français **Conseils de Pro**

1. Ne volez pas si le vent dépasse 11 km/h!
2. Ne pas voler le F-27B Stryker™ à moins que vous êtes un pilote expérimenté.
3. Choisissez soigneusement votre champ de vol – prévoyez de préférence une surface recouverte d'herbe et au sol meuble d'un diamètre d'au moins 182 mètres pour prolonger la durée de vie de votre F-27B Stryker™. Veillez à ce qu'aucun obstacle ne risque d'entraver le vol de votre avion (arbres, bâtiments, etc.). Veillez aussi à ne pas piloter l'avion dans un endroit où il pourrait blesser des promeneurs.
4. N'oubliez pas que tirer trop longtemps sur le stick peut faire partir l'avion en vrille et aboutir à un crash. Dès les premiers signes de chute en vrille du F-27B Stryker, relâchez immédiatement le stick et tournez l'avion dans le sens contraire de la vrille. Ensuite, lorsque vous avez repris le contrôle de l'avion, tirez sur le gouvernail de profondeur pour le stabiliser.
5. N'essayez pas de voler ou de réaliser des acrobaties au-delà de vos compétences de modéliste sans faire appel à un pilote expérimenté.
6. Si l'avion est en plané, moteur coupé, prévoyez une superficie plus importante pour les courbes décrites par le F-27B Stryker.
7. Sur le champ de vol, placez-vous dos au soleil pour éviter l'éblouissement. Les jours ensoleillés, portez des lunettes de soleil.
8. Maintenez le F-27B Stryker face au vent, surtout les jours de vent, pour éviter qu'il ne soit emporté. Le vent souffle habituellement plus fort à haute altitude qu'au niveau du sol.
9. Gardez l'avion devant vous pour ne pas avoir à tourner en rond pendant le vol. Tant que faire se peut, évitez que l'avion vous survole.

Deutsch **Wichtige Hinweise**

1. Nicht bei Windgeschwindigkeiten von mehr als 11 km/h fliegen.
2. Fliegen Sie der F-27B Stryker™ nicht es sei denn Sie sind ein erfahrener Pilot.
3. Wählen Sie Ihr Flugfeld sorgfältig aus. Eine Fläche mit Gras und weicher Erde und einem Durchmesser von 182m ist für den Einsatz des F-27B Stryker ideal. Dadurch verlängern Sie auch die Lebensdauer des F-27B Stryker. Achten Sie darauf, dass keine Hindernisse, wie Bäume oder Gebäude, vorhanden sind. Achten Sie unbedingt darauf, dass sich keine Spaziergänger auf dem Gelände aufhalten, da diese durch das Flugzeug verletzt werden könnten.
4. Bitte beachten Sie, dass das Höhenruder nicht zu lange voll gezogen wird. Das Flugzeug gerät dabei in einen überzogenen Flugzustand, was wahrscheinlich einen Spiralsturz nach sich ziehen wird. Wenn Sie merken, dass der F-27B Stryker zu trudeln beginnt, den Knüppel sofort loslassen und in die entgegengesetzte Richtung bewegen, um das Flugzeug wieder in eine sichere Lage zu bringen. So können Sie die Kontrolle über den F-27B Stryker wieder herstellen. Ziehen Sie die Höhenruderkontrolle zurück, um Flugzeug und Flügel in eine waagrechte Lage zu bringen.
5. Versuchen Sie keine Manöver, die über Ihr Können hinausgehen, ohne dass Sie sich von einem erfahrenen Piloten helfen lassen.
6. Wenn Sie den F-27B Stryker mit abgeschaltetem Motor gleiten lassen, brauchen Sie für die Manöver mehr Platz.
7. Stellen Sie sich so hin, dass Sie die Sonne im Rücken und nicht in den Augen haben. Tragen Sie an strahlend hellen Tagen Sonnenbrillen.
8. Achten Sie darauf, dass der F-27B Stryker upwind (windzugewandt) bleibt, vor allem an windigen Tagen, damit er nicht wegfliegen kann. Die Windstärke ist in höheren Lagen gewöhnlich größer als in Bodenhöhe.
9. Halten Sie das Flugzeug vor sich, so dass Sie sich beim Fliegen nicht im Kreis drehen

Italiano *Suggerimenti per il Successo*

1. Non volare con vento superiore a 11 km/h!
2. Non volare lo F-27B Stryker a meno che lei è un pilota esperto.
3. Scegliere con attenzione il campo di volo – l'erba e un terreno soffice con un diametro di 182 metri è ottimale per volare e prolungherà la durata dell'F-27B Stryker™. Accertarsi che non ci siano ostacoli sul percorso di volo dell'aeroplano, come alberi o edifici. Accertarsi di non farlo volare dove ci sono pedoni che potrebbero essere feriti dall'aeroplano.
4. Ricordare che spingendo lo stick a fondo per troppo tempo si può provocare la discesa in spirale e lo schianto al suolo dell'aeroplano. Al primissimo segno che l' F-27B Stryker comincia a scendere a spirale, rilasciare immediatamente lo stick e virare nella direzione opposta per farlo uscire dalla spirale. Dopo averlo fatto e aver ripreso il controllo dell'aeroplano, tirare indietro l'elevatore per mettere il volo in direzione orizzontale e livellare le ali.
5. Non tentare di praticare il volo o fare manovre che vadano oltre le proprie capacità di controllo senza farsi aiutare da un pilota esperto.
6. Per il veleggiare con il motore spento, lasciare una maggiore superficie all'F-27B Stryker per le virate.
7. Posizionarsi sul campo di volo in modo da rivolgere la schiena al sole affinché non colpisca gli occhi. Nelle giornate soleggiate indossare gli occhiali da sole.
8. Tenere l'F-27B Stryker controvento, specialmente nei giorni ventosi, per impedirgli di "volare via". Normalmente il vento è più forte ad altitudini più alte di quanto non sia a terra.
9. Tenere l'aeroplano davanti a sé in modo che non sia necessario girare in cerchio durante il volo. Cercare di evitare di farlo volare direttamente sopra la testa.

Español *Consejos para el Exito*

1. No vueles con vientos más fuertes de 11 km/h!
2. No vuele el F-27B Stryker a menos que usted sea un piloto experimentado.
3. Escoge cuidadosamente tu campo de vuelo, la hierba y el suelo blando de 182m de diámetro es óptimo para volar con el F-27B Stryker™. Asegúrate que no hay obstáculos que pueden interferir con el vuelo, árboles o edificios. Asegúrate de no volar donde hay peatones que podrían resultar lesionados por el avión.
4. Recuerda que manteniendo la palanca derecha de mando a potencia plena demasiado tiempo puede provocar el picado en espiral y estrellado del avión. Al primer indicio del comienzo de un picado en espiral del F-27B Stryker, sueltas inmediatamente la palanca de mando, y das la vuelta opuesta para salir del picado en espiral. Después de realizar esta operación y cuando ya has recuperado el control del avión una vez más, tira del elevador hacia atrás para nivelar el vuelo y las alas.
5. No intentes volar o realizar maniobras más allá de tus habilidades de pilotaje sin solicitar la ayuda de un piloto experto.
6. Si estás planeando con el motor apagado, usa el F-27B Stryker en una zona más amplia para los virajes.
7. Colócate en tu campo de vuelo con el sol por tu espalda y fuera de tus ojos. En días soleados ponte gafas de sol.
8. Mantén el F-27B Stryker volando contra el viento, especialmente en días de viento, para impedir que se "aleje." El viento es normalmente más fuerte en altitudes más altas que al nivel del suelo.
9. Mantén tu avión enfrente de ti para no tener que dar vueltas cuando vuelas. Trata de evitar el vuelo directamente encima de ti.

Troubleshooting

PROBLEM	POSSIBLE CAUSE	SOLUTION
Unit does not operate	<ol style="list-style-type: none"> 1. Transmitter batteries are depleted or installed incorrectly. This is indicated by a dim or unlit LED on transmitter or the low battery alarm 2. No electrical connection 3. Aircraft battery is not charged 	<ol style="list-style-type: none"> 1. Check polarity installation or replace with fresh "AA" batteries 2. Push connectors together until they click 3. Charge battery fully
Aircraft keeps turning in one direction	<ol style="list-style-type: none"> 1. Elevons not setup correctly 2. Vertical fins have moved/changed 	<ol style="list-style-type: none"> 1. Check elevons; review control surfaces 2. Re-attach/straighten vertical fins
Aircraft won't climb	<ol style="list-style-type: none"> 1. Battery isn't fully charged 2. Elevon trim may be incorrect 	<ol style="list-style-type: none"> 1. Charge battery shortly before flying 2. Adjust elevator trim
Aircraft keeps pitching up steeply	<ol style="list-style-type: none"> 1. Wind is too gusty or strong 	<ol style="list-style-type: none"> 1. Postpone flying until wind is more calm
Aircraft will not trim correctly with levers	<ol style="list-style-type: none"> 1. Trim levers on transmitter not enough to correct 	<ol style="list-style-type: none"> 1. Remove clevis from control horn and turn clevis in or out in order to raise or lower elevon to desired position

Français – Dépannage

PROBLEME	CAUSE POSSIBLE	SOLUTION
L'avion ne fonctionne pas	<ol style="list-style-type: none"> 1. Les piles "AA" de l'émetteur sont épuisées ou mal installées, comme l'indique une diode faible ou éteinte sur l'émetteur ou un signal audible de piles épuisées. 2. Pas de branchement électrique. 3. La batterie de vol n'est pas chargée. 	<ol style="list-style-type: none"> 1. Vérifiez si la polarité a bien été respectée ou remplacez les piles "AA" par des neuves. 2. Poussez les cosses l'une dans l'autre jusqu'à ce qu'un "clic" se produise. 3. Chargez à fond la batterie.
L'avion tourne dans un sens	<ol style="list-style-type: none"> 1. Les élévons sont mal réglés. 2. Les dérives ont bougé/changé. 	<ol style="list-style-type: none"> 1. Vérifiez les élévons et les gouvernes. 2. Attachez de nouveau/redressez les dérives.
L'avion ne monte pas	<ol style="list-style-type: none"> 1. La batterie n'est pas chargée à fond. 2. Le réglage de compensation de l'élévon est incorrect. 	<ol style="list-style-type: none"> 1. Chargez la batterie à fond peu de temps avant la sortie. 2. Réglez le gouvernail de profondeur.
L'avion monte brusquement	<ol style="list-style-type: none"> 1. Le vent est trop violent, trop fort. 	<ol style="list-style-type: none"> 1. Reportez le vol à une journée moins venteuse.
Les leviers de compensation de l'avion ne produisent pas l'effet escompté	<ol style="list-style-type: none"> 1. Réglage des leviers de compensation incorrect. 	<ol style="list-style-type: none"> 1. Retirez la chape du guignol et serrez/desserrez la chape pour soulever ou baisser l'élévon selon la position souhaitée.

Deutsch – Fehlersuche

PROBLEM	URSACHE	LÖSUNG
Sender oder Flugzeug funktioniert nicht	<ol style="list-style-type: none"> 1. Die „AA“-Batterien des Senders sind leer oder falsch eingelegt. Zu erkennen an dunkler oder abgeschalteter LED am Sender oder Alarm "Batteriespannung niedrig" 2. Kein elektrischer Kontakt 3. Flugakku nicht geladen 	<ol style="list-style-type: none"> 1. Polarität überprüfen oder neue „AA“-Batterien einlegen 2. Steckkontakte zusammendrücken, bis ein Klicken zu hören ist 3. Akku voll aufladen
Flugzeug dreht sich ständig in eine Richtung	<ol style="list-style-type: none"> 1. Elevons nicht korrekt eingestellt 2. Obere Heckflossen versetzt/verändert 	<ol style="list-style-type: none"> 1. Elevons kontrollieren, Steuerflächen überprüfen 2. Obere Heckflossen neu anbringen/ausrichten
Flugzeug steigt nicht	<ol style="list-style-type: none"> 1. Akku ist nicht voll geladen 2. Elevontrimm eventuell falsch 	<ol style="list-style-type: none"> 1. Akku kurz vor dem Fliegen voll aufladen 2. Höhenrudertrimm justieren
Flugzeug steigt steil auf	<ol style="list-style-type: none"> 1. Wind zu heftig bzw. stark 	<ol style="list-style-type: none"> 1. Warten, bis der Wind schwächer wird
Flugzeug lässt sich mit dem Steuerknüppel nicht richtig trimmen (stabilisieren)	<ol style="list-style-type: none"> 1. Trimmhebel am Sender reichen nicht aus, um es zu stabilisieren 	<ol style="list-style-type: none"> 1. Clip vom Ruderhorn entfernen und hinein- der herausdrehen, um Elevon in gewünschte Stellung zu heben/senken

Italiano – Ricerca dei guasti

PROBLEMA	CAUSA POSSIBILE	SOLUZIONE
L'unità non funziona	<ol style="list-style-type: none"> 1. Le batterie "AA" del trasmettitore sono esaurite o non sono installate correttamente, indicato da un LED debole o non illuminato sul trasmettitore o dall'allarme di batteria scarica 2. Manca il collegamento elettrico 3. Batteria di volo non carica 	<ol style="list-style-type: none"> 1. Controllare la polarità o sostituirle con batterie "AA" nuove 2. Spingere insieme i connettori fino a quando non si sente un "clic" 3. Caricare completamente la batteria
L'aeroplano continua a virare in una direzione	<ol style="list-style-type: none"> 1. Elevoni non configurati correttamente 2. Le derive si sono spostate/sono cambiate 	<ol style="list-style-type: none"> 1. Controllare gli elevoni; esaminare le superfici di comando 2. Rimontare/raddrizzare le alette verticali
L'aeroplano non sale	<ol style="list-style-type: none"> 1. La batteria non è caricata completamente 2. L'assetto dell'elevone può essere errato 	<ol style="list-style-type: none"> 1. Caricare completamente la batteria poco prima del volo 2. Regolare l'assetto dell'elevatore
L'aeroplano continua a fare delle salite ripide	<ol style="list-style-type: none"> 1. Il vento è troppo forte o a raffiche 	<ol style="list-style-type: none"> 1. Rimandare il volo fino a quando il vento non si calma
L'aeroplano non si pone nell'assetto corretto con le leve	<ol style="list-style-type: none"> 1. Le leve del sul trasmettitore non sono sufficienti per correggere 	<ol style="list-style-type: none"> 1. Togliere il fermo dalla squadretta e girare in dentro o in fuori il fermo per alzare o abbassare l'elevone alla posizione desiderata

Español – Solución de problemas

PROBLEMA	CAUSA POSIBLE	SOLUCIÓN
La unidad no funciona	<ol style="list-style-type: none"> 1. Las pilas "AA" del transmisor están agotadas o instaladas incorrectamente, indicado por un diodo con luz débil o apagado en el transmisor o por la alarma de pila agotada 2. No hay conexión eléctrica 3. Pila de vuelo no cargada 	<ol style="list-style-type: none"> 1. Comprobar polaridad o recambiar con pilas nuevas "AA" 2. Empuja los enchufes juntos hasta que "encajan" 3. Cargar plenamente la pila
El avión siempre gira en la misma dirección	<ol style="list-style-type: none"> 1. Los elevones no están ajustados correctamente 2. Las aletas verticales han sido movidas o cambiadas 	<ol style="list-style-type: none"> 1. Comprobar los elevones; revisar superficies de control 2. Volver a montar o enderezar las aletas verticales
Avión no asciende	<ol style="list-style-type: none"> 1. Pila sin carga plena 2. La compensación del elevón puede ser incorrecta 	<ol style="list-style-type: none"> 1. Cargar la pila plenamente poco antes de volar 2. Ajustar la compensación del elevador
El avión asciende en ángulo muy agudo	<ol style="list-style-type: none"> 1. Viento demasiado fuerte o en ráfagas 	<ol style="list-style-type: none"> 1. Demorar el vuelo hasta que se calme el viento
El avión no obedece correctamente a las palancas	<ol style="list-style-type: none"> 1. Controles de compensación en el transmisor no son suficientes para corregir 	<ol style="list-style-type: none"> 1. Desmontar la horquilla del cuerno de control y girar la horquilla adentro o afuera para elevar o bajar el elevón a la posición deseada

Warranty and Follow-Up Procedures

Due to the nature and operation of this product, the warranty does not extend beyond the initial preflight testing. Carefully check the parts and operation BEFORE your first flight.

Damage incurred during flying, landing, crashing or modification is not covered under the warranty.

Warranty: Horizon Hobby, Inc. guarantees this product to be free of defects in material and workmanship. If you discover defects during the very first preflight testing (Steps 1–6 & 9–10), please call our Product Support staff toll-free at 44 (0) 1279 641097. If you are directed by them to return the product to our Service Center, you will be provided with a RA (Return Authorization) number. If, in our opinion after inspecting the product, we determine it to be defective, we will repair or replace it at our discretion.

If you are directed by our Product Support staff to return the airplane, please follow these instructions.

1. Unplug the battery from the airplane.
2. Pack the complete ParkZone® F-27B Stryker™ (all components in the original box) and place in a sturdy shipping carton for protection.

3. Include your complete name and address information inside the carton, as well as clearly writing it on the outer label/return address area. Include detailed information explaining the nature of the problem(s) encountered.
4. Please date your correspondence and be sure your complete name, address and daytime phone number appear on this enclosure. Please include your original dated sales receipt.

Mail to the address below:
Helger Distribution
Units 2-4, Ployters Road
Staple Tye, Southern Way
Harlow, Essex CM18 7NS England

Tel. 44 (0) 1279 641097
Fax. 44 (0) 1279 428863

Français Conditions de garantie

Étant donné la nature et le fonctionnement de ce produit, la garantie ne va pas au-delà de la vérification avant le premier vol. Veuillez à vérifier minutieusement les pièces et leur fonctionnement AVANT le premier vol de l'avion.

Les dégâts subis par l'avion pendant le vol, l'atterrissage, un crash ou consécutifs à une modification de l'avion ne sont pas couverts par la garantie.

Garantie : Horizon Hobby, Inc. garantit que ce produit est exempt de tout défaut de pièce et de main d'œuvre. Si vous remarquez une anomalie pendant la vérification avant le tout premier vol de l'avion (stade 1 à 6 & 9 à 10), veuillez appeler notre service S.A.V. gratuitement au 33 (0) 4.90.34.59.06. Si le personnel de nos services vous invite à renvoyer le produit au S.A.V. et après vérification du produit, nous le jugeons défectueux, nous nous engageons à le réparer ou à remplacer l'élément en cause à notre discrétion.

Si notre personnel de S.A.V. vous invite à nous renvoyer l'avion, procédez comme suit :

1. Débranchez la batterie de l'avion.
2. Emballez l'intégralité du F-27B Stryker™ ParkZone® (tous les composants doivent être renvoyés dans la boîte d'origine) et mettez le tout dans un colis d'expédition suffisamment résistant pour le protéger.

3. N'oubliez pas d'inclure vos noms et votre adresse dans le colis et de les écrire également clairement sur une étiquette/dans la zone prévue pour l'adresse de renvoi à l'extérieur du colis. Donnez des précisions sur la nature du ou des problèmes intervenus.
4. N'oubliez pas de dater votre correspondance et vérifiez que vous n'avez pas oublié d'y inclure vos noms, votre adresse et votre numéro de téléphone de jour. Veuillez également inclure l'original de votre facture datée ou ticket de caisse.

Avio & Tiger
Service Après Vente
Boite Postale 27
84101 ORANGE Cedex

Deutsch **Garantiebestimmungen**

Aufgrund der Einsatzweise dieses Produktes erstreckt sich die Garantie nicht auf das Überprüfen der Teile. Überprüfen Sie alle Teile und die Funktion des Flugzeuges, BEVOR sie Ihren ersten Flug starten.

Schäden, die während des Fliegens, beim Landen, durch Absturz oder Modifikationen auftreten, sind durch die Garantie nicht gedeckt.

Garantie: Horizon Hobby, Inc. garantiert, dass dieses Produkt beim Kauf frei von Material- und Herstellungsmängeln ist. Falls Sie bei der ersten Vorflug-Prüfung (Schritt 1-6 und 9-10) etwaige Mängel feststellen, kontaktieren Sie bitte unseren Produkt-Support unter der gebührenfreien Nummer 49 4121 46199 60. Falls Sie gebeten werden, das Produkt an unser Service-Center zurückzusenden, werden Sie eine RA-Nummer (Rücksendeberechtigungsnummer) erhalten. Falls wir nach Überprüfung des Produktes zu der Überzeugung kommen, dass es defekt ist, werden wir es nach eigenem Ermessen entweder reparieren oder ersetzen.

Wenn Sie von unserem Produkt-Support gebeten werden, das Flugzeug zu retournieren, beachten Sie bitte Folgendes:

1. Akku vom Flugzeug ausstecken.

2. Packen Sie den ParkZone® F-27B Stryker™ komplett (alle Bauteile) in die Originalverpackung und zum Schutz in eine feste Transportschachtel.
3. Legen Sie Name und Anschrift in der Schachtel bei und schreiben Sie diese auch außen auf den Aufkleber/in den Rückadressen-Bereich. Legen Sie eine ausführliche Beschreibung des Problems bzw. der Probleme bei.
4. Tragen Sie bitte in Ihrem Schreiben das Datum und Ihren vollen Namen und Ihre volle Anschrift sowie Telefonnummer, über die wir Sie tagsüber erreichen können, ein. Legen Sie bitte auch den datierten Originalkaufbeleg bei.

JSB Marketing & Vertriebs GmbH
Dorfstr. 23
24969 Sillerup
Germany

Italiano **Garanzia ed assistenza**

A causa della natura e del funzionamento di questo prodotto, la garanzia non si estende oltre la verifica di prevolo iniziale. Controllare con attenzione le parti e il funzionamento PRIMA del primo volo.

Il danno subito durante il volo, l'atterraggio, la caduta al suolo o la modifica non è coperto dalla garanzia.

Garanzia: Scorpio srl, distributore per l'Italia Horizon Hobby, Inc. garantisce che questo prodotto è privo di difetti di materiale elaborazione. Se si scoprono difetti durante la prima verifica di prevolo, chiamare il nostro personale del Servizio Scorpio allo 39 (0461) 823099. Se si viene consigliati di restituire il prodotto al nostro Centro di Servizio, verrà fornito un numero di RA (autorizzazione di ritorno). Se, a nostro giudizio, dopo avere esaminato il prodotto, viene considerato difettoso, verrà riparato o sostituito a nostra discrezione.

Se il nostro personale di Supporto Prodotto invita a restituire l'aeroplano, seguire queste istruzioni:

1. Staccare la batteria dall'aeroplano.

2. Imballare il ParkZone® F-27B Stryker™ (tutti i componenti nella scatola originale) e metterlo in una robusta scatola di spedizione per proteggerlo.
3. Includere nella scatola le informazioni complete di nome e indirizzo, oltre a scriverle chiaramente nello spazio riservato all'indirizzo dell'etichetta esterna/di ritorno. Includere le informazioni dettagliate che spiegano la natura del/i problema/i incontrato/i.
4. Si prega di datare la corrispondenza e di assicurarsi che il nome completo, l'indirizzo e il numero di telefono giornaliero compaiano su questo contenitore. Si prega di includere la ricevuta di vendita datata originale. Inviare all'indirizzo sottostante.

Scorpio Service Center
Via Brennero 169/15
38100 Trento

Español **Procedimientos de garantía y seguimiento**

Debido a la naturaleza y operación de este producto, la garantía no es aplicable más allá de las pruebas iniciales previas al vuelo. Comprueba cuidadosamente los componentes y operación ANTES de tu primer vuelo.

Los daños ocurridos durante los vuelos, aterrizajes, o por avión estrellado o modificación no están amparados por la garantía.

Garantía: Horizon Hobby, Inc. garantiza este producto libre de defectos de materiales y mano de obra. Si descubres defectos durante la propia primera prueba previa al vuelo (Pasos 1-6 y 9-10), te rogamos llamar a nuestro personal de Soporte de Producto al teléfono gratuito 34 (91) 677-4720. Si el personal te solicita devolver el producto a nuestro Centro de Servicio, te será provisto un número RA de Autorización de Devolución. Si, en nuestra opinión, una vez inspeccionado el producto, determinamos que es defectuoso, lo repararemos o cambiaremos a nuestra discreción.

Si nuestro personal de Soporte de Producto te solicita devolver el avión, te rogamos seguir estas instrucciones:

1. Desenchufa la pila del avión.

2. Empaqueta el ParkZone® F-27B Stryker™ completo (todos los componentes en su caja original) y la introduces en una caja de cartón fuerte para el transporte y protección.
3. Incluye la información completa de tu nombre y dirección dentro de la caja de cartón, además de indicarlo en escritura clara en la zona correspondiente de la etiqueta externa destinada al domicilio del remitente. Incluye información detallada explicando la naturaleza de los problemas experimentados.
4. Te rogamos fechar tu correspondencia y asegurar que tu nombre completo, dirección y número de teléfono de horario laboral aparecen en este documento. Te rogamos incluir tu recibo original fechado de la venta. Ponlo todo en el correo dirigido a la siguiente dirección.

Modelimport
c/Primavera 48
Pol. Ind. Las Monjas
22850 Torrejon de Ardoz
Madrid

Replacement Parts

Keep your F-27B Stryker™ in the air! Stock up on these replacement parts. Check www.parkzone.com to find your local hobby store or to buy online.

NOTE: Some replacement parts are also HobbyZone® replacement parts and may reflect that in packaging.

* 9.6V 8-cell battery pack must be charged with a hobby-quality charger. The charger that comes with the F-27B Stryker will not properly charge this battery pack. We recommend the ParkZone™ 1.8 amp variable rate DC peak charger for 5- to 10-cell battery packs (PKZ1519).

ITEM #:	DESCRIPTION:		
PKZ1002	Propeller (7&8 cell high pitch): F-27	PKZ1270	Replacement Air Frame: F27B
PKZ1004	5x3 Li-Po Propeller: F-27B	PKZ1551	ESC/Rx CH 1, 26.995: F-27B
PKZ1130	Mini Servo (5W) with Arms: F-27B, J-3	PKZ1552	ESC/Rx CH 2, 27.045: F-27B
PKZ1131	Servo Gear Set with Accessories	PKZ1553	ESC/Rx CH 3, 27.095: F-27B
PKZ1203	Decal Sheet: F-27B	PKZ1554	ESC/Rx CH 4, 27.145: F-27B
PKZ1206	Instruction Manual: F-27B	PKZ1555	ESC/Rx CH 5, 27.195: F-27B
PKZ1212	Battery Hatch: F-27B	PKZ1556	ESC/Rx CH 6, 27.255: F-27B
PKZ1213	Complete Hatch Set: F-27B	HBZ1013	8.4V 7C 900mAh Battery Pack Ni-MH
PKZ1214	Double-Sided Tape (400mm): F-27B	HBZ1026	DC Peak Charger (1.2 Amp)
PKZ1215	Painted Nose with Decal: F-27/B	HBZ1058	Transmitter Antenna
PKZ1216	480 Motor with Leads: F-27B	HBZ6057	Transmitter Battery Cover
PKZ1218	Clevis and Pushrod (2): F-27B		
PKZ1220	Vertical Fins (2) with tape: F-27B	Optional Parts	
PKZ1221	Fin Retainer (2): F-27B	HBZ2004	Propeller (6-cell low pitch)
PKZ1233	Elevons (2) with Control Horns: F-27B	PKZ1023	*9.6V 8C 900mAh Ni-MH Battery Pack with Lead
PKZ1234	Motor Mount with Hardware: F-27B	HBZ1012	7.2V 6C 900mAh Ni-MH Battery Pack
PKZ1241	Tx: CH 1, 26.995: F-27B	HBZ4020	Sonic Combat Module
PKZ1242	Tx: CH 2, 27.045: F-27B	HBZ4025	Stealth Target with Sensor
PKZ1243	Tx: CH 3, 27.095: F-27B	THP21003SPL	Thunder Power 11.1V 2100mAh Li-Po Battery
PKZ1244	Tx: CH 4, 27.145: F-27B	EFLC3005	Celectra DC Li-Po Charger (1-3 cell)
PKZ1245	Tx: CH 5, 27.195: F-27B	PKZ1519	1.8 Amp Variable Rate DC Peak Charger (5-10 cell) Ni-MH
PKZ1246	Tx: CH 6, 27.255: F-27B		
PKZ1267	Bare Fuse (unpainted): F27/B	HBZ1081	Charger Connector w/Wire: 900mAh
		HBZ1083	Large Battery Connector

Français Pièces Détachées

Ne laissez pas les événements clouer votre F-27B Stryker™ au sol ! Prévoyez des pièces de rechange. Rendezvous sur www.parkzone.com pour localiser votre magasin hobby le plus proche ou acheter vos pièces en ligne.

REMARQUE : Certaines pièces de rechange sont aussi des pièces de rechange HobbyZone®, comme peut l'indiquer l'emballage. *la batterie 9.6V 8 éléments doit être chargée avec un chargeur de qualité hobby. Le chargeur fourni avec le F-27B Stryker n'est pas conçu pour charger correctement cette batterie. Nous recommandons l'utilisation du chargeur réglable Delta Peak ParkZone™ 1.8A pour une batterie de 5 à 10 éléments (PKZ1519).

ARTICLE	DESCRIPTION		
PKZ1002	Hélice (à grand pas, 7&8 cellules)	PKZ1270	RTF sans radio F-27B
PKZ1004	Hélice 5x3 Li-Po F-27B	PKZ1551	Ensemble variateur récepteur CH1 26.995 F-27B
PKZ1130	Mini Servo (5W) avec bras : F-27B	PKZ1552	Ensemble variateur récepteur CH2 27.045 F-27B
PKZ1131	Engrenage servo avec accessoires	PKZ1553	Ensemble variateur récepteur CH3 27.095 F-27B
PKZ1203	Décoration: F-27B	PKZ1554	Ensemble variateur récepteur CH4 27.145 F-27B
PKZ1206	Mode d'emploi: F-27B	PKZ1555	Ensemble variateur récepteur CH5 27.195 F-27B
PKZ1212	Panneau de batterie : F-27B	PKZ1556	Ensemble variateur récepteur CH6 27.255 F-27B
PKZ1213	Jeu complet de panneaux : F-27B	HBZ1013	Batterie Ni-MH 8.4V 7C 900mAh
PKZ1214	Ruban double-face (400 mm) : F-27B	HBZ1026	Chargeur de crête c.c. (1.2 ampère)
PKZ1215	Le nez peint avec la décalcomanie : F-27B	HBZ1058	Antenne d'émetteur
PKZ1216	Moteur 480 avec fils : F-27B	HBZ6057	Couvercle de batterie d'émetteur
PKZ1218	Chape et poussoir (2) : F-27B		
PKZ1220	Dérives (2) : F-27B	Pièces en option :	
PKZ1221	Pied de Dérive (2) : F-27B	HBZ2004	Hélice (à faible pas, 6 cellules)
PKZ1233	Elevons avec commandes: F-27B (S2)	PKZ1023	Batterie Ni-MH *9.6V 8C 900mAh avec fil
PKZ1234	Fixation moteur avec accessoires : F-27B	HBZ1012	Batterie Ni-MH 7.2V 6C 900mAh
PKZ1241	Tx : CH 1, 26.995 : F-27B	HBZ4020	Module de combat sonique (SCM)
PKZ1242	Tx : CH 2, 27.045 : F-27B	HBZ4025	Cible furtive avec sonde
PKZ1243	Tx : CH 3, 27.095 : F-27B	THP21003SPL	Batterie Li-Po Thunder Power 11.1V 2100mAh
PKZ1244	Tx : CH 4, 27.145 : F-27B	EFLC3005	Chargeur 12V Celectra 1 à 3 éléments Li-Po
PKZ1245	Tx : CH 5, 27.195 : F-27B	PKZ1519	Chargeur 12V Delta Peak réglable 5 à 10 éléments Ni-MH
PKZ1246	Tx : CH 6, 27.255 : F-27B		
PKZ1267	Fuselage brut (non peint) : F-27B	HBZ1081	Câble chargeur avec connecteur 900mAh
		HBZ1083	Fiche batterie grand modèle

Sorgen Sie dafür, dass Ihr F-27B Stryker™ immer fliegen kann! Halten Sie sich immer genug von diesen Ersatzteilen auf Lager. Besuchen Sie www.parkzone.com, um Ihren nächsten Händler zu finden oder Ersatzteile online zu kaufen.

ANMERKUNG: Manche Ersatzteile sind eventuell auch HobbyZone®-Ersatzteile und als solche an der Verpackung zu erkennen. *9.6V 8-Zellen-Akkueinheit muss mit einem Qualitätsladegerät geladen werden. Diese Akkueinheit kann gewöhnlich nicht mit dem Ladegerät geladen werden, das mit dem F-27B Stryker mitgeliefert wird. Nous recommandons l'utilisation du chargeur réglable Delta Peak ParkZone™ 1.8A pour une batterie de 5 à 10 éléments (PKZ1519).

BEST.NR.	BESCHREIBUNG
PKZ1002	Propeller (7&8-zellig, starke Steigung)
PKZ1004	5x3 Luftschraube für Lipo Akku
PKZ1130	Mini-Servo (5 W) F-27B
PKZ1131	Serve Getriebebesatz
PKZ1203	Dekorbogen: F-27B
PKZ1206	Bedienungsanleitung: F-27B
PKZ1212	Akkuaufnahme: F-27B
PKZ1213	Kompletter Aufnahmesatz: F-27B
PKZ1214	Doppelseitiges Band (400mm):F-27B
PKZ1215	Geanstrichene Rumpfspitze mit Abziehbild: F-27B
PKZ1216	480 Motor mit Kabel: F-27B
PKZ1218	Clip und Schubstange (2): F-27B
PKZ1220	Seitenleitwerk (2): F-27B
PKZ1221	Leitwerksfixierung (2): F-27B
PKZ1233	Elevons (2) mit Ruderhörnern
PKZ1234	Motoraufnahme mit Befestigungsteilen: F-27B
PKZ1241	Tx : CH 1, 26.995 : F-27B
PKZ1242	Tx : CH 2, 27.045 : F-27B
PKZ1243	Tx : CH 3, 27.095 : F-27B
PKZ1244	Tx : CH 4, 27.145 : F-27B
PKZ1245	Tx : CH 5, 27.195 : F-27B
PKZ1246	Tx : CH 6, 27.255 : F-27B
PKZ1267	Blanker Rumpf (nicht lackiert): F-27B

PKZ1270	ARTF Version F-27B
PKZ1551	Regler/Empfänger K1, 26.995: F-27B
PKZ1552	Regler/Empfänger K2, 27.045: F-27B
PKZ1553	Regler/Empfänger K3, 27.095: F-27B
PKZ1554	Regler/Empfänger K4, 27.145: F-27B
PKZ1555	Regler/Empfänger K5, 27.195: F-27B
PKZ1556	Regler/Empfänger K6, 27.255: F-27B
HBZ1013	8.4V 7C 900mAh Akkueinheit Ni-MH
HBZ1026	DC Peak Ladegerät (1.2 A)
HBZ1058	Senderantenne
HBZ6057	Akkufachdeckel Sender

Zubehörteile

HBZ2004	Propeller (6-zellig, geringe Steigung)
PKZ1023	*9.6V 8C 900mAh Ni-MH Akku mit Kabel
HBZ1012	7.2V 6C 900mAh Ni-MH Akk
HBZ4020	Sonic Combat Module
HBZ4025	Stealth Target mit Sensor
THP21003SPL	Thunder Power 11.1V 2100mAh Li-Po Akku
EFLC3005	Clectra 12V Lipo Lader für 1-3 Zellen
PKZ1519	1.8A Delta Peak Lader für 5-10Z, einstellbar
HBZ1081	Ladekabel für 900mAh Akku
HBZ1083	Akku Anschlußkabel

Italiano Parti di Ricambio

Mantenete l'F-27B Stryker™ in condizioni di volo! Tenete di scorta queste parti di ricambio. Controllate www.scorpio.it per trovare il negozio di modellistica locale o acquistare in linea.

NOTA: Alcune parti di ricambio sono anche parti di ricambio HobbyZone® e ciò può essere riflesso nell'imballaggio.

*Il pacco batterie da 8 celle a 9.6 V deve essere ricaricato con un caricabatteria di qualità hobby. Il caricabatteria fornito con l'F-27B Stryker non carica correttamente questo pacci batterie. Si consiglia il caricabatteria ParkZone™ 1.8 amp a rateo variabile CC peak da 5- to 10-celle (PKZ1519).

CODICE	DESCRIZIONE
PKZ1002	Elica (7 e 8 celle passo alto)
PKZ1004	Elica 5x3 Li-Po F-27B
PKZ1130	Mini servo (5W) con bracci: F-27B
PKZ1131	Ingranaggi servo con/Accessori
PKZ1203	Foglio Decal F-27B
PKZ1206	Manuale istruzioni: F-27B
PKZ1212	Portello della batteria: F-27B
PKZ1213	Set completo di portello: F-27B
PKZ1214	Nastro biadesivo (400 mm): F-27B
PKZ1215	Il musone dipinto con la decalcomania: F-27B
PKZ1216	Motore 480 con cavi: F-27B
PKZ1218	Gancio d'attacco e aste di controllo (2): F-27B
PKZ1220	Alette verticali (2): F-27B
PKZ1221	Fermo Deriva (2): F-27B
PKZ1233	Elevoni (2) con squadrette: F-27B
PKZ1234	Staffa del motore con hardware: F-27B
PKZ1241	Tx: CH 1, 26.995: F-27B
PKZ1242	Tx: CH 2, 27.045: F-27B
PKZ1243	Tx: CH 3, 27.095: F-27B
PKZ1244	Tx: CH 4, 27.145: F-27B
PKZ1245	Tx: CH 5, 27.195: F-27B
PKZ1246	Tx: CH 6, 27.255: F-27B

PKZ1267	Fuselaje Bruto (sin pintar): F-27B
PKZ1270	Cellula di ricambio F-27B
PKZ1551	Rx/Regolatore CH 1, 26.995: F-27B
PKZ1552	Rx/Regolatore CH 2, 27.045: F-27B
PKZ1553	Rx/Regolatore CH 3, 27.095: F-27B
PKZ1554	Rx/Regolatore CH 4, 27.145: F-27B
PKZ1555	Rx/Regolatore CH 5, 27.195: F-27B
PKZ1556	Rx/Regolatore CH 6, 27.255: F-27B
HBZ1013	Módulo Pilas 8.4V 7C 900mAh Ni-MH
HBZ1026	Cargador con det. CD máxima (1.2 Amp.)
HBZ1058	Antena del transmisor
HBZ6057	Tapa de Pila del Transmisor

Parti opzionali

HBZ2004	Elica (6 celle passo basso)
PKZ1023	Gruppo batterie da 9.6V 8C 900mAh con cavo
HBZ1012	Gruppo batterie da 7.2V 6C 900mAh con cavo
HBZ4020	Sonic Combat Module
HBZ4025	Obiettivo Stealth con sensore
THP21003SPL	Batteria Li-Po Thunder Power 11.1V 2100mAh
EFLC3005	Caricabatteria Celectra DC Li-Po (1-3 celle)
PKZ1519	Caricabatteria 1.8 Amp rateo variabile CC Peak (5-10 celle Ni-MH)
HBZ1081	Connettore con cavo Caricabatteria: 900mAh
HBZ1083	Connettore Batteria grande

¡Mantén tu F-27B Stryker™ en el aire! Acumula estas piezas de recambio. Visita el sitio www.parkzone.com para buscar tu tienda local de aficionados o hacer tus compras desde la misma página Web.

NOTA: Algunas piezas de recambio son también piezas de recambio de HobbyZone® y su envase puede reflejarlo.

*El módulo de pilas de 9.6V y 8 células tiene que ser cargado con un cargador de calidad para aficionados. El cargador que viene con el F-27B Stryker no cargará adecuadamente este módulo de pilas. Recomendamos el cargador de pico de CC ParkZone™ 1.8 amp de régimen variable para baterías de 5 a 10 acumuladores (PKZ1519).

Nº PIEZA	DESCRIPCIÓN		
PKZ1002	Hélice (7 y 8 células, cabeceo alto)	PKZ1270	Fuselaje de sustitución F-27B
PKZ1004	Hélice 5x3 Li-Po: F-27B	PKZ1551	ESC/Rx CH 1, 26.995: F-27B
PKZ1130	Mini Servo (5W) con brazos: F-27B	PKZ1552	ESC/Rx CH 2, 27.045: F-27B
PKZ1131	Grupo servoengranaje con accesorios	PKZ1553	ESC/Rx CH 3, 27.095: F-27B
PKZ1203	Hoja de calcomanías: F-27B	PKZ1554	ESC/Rx CH 4, 27.145: F-27B
PKZ1206	Manual de instrucciones: F-27B	PKZ1555	ESC/Rx CH 5, 27.195: F-27B
PKZ1212	Compuerta de pila: F-27B	PKZ1556	ESC/Rx CH 6, 27.255: F-27B
PKZ1213	Juego completo de compuerta: F-27B	HBZ1013	Módulo Pilas 8.4V 7C 900mAh Ni-MH
PKZ1214	Cinta adhesiva doble (400mm): F-27B	HBZ1026	Cargador con det. CD máxima (1.2 Amp.)
PKZ1215	El morro pintado con calcomanía: F-27B	HBZ1058	Antena del transmisor
PKZ1216	480 Motor con cables: F-27B	HBZ6057	Tapa de Pila del Transmisor
PKZ1218	Horquilla y Varilla (2): F-27B		
PKZ1220	Aletas Verticales (2): F-27B	Accesorios	
PKZ1221	Enganche de Timon (2): F-27B	HBZ2004	Hélice (6 células, cabeceo bajo)
PKZ1233	Elevones (2) con balancines de control: F-27B	PKZ1023	*Módulo de Pilas 9.6V 8C 900mAh Ni-MH con cable
PKZ1234	Montura de Motor con Hardware: F-27B	HBZ1012	Módulo de Pilas 7.2V 6C 900mAh Ni-MH
PKZ1241	Transmisor: CH 1, 26.995: F-27B	HBZ4020	Módulo de Combate Sónico
PKZ1242	Transmisor: CH 2, 27.045: F-27B	HBZ4025	Blanco Invisible con Sensor
PKZ1243	Transmisor: CH 3, 27.095: F-27B	THP21003SPL	Batería Thunder Power 11.1V 2100mAh Li-Po
PKZ1244	Transmisor: CH 4, 27.145: F-27B	EFLC3005	Cargador Celectra CC Li-Po (1-3 acumuladores)
PKZ1245	Transmisor: CH 5, 27.195: F-27B	PKZ1519	Cargador de pico de CC de régimen variable 1.8 Amp (5-10 acumuladores Ni-MH)
PKZ1246	Transmisor: CH 6, 27.255: F-27B	HBZ1081	Conector de cargador con cable: 900mAh
PKZ1267	Fuselaje Bruto (sin pintar): F-27B	HBZ1083	Conector de batería grande

ParkZone® products are distributed by:

Helger Distribution
Units 2-4, Ployters Road
Staple Tye - Southern Way
Harlow, Essex CM187NS
©2005 Horizon Hobby, Inc.
www.parkzone.com

Les produits ParkZone® sont distribués par:

AVIO & TIGER
BP 27 – Rue des Pays Bas
84101 ORANGE Cedex
©2005 Horizon Hobby, Inc.
www.parkzone.com
www.aviotiger.com

ParkZone® Produkte werden vertrieben von:

JSB Marketing & Vertriebs GmbH
Otto Hahn Str. 9a
25337 Elmshorn
©2005 Horizon Hobby, Inc.
www.parkzone.com

I prodotti ParkZone® della Horizon Hobby, Inc.
Sono distribuiti in esclusiva per l'Italia da:

Scorpio.s.r.l.
CP 750
38100 Trento
©2005 Horizon Hobby, Inc.
www.parkzone.com
Visitate www.scorpio.it per maggiori informazioni sui prodotti
ParkZone: troverete altri aerei, scafi ed auto!

Los productos ParkZone® están distribuidos en por:

Modelimport
c/Primavera 48
Pol. Ind. Las Monjas
22850 Torrejon de Ardoz
Madrid
©2005 Horizon Hobby, Inc.
www.parkzone.com

