

RAZOR

INSTRUCTION MANUAL • GEBRUIKSAANWIJZING • ANLEITUNG • INSTRUCTIONS DE MONTAGE



WARNING !

This R/C kit and the model you will build is not a toy.

LET OP !

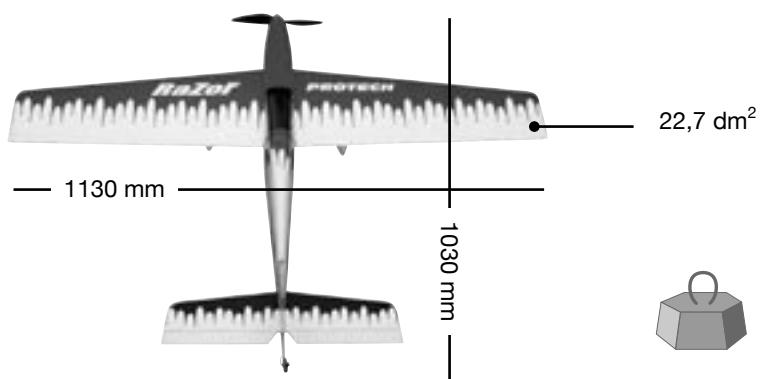
Deze bouwdoos van een radiobestuurde vliegtuig is geen speelgoed.

ACHTUNG !

Ein Dieser Bausatz ferngesteuertes Modell ist kein Spielzeug.

ATTENTION !

Ce planeur R/C à assembler n'est pas un jouet.



Specifications / Specificaties
Technische Daten / Spécifications

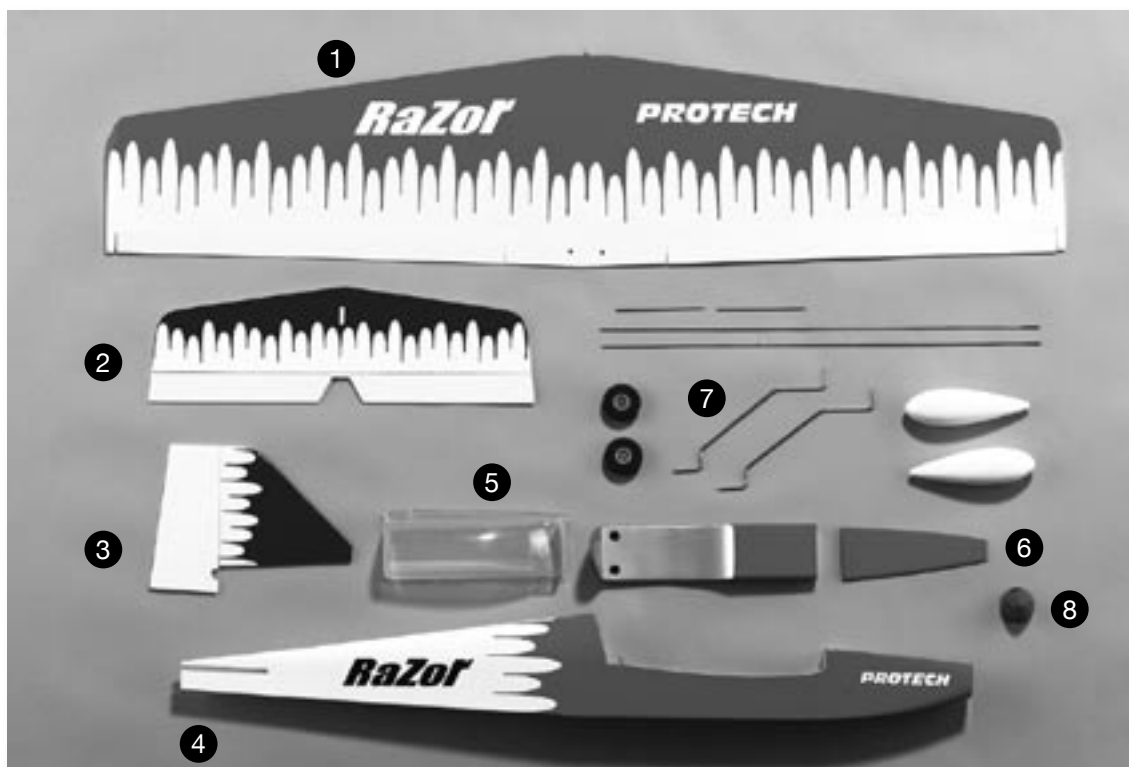
Length: 1030 mm
 Wing span: 1130 mm
 Wing area: 22,7 dm²
 Wing loading: 59,47 g/dm²
 Flying weight: 1350 g
 Radio required: 4 ch radio with
 4x B112 micro servos

Lengte: 1030 mm
Spanwijdte: 1130 mm
Vleugelopp.: 22,7 dm²
Vleugelbel.: 59,47 g/dm²
Vlieggewicht: 1350 g
Radiobesturing: 4 kanaals radio
4x B112 micro servos

Länge: 1030 mm
 Spannweite: 1130 mm
 Tragflügelinhalt: 22,7 dm²
 Gesamtflichen-
 belastung: 59,47 g/dm²
 Fluggewicht: 1350 g
 Funkfernsteuerung: 4 Kanal
 Steuerung mit
 4x B112 micro servo

Longueur: 1030 mm
Envergure: 1130 mm
Surface alaire: 22,7 dm²
Charge alaire: 59,47 g/dm²
Poids en vol: 1350 g
Radio requise: 4 voies avec
4x micro servos B112

Kit content / Inhoud van de bouwdoos
Bausatzinhalt / Contenu de la boîte

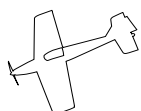


- 1. Wing
- 2. Horizontal stabilizer
- 3. Vertical fin
- 4. Fuselage
- 5. Cockpit
- 6. Motor cowling
- 7. Landing gear
- 8. Spinner
- + Accessories

- 1. Vleugel
- 2. Hoogteroer
- 3. Richtingsroer
- 4. Romp
- 5. Cockpit
- 6. Motorkap
- 7. Landingsgestel
- 8. Spinner
- + Toebehoren

- 1. Flügel
- 2. Höhenruder
- 3. Seitenruder
- 4. Rumpf
- 5. Kabinenhaube
- 6. Motorhaube
- 7. Fahrgestell
- 8. Spinner
- + Zubehör

- 1. Aile
- 2. Stabilisateur
- 3. Dérive
- 4. Fuselage
- 5. Verrière de cabine
- 6. Capot moteur
- 7. Train d'atterrissage
- 8. Cône d'hélice
- + Accessoires



**Tools & items / Gereedschap & benodigdheden
Werkzeuge und alle Notwendigkeiten / Outils et équipements**

MICRO RECEIVER 5-CH FM



PRO5.35 5-CH micro receiver
35 MHz FM
PRO5.40 5-CH micro receiver
40 MHz FM

ELECTRONIC SPEED CONTROLLER



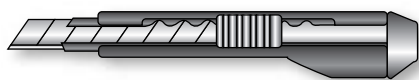
PRO.35MPC Forward-brake
6-10 cells
35 A continuous
40 A max. current
28 gr

MICRO SERVO

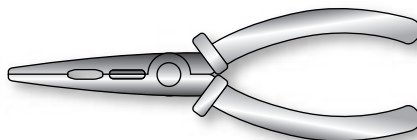


PROTECH micro servo #B112
Weight: 16g
Torque: 24Ncm
Speed: 0,14s / 60°
Dimensions: 29x25x13mm

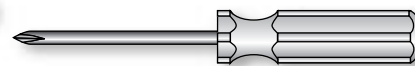
To assemble this model some tools are needed.
Voor het samenstellen van het model zijn er enkele gereedschappen nodig.
Zum bauen dieses Modell brauchen Sie einige Werkzeuge.
Certains outils sont requis pour assembler ce modèle.



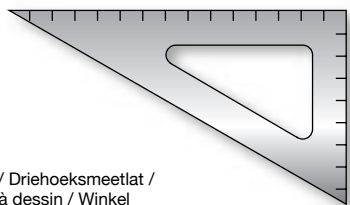
Sharp hobby knife / Scherp hobbymes /
Couteau de modéliste / scharfes Hobbymesser



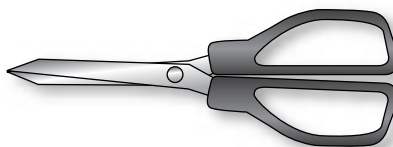
Needle nose pliers / Bektang /
Pince à becs / Beißzange



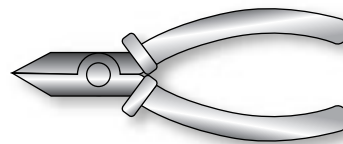
Philips screw driver / Kruisschroevendraaier /
Tournevis Philips / Schraubendreher



Triangle / Driehoeksmmeetlat /
Equerre à dessin / Winkel



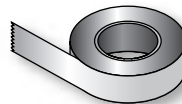
Scissors / Schaar / Ciseaux / Schere



Wire cutter / Draadstripper /
Pince coupante / Kneifzange



Drill / Boor / Perceuse / Handbohrer



Tape / Plakband / Bande adhésive / Klebeband



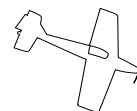
#A500-28
5 min. Epoxy glue



#A120-25
Cyanoacrylate



Wood glue



Important Safety Notes.

Be sure to read right through the instructions covering assembly and operation of your model before you attempt to operate it for the first time. You are the only person who is responsible for the safe operation of your radio-controlled model. Young people should only be permitted to build and fly these models under the instruction and supervision of an adult who is aware of the hazards involved in this activity.

Use only matching polarised connectors. All cables, connectors and the battery if home-assembled must be insulated to prevent short circuits. Never attempt to combine different types of plug and socket - e.g. tin-plated and gold-plated types - as such combinations are bound to be unreliable.

NC batteries are capable of holding and releasing enormous amounts of energy, and as such represent a constant hazard of explosion and fire.

We have no control over the way you build and operate your RC model aircraft, and for this reason we are obliged to deny all liability for accidents. All we can do is point out the hazards and make sure you are aware of them.

If you need help, please enlist the aid of an experienced modeller, a model club or enrol at a model flying training school. Model shops and the specialized model press are also good sources of information. The best course is always to join a club and fly at the approved model flying site.

Rubber bands deteriorate with age and become brittle. Replace them from time to time to maintain the safety and reliability of your model. Stretch all rubber bands before use to check whether they are still strong enough for their purpose.

Motors should only be run in the open air! The powerful suction of the propeller and the volume of air which it accelerates can easily lead to accidents in enclosed spaces (e.g. pictures falling down, curtains sucked into the propeller). The model must be held securely by an assistant at all times.

Keep well clear of the rotation field of propellers - don't stand in line with it nor in front of it. You never know when some part may come loose and fly off at high speed, hitting you or anybody else in the vicinity. Never touch the revolving propeller with any object.

There must be no chance of any object getting in the way of the propeller and preventing it from rotating.

Take care with loose clothing such as scarves, loose shirts etc. Flapping cloth can easily be sucked into the area of the propeller and then get tangled in it.

If you start your motor when the model is standing on loose or sandy ground, the propeller will suck up sand and dust and hurl it around and it could easily get in your eyes. Wear protective goggles at such times.

Every time you intend to operate your model check carefully that the model itself and everything attached to it (e.g. propeller, gearbox, RC components etc.) is in good condition and undamaged. If you find a fault do not fly the model until you have corrected it.

Check whether your frequency is vacant before you switch on. Radio interference caused by unknown sources can occur at any time without warning. If this should happen, your model will be uncontrollable and completely unpredictable. Never leave your radio control system unguarded, as other people might pick it up and try to use it.

Check that nothing is in the way of the propeller before you switch on the electric motor. Never attempt to stop the spinning propeller. Electric motors connected with a propeller should only be run when installed securely.

If you are to fly your model safely and avoid problems, it is essential that you are aware of its position and attitude throughout each flight - so don't let it fly too far away! If you detect a control problem or interference during a flight, immediately land the model to prevent a potential accident. Note that the transmitter throttle stick must be set to the OFF (motor stopped) position BEFORE you switch on the power system. To avoid the electric motor starting unexpectedly, switch on the transmitter first, then the receiving system. Use the reverse sequence when switching off: receiver first, then the transmitter. Check that the control surfaces move in the correct "sense" when you operate the sticks.

Please don't misunderstand the purpose of these notes. We only want to make you aware of the many dangers and hazards which can arise if you lack knowledge and experience, or work carelessly or irresponsibly. If you take reasonable care, model flying is a highly creative, instructive, enjoyable and relaxing leisure.

Belangrijke Veiligheidsinstructies

Lees de instructies betreffende montage en werking van uw model vooraleer u het de eerste maal in gebruik neemt. U alleen bent verantwoordelijk voor de veilige werking van uw radiobestuurde model. Het is kinderen enkel toegestaan om deze modellen te bouwen en te vliegen onder het toezicht van een volwassene, die zich bewust is van de gevaren die dit met zich meebrengt.

Gebruik enkel passende gepolariseerde verbindingstukken. Alle kabels, verbindingstukken en de batterij, indien deze zelf samengesteld is, moeten geïsoleerd worden om kortsluiting te voorkomen. Combineer nooit verschillende types van pluggen en contacten (vb. tin- en goudcontacten), omdat zulke combinaties onbetrouwbaar zijn.

NC-batterijen zijn geschikt om enorme hoeveelheden energie vast te houden en vrij te geven. Zodoende vertegenwoordigt een batterij een constant risico op explosie en brandgevaar.

Wij hebben geen controle over de manier waarop u het RC-vliegtuig bouwt en gebruikt. Daarom zijn wij verplicht om alle aansprakelijkheid voor ongevallen van de hand te wijzen. Wij kunnen u enkel waarschuwen voor de risico's.

Als u hulp nodig heeft, roep dan de bijstand in van een ervaren modelbouwer of een modelbouwclub, of schrijf u in bij een modelvliegclub. Modelshops en de gespecialiseerde pers zijn eveneens een geschikte bron van informatie. U leert het meest door zich aan te sluiten bij een club en te vliegen op de goedgekeurde vliegplaatsen.

Rubber elastieken verslijten door gebruik en worden broos. Vervang ze tijdig om de veiligheid en de betrouwbaarheid van uw model te garanderen. Span alle rubber elastieken op vooraleer u ze gebruikt om te controleren of ze nog sterk genoeg zijn.

Motoren mogen enkel buiten in openlucht draaien! De sterke zuigkracht van de propeller en de luchtverplaatsing die deze veroorzaakt, kan in kleine ruimten makkelijk een ongeval tot gevolg hebben (bv. schilderijen die van de muur vallen, een gordijn dat in de propeller gezogen wordt). Het model moet steeds stevig worden vastgehouden door een helper.

Houd de rotatiebaan van een propeller vrij, sta nooit in de lijn van de propeller of ervoor. Er kan steeds een deel loskomen en met hoge snelheid wegvliegen, zodat het zelf of iemand anders in de omgeving kan verwonden. Raak de ronddraaiende propeller nooit met enig voorwerp aan. Vermijd steeds dat welk voorwerp ook het draaien van de propeller verhindert.

Pas op met losse kleding zoals sjaals, losse shirts, ... Losse kleding kan makkelijk in de propeller gezogen worden.

Als u de motor start terwijl deze op losse of zanderige grond staat, zal de propeller het zand opzuigen en rondslingeren. Bescherm uw ogen tegen rondvliegend stof of andere materialen.

Controleer voor elk gebruik zorgvuldig het model en alles wat erbij hoort (vb. propeller, aandrijving, RC-onderdelen, ...) in goede staat is. Als u een fout of beschadiging bemerkt, vlieg dan niet met het model tot u dit probleem hebt opgelost.

Verzeker uzelf ervan dat de frequentie vrij is vooraleer u de zender aanzet. Radiostoringen, veroorzaakt door vreemde bronnen kunnen op elk moment en zonder waarschuwing voorkomen. Als dit gebeurt, is uw model oncontroleerbaar en volledig onvoorspelbaar. Laat uw radiobesturing nooit onbewaakt achter, andere mensen zouden kunnen proberen het apparaat te gebruiken.

Controleer of er niets in de baan van de propeller is vooraleer u de electromotor aanzet. Probeer nooit de draaiende propeller te stoppen. Electromotoren, verbonden met een propeller mogen enkel draaien als deze veilig geïnstalleerd is.

Als u uw model veilig wil vliegen en u wilt problemen vermijden, dan is het essentieel dat u zich bewust bent van zijn positie en hoogte tijdens iedere vlucht. Laat het dus niet te ver weg vliegen! Als u een controleprobleem of storingen ontdekt gedurende een vlucht, land dan onmiddellijk om een mogelijk ongeval te voorkomen.

Zorg dat de zenderstick voor de motorfunctie in de OFF-stand staat vooraleer u het systeem aanzet. Om te voorkomen dat de electromotor onverwacht start, zet u eerst de zender aan, en pas daarna de ontvanger. Gebruik de omgekeerde volgorde bij het afzetten: eerst de ontvanger, dan de zender. Controleer of de roeren in de juiste richting bewegen als u de sticks beweegt.

Heb begrip voor het doel van deze opmerkingen. Wij willen u enkel wijzen op de vele gevaren en risico's die zich kunnen voordoen als u kennis en ervaring mist, nonchalant of onverantwoordelijk te werk gaat.

Als u alle voorzorgsmaatregelen in acht neemt, is modelvliegen een zeer creatieve, leerrijke, plezierige en ontspannende vrijetijdsbesteding.



Wichtige Sicherheitshinweise

Vor dem Versuch der ersten Inbetriebnahme muß die gesamte Betriebs- und Montageanleitung sorgfältig gelesen werden. Sie allein sind verantwortlich für den sicheren Betrieb Ihres RC-Flugmodells. Bei Jugendlichen muß der Bau und Betrieb von einem Erwachsenen, der mit den Gegebenheiten und möglichen Gefahren eines RC-Flugmodells vertraut ist, verantwortlich überwacht werden.

Verwenden Sie immer nur passende, verpolungssichere Steckverbindungen. Alle stromführende Leitungen, Steckverbindungen, sowie die Antriebsbatterie, bei Selbstkonfektionierung sind kurzschlußsicher zu isolieren. Kombinieren Sie niemals unterschiedliche, z.B. Blech- und Goldkontakte, da hier keine sichere Funktion gewährleistet ist.

Kurzschlüsse und Falschpolungen vermeiden.

Durch die hohe Energie der NC-Batterien besteht immer Explosions- und Brandgefahr.

Ein RC-Flugmodell kann nur funktionsfähig sein und den Erwartungen entsprechen, wenn es im Sinne der Bauanleitung sorgfältigste gebaut wurde. Nur ein vorsichtiger und überlegter Umgang beim Betrieb schützt vor Personen- und Sachschäden. Modellfliegen will gelernt sein. Bitte, wenden Sie sich dazu an erfahrene Modellflieger, an Vereine oder Modellflugschulen. Ferner sei auf den Fachhandel und die einschlägige Fachpresse verwiesen. Am besten als Club-Mitglied auf zugelassenem Modellflugplatz fliegen.

Gummiringe altern und werden mit der Zeit spröde und unbrauchbar. Sie müssen deshalb von Zeit zu Zeit gegen neue ausgetauscht werden. Überprüfen Sie vor jeder Anwendung den verwendeten Gummi, durch Dehnversuche, auf seine Festigkeit.

Testläufe nur im Freien durchführen. Die starke Sogwirkung der Luftschaube und die schnell beschleunigte Luftmenge kann in einem geschlossenen Raum zu Unfällen (z.B. durch herabfallende Bilder, Ansaugen von Vorhängen) führen. Das Modell muß von einem Helfer festgehalten werden.

Sich niemals in oder vor der Umdrehungsfeld von Luftschauben aufhalten! Es könnte sich doch einmal ein Teil davon lösen und mit hoher Geschwindigkeit und viel Energie wegfiegen und Sie oder Dritte treffen. Darauf achten daß kein sonstiger Gegenstand mit einer Luftschaube in Berührung kommt !

Die Blockierung der Luftschaube durch irgendwelche Teile, muß ausgeschlossen sein.

Vorsicht bei losen Kleidungsstücken wie Schals, weiten Hemden usw. : sie werden vom Propellerstrahl angesaugt und können in den Luftschaubenkreis gelangen.

Steht ein Modell mit drehender Luftschaub z.B. auf sandigem Grund, so werden Sand oder Schmutzpartikel angesaugt und herumgewirbelt, die u.ä. Augenschäden hervorrufen können. Nötigenfalls Schutzbrille tragen.

Überprüfen Sie vor jeder Inbetriebnahme das Modell und alle an ihm gekoppelten Teile (z.B. Luftschauben, Getriebe, RC-Teile usw) auf festen Sitz und mögliche Beschädigungen. Das Modell darf erst nach Beseitigung aller Mängel in Betrieb genommen werden.

Vergewissen Sie sich, daß die verwendete Frequenz frei ist. Erst dann einschalten! Funkstörungen, verursacht durch Unbekannte können immer ohne Vorwarnung auftreten! Das Modell ist dann steuerlos und unberechenbar! Fernlenkanlage nicht unbeaufsichtigt lassen, um ein Betätigen durch Dritte zu verhindern.

Elektromotor nur einschalten, wenn nichts im Drehbereich der Luftschaube ist. Nicht versuchen die laufende Luftschaube anzuschalten. Elektromotor mit Luftschaube nur im fest eingebauten Zustand laufen lassen.

Die Fluglage des Modells muß während des gesamten Fluges immer eindeutig erkennbar sein, um immer ein sicheres Steuern und Ausweichen zu gewährleisten.

Machen sich während des Fluges Funktionsbeeinträchtigungen/Störungen bemerkbar, muß aus Sicherheitsgründen sofort die Landung eingeleitet werden. Sie haben anderen Luftfahrzeugen immer auszuweichen. Start- und Landeflächen müssen frei von Personen und sonstigen Hindernissen sein.

Dabei ist zu beachten, daß bei der Inbetriebnahme die Motorsteuerfunktion am Sender immer zuerst in AUS-Stellung gebracht wird. Danach Sender und dann erst Empfangsanlage einschalten, um ein unkontrolliertes Anlaufen des Elektromotors zu vermeiden. Gleichfalls gilt immer zuerst Empfangsanlage ausschalten, danach erst den Sender. Überprüfen Sie, daß die Ruder sich entsprechend der Steuerknüppelbetätigung bewegen.

Mit diesen Hinweisen soll auf die vielfältigen Gefahren hingewiesen werden, die durch unsachgemäße und verantwortungslose Handhabung entstehen können.

Richtig und gewissenhaft betrieben ist Modellflug eine kreative, lehrreiche und erholsame Freizeitgestaltung.

Conseils de sécurité importants

Avant de tenter la première mise en service, la totalité des instructions de montage et d'utilisation devra être lue attentivement. Vous êtes le seul responsable de la sécurité d'utilisation de votre modèle volant R/C. Il est conseillé aux adolescents de se faire assister pour la construction et pour les premiers vols par un adulte déjà familiarisé avec les particularités et les dangers représentés par un modèle volant radio commandé.

Utilisez toujours des connecteurs adaptés, avec sécurité contre les inversions de polarité. Tous les conducteurs de courant, les connecteurs ainsi que les batteries de propulsion de confection personnelle devront être parfaitement isolés contre les court-circuits. N'utilisez jamais des combinaisons de connecteurs, par ex. des contacts en métal ordinaire avec des contacts dorés, car dans ce cas aucune sécurité de fonctionnement ne peut être garantie.

Évitez les court-circuits et les inversions de polarité. La forte énergie des batteries NC peut entraîner un danger d'explosion et d'incendie.

Un modèle volant R/C ne peut évoluer correctement que s'il a été construit et réglé conformément aux instructions de montage et seule une utilisation prudente et responsable évitera de provoquer des dommages corporels ou matériels.

Le fabricant n'a cependant aucune possibilité d'influencer la construction et l'utilisation d'un modèle de sa production. C'est pourquoi nous attirons l'attention sur les dangers représentés en dégageant toute responsabilité.

Faites-vous assister par un modéliste expérimenté, ou inscrivez-vous dans une association ou une école de pilotage. Vous pourrez en outre consulter votre revendeur et la presse spécialisée sur le sujet. Le mieux est de faire partie d'un club d'aéromodélisme pour pouvoir voler sur un terrain autorisé.

Les bandes élastiques vieillissent, elles deviennent cassantes et inutilisables dans le temps. C'est la raison pour laquelle il conviendra de les remplacer de temps en temps par des neuves. Avant chaque utilisation, vérifiez la solidité du caoutchouc par des essais de tension.

Effectuez les essais de fonctionnement uniquement à l'extérieur. La forte aspiration de l'hélice et la masse d'air rapidement accélérée derrière son champ de rotation peuvent provoquer un accident dans une pièce fermée. (p.e. la chute d'un tableau, l'aspiration des rideaux, etc.) Le modèle devra être fermement tenu par un aide.

Ne vous tenez jamais dans le champ de rotation de l'hélice! Une partie peut se détacher et être éjectée à très haute vitesse avec une forte inertie et vous toucher, ou une tierce personne. Veillez également à ce qu'aucun objet quelconque vienne en contact avec l'hélice en rotation! Un risque de blocage de l'hélice par un objet quelconque doit être absolument exclu.

Veillez également aux vêtements flottants, tels qu'écharpe ou cravate qui peuvent être aspirés et s'enrouler sur l'hélice.

Lorsqu'un modèle se trouve sur un sol sablonneux avec l'hélice en rotation, celle-ci peut aspirer du sable ou des gravillons et vous les projeter dans les yeux.

Portez des lunettes de protection si nécessaire.

Avant chaque utilisation, contrôlez le modèle et toutes les pièces qui y sont rattachées (par ex. hélice, réducteur, élément R/C etc..) pour vérifier leur fixation ou détecter une détérioration éventuelle. Ce n'est qu'après avoir remédié à tous les défauts éventuels que le modèle sera en ordre de vol.

Assurez-vous que la fréquence que vous utilisez est libre avant de mettre votre émetteur en contact! Une perturbation peut toujours se produire pour une cause inconnue, sans prévenir! Le modèle devient alors incontrôlable et livré à lui-même! Ne laissez pas votre émetteur sans surveillance pour éviter une manipulation par un tiers.

Ne mettez le moteur électrique en contact que lorsque rien ne se trouve dans le champ de rotation de l'hélice. Ne tentez pas d'arrêter l'hélice à la main. Ne faites tourner le moteur avec l'hélice que lorsqu'il est monté dans le modèle.

La position du modèle doit toujours être nettement identifiable durant tout le vol pour garantir un pilotage sûr. Si l'on remarque l'influence d'une perturbation durant le vol, se préparer immédiatement à atterrir pour des raisons de sécurité.

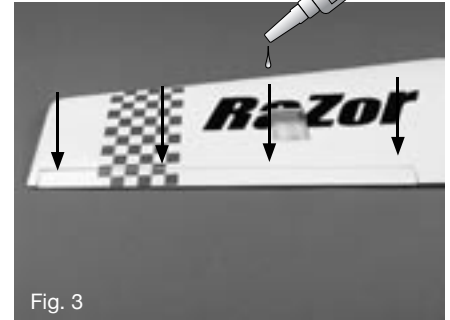
Faites une vérification complète de l'installation R/C avant chaque vol ainsi que du modèle pour vous assurer du bon fonctionnement et de la portée.

Assurez-vous que la commande du moteur soit sur la position COUPE sur l'émetteur. Mettez en contact d'abord l'émetteur, ensuite la réception pour éviter un démarrage incontrôlé du moteur électrique. Procédez inversement pour couper le contact : d'abord la réception, ensuite l'émetteur. Vérifiez si les gouvernes se déplacent dans le sens correspondant à la manche de commande.

Ces conseils mettent en évidence la diversité des dangers pouvant résulter d'une manipulation incorrecte et irresponsable. Leur observation permettra de pratiquer en toute sécurité ce loisir créatif et éducatif que représente l'aéromodélisme.



**Installing the ailerons / Montage van de rolroeren
Montierung des Querrudern / Montage des ailerons**

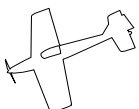


Insert a modelling pin through the middle of the hinges so they will stay well in place when you insert the elevator in the wing. Put a little bit of cyanoacrylate on one side of the hinges and check the aileron to make sure that it moves freely. Repeat these steps for the other side of the hinge. Follow the same procedure for the right wing panel.
Fig. 1-2-3

*Steek een speldje door het midden van de scharnieren zodat deze niet te ver in het rolroer schuiven en goed in positie blijven als u het rolroer in de vleugel schuift..
Breng een weinig cyano lijm aan op één zijde van de scharnieren en controleer of het roer vrij kan bewegen. Herhaal deze stappen voor de andere zijde.
Volg dezelfde procedure voor de rechtervleugel.
Fig. 1-2-3*

Fixieren Sie eine Stoßnadel im Mitte des Scharnieres so es nicht komplett in dem Querruder versenkt wenn Sie das ruder im Flügel schieben. Bringen Sie ein wenig Cyano Klebstoff auf einer Seite des Scharnieres und überprüfen Sie ob das Ruder frei bewegen kann. Wiederholen Sie die Etappen für die andere Seite. Wiederholen Sie die Etappen für den rechten Flügel.
Fig. 1-2-3

*Retirez l'aileron et insérez une épingle au milieu de chaque charnière afin que celles-ci restent bien en place lors du placement définitif de l'aileron sur le panneau d'aile.
Appliquez sur un côté de chaque charnière une goutte de colle cyanoacrylate et actionnez l'aileron pour vérifier qu'il bouge librement. Répétez l'opération de l'autre côté de la charnière.
Effectuez les mêmes opérations pour l'autre panneau d'aile.
Fig. 1-2-3*



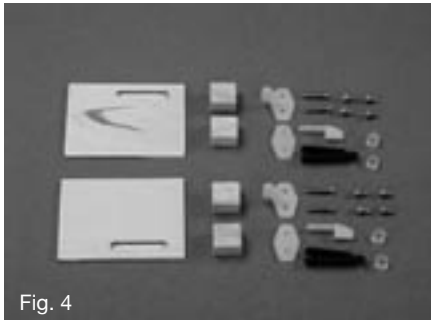


Fig. 4

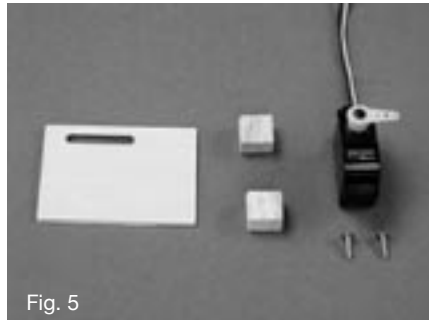


Fig. 5

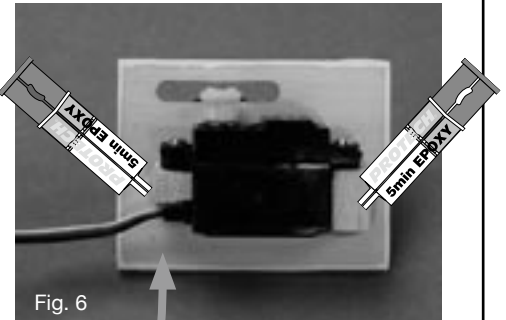


Fig. 6



Fig. 7



Fig. 8

Remove the covering in the holes of the hatch so that the servoarms can pass.

Position the servo and the 2 wooden supports (the direction of the woodfibres should be crosswise with the direction of the servoscrews, see drawing) on the hatch and make sure the servo is well aligned and the servoarm doesn't touch the wood.

Mark the outlines of the 2 supports and glue them in place with some 5min. epoxy glue.

Reposition the servo on the supports and drill the holes for the fixation of the servo.

Screw the servo in place using the screws and plastic parts delivered with the servos.

Fig. 4-5-6-7-8

Verwijder de bespanning van de gleuf in het deksel van de servo-houder.

Plaats de servo en de 2 houten steunblokjes (met de richting van de vezels van het hout dwars op de richting van de schroeven, zie tekening) op het deksel. Controleer de uitlijning van de servo en zorg dat de servoarm niet in contact komt met het deksel.

Teken de contourlijnen van de blokjes op het deksel en verlijjm deze met 5min. epoxy lijm.

Plaats de servo opnieuw op de blokjes en boor de gaatjes voor de bevestiging van de servo.

Schroef de servo vast met behulp van de meegeleverde servo schroeven en rubberen monteerblokjes.

Fig. 4-5-6-7-8

Entfernen Sie die Bespannfolie ins Loch des Deckels von Servo-Hälter.

Stellen Sie den Servo und die 2 Holz Stützen (mit dem Verlauf von Nerfen im Holz quer mit die Schrauben, sehe Zeichnung) auf den Deckel. Überprüfen Sie die Ausrichtung des Servo und machen Sie sicher das der Servo-Hebel den Deckel nicht berührt.

Markieren Sie die Konturen von Stützen auf den Deckel und verkleben Sie die Stützen mit 5min. Epoxy Klebstoff.

Stellen Sie den Servo wieder auf die Stützen und bohren Sie 2 Bohrungen für die Fixierung des Servos.

Schrauben Sie den Servo fest mit die Mitgelieferten Servo-Schrauben und Kunststoff Servostützen.

Fig. 4-5-6-7-8

Découpez l'entoilage sur la trappe des servos pour le passage du palonnier.

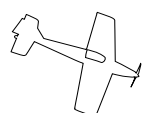
Positionnez le servo et les 2 blocs en bois (la fibre des blocs doit être perpendiculaire par rapport aux vis de servo) sur la trappe, assurez-vous qu'il est bien aligné et que le palonnier ne touche pas le bois.

Tracez le contour des blocs, et collez à la colle époxy 5min.

Repositionnez le servo sur les supports, percez les trous de fixation du servo dans les blocs.

Vissez en place en utilisant les vis servo et blocs en caoutchouc fourni avec vos servos

Fig. 4-5-6-7-8



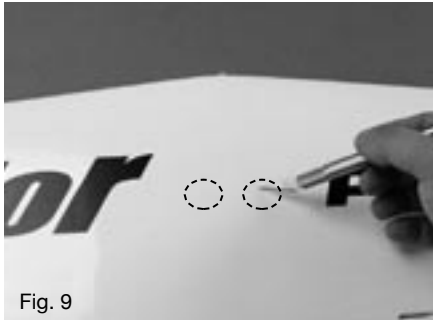


Fig. 9

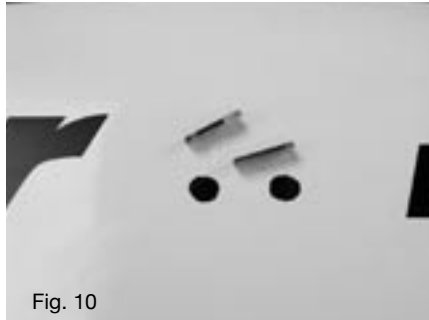


Fig. 10



Fig. 11



Fig. 11



Fig. 13

Remove the covering on the upper side of the wing where the hole for the servo cable is situated. Push gently on the small wooden block and take it out of the wing. Use the nylon wire to get the servo cable through the wing.

Connect the servo lead of the servo in the ailerons with an extensionlead (PL313.25) of 25cm. Secure the leads with some tape. Connect the extension lead with the nylon thread in the wing and pull the extension lead through the wing.

Close the cover of the servo holder and drill 4 holes to secure it. Screw the cover on the wing. Repeat these steps on the other wing panel.

Fig. 9-10-11-12-13

Verwijder de bespanning aan de bovenzijde van de vleugel ter hoogte van de 2 gaten voor de doorvoer van de servokabels. Duw lichtjes op de houten blokjes zodat deze loskomen en haal ze dan uit de vleugel. Gebruik de nylon draad aan het blokje om de servokabel door de vleugel te voeren.

Verbind de servokabel van de servo in de rolroeren met een verlengkabel (PL313.25) van 25cm. Fixeer met een stukje kleefband. Bevestig de verlengkabel aan het blokje met de nylon draad in de vleugel en trek de verlengkabel door de vleugel.

Sluit het deksel van de servo-houder en boor 4 gaatjes voor de bevestiging van het deksel. Schroef het deksel vast met 4 schroefjes.

Herhaal dit voor de andere vleugel.

Fig. 9-10-11-12-13

Entfernen Sie die Bespannfolie auf die Obenseite des Flaches, in die Löcher für die Servo Kabel. Drücken Sie die Kleine Holzteile im Flügel und nehmen Sie sie heraus. Der Nylon Draht wird verwendet für die Montierung von den Servokabel durch die Flächen.

Verbinden Sie den Servo-Kabel vom Servo in die Querrudern mit einen Verlängerungskabel (PL313.25) von 25 cm. Fixieren Sie die Verbindung mit ein wenig Klebeband. Verbinden Sie den Verlängerungskabel mit dem Nylon Draht in die Flächen und ziehen Sie den Verlängerungskabel durch die Fläche.

Schliessen Sie den Deckel des Servo-Hälters und bohren Sie 4 Löcher für die Montierung des Deckels. Sichern Sie den Deckel mit 4 Schrauben.

Wiederholen Sie diese Etappen für die andere Flügelfläche.

Fig. 9-10-11-12-13

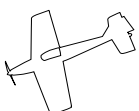
Sur la partie supérieure de l'aile, découpez l'entoilage pour découvrir les trous de passage des cables de servo. Découlez le petit bloc avec le fil nylon, il servira à conduire le cable du servo à travers l'aile.

Connectez et sécurisez (par du ruban adhésif) une allonge de servo (PROTECH PL313.25) de 25cm aux servos d'aileron.

Fixez avec de l'adhésif l'extrémité de l'allonge à la cordelette. Tirez sur l'autre extrémité de la cordelette afin de faire passer le câble du servo au travers de l'aile.

Installez la trappe de servo et percez les 4 trous de fixation de la trappe. Vissez les 4 vis fournies. Répétez l'opération pour l'autre panneau d'aile.

Fig. 9-10-11-12-13



**Installing the control horns on the ailerons / Montage van de roerhoorns op de rolroeren
Montierung von die Horner auf die Querrudern / Installation des guignols d'aileron**

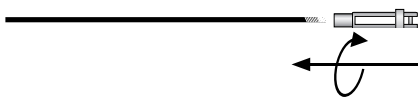


Fig. 14

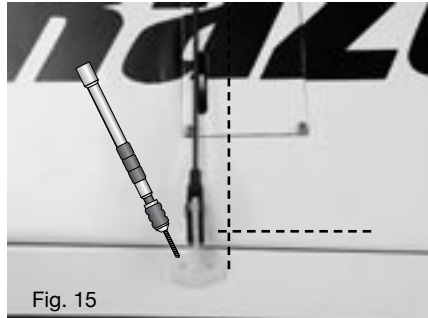


Fig. 15

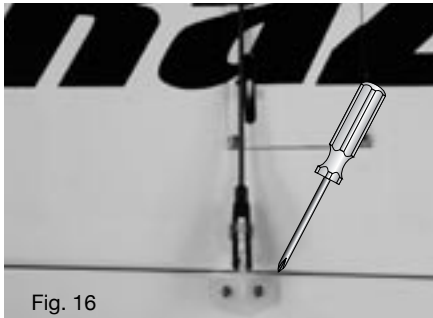
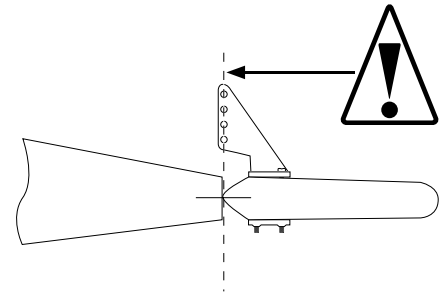


Fig. 16

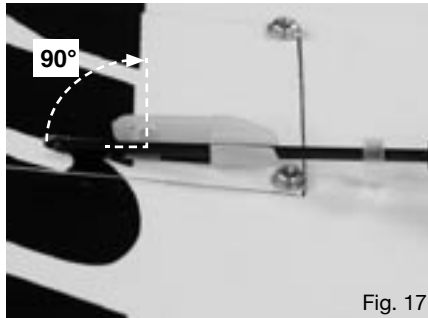


Fig. 17

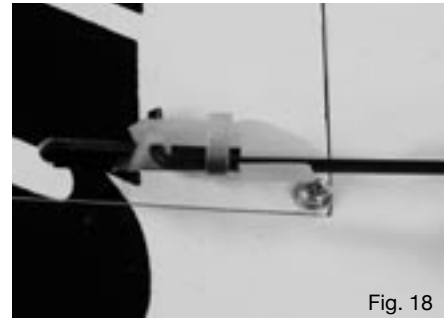


Fig. 18

Connect the clevis to the push-rod.

Connect the control horn to the clevis and secure with the rubber band. Align the other end of the push rod to the servo arm. Position the control horn on the aileron. Align with the servo arm and make sure the holes of the horn are directly above the hinges axle. (See drawing)

Mark the fixation holes of the horn on the aileron and drill the holes through the aileron. Screw the control horn in place with the 2 delivered screws and the nylon support.

Make sure the ailerons are in neutral position. Connect the control rod to the servoarm using a metal clevis. Make a right angle on the rod according to the holes in the control horn and connect the push rod with the clevis and secure it with a rubber band.

Fig. 14-15-16-17-18

Bevestig de kwiklink op de stuurstang.

Bevestig de kwiklink aan de roerhoorn en beveilig deze met een rubberen beveiligingsring. Lijn het andere uiteinde van de stuurstang aan de servo-arm. Plaats de roerhoorn op het rolroer. Lijn de hoorn uit met de servoarm en zorg ervoor dat de gaatjes in de hoorn juist boven het scharnierpunt van het rolroer staan, zie tekening.

Duid de gaatjes aan voor de bevestiging van de hoorn en boor de gaatjes door de rolroeren. Bevestig de hoorn met behulp van de 2 schroefjes en de nylon verstevigers.

Zorg ervoor dat de rolroeren neutraal staan. Bevestig de stuurstang aan de servoarm met behulp van een metalen kwiklink. Maak een hoek van 90° ter hoogte van de gaatjes in de roerhoorn. Verwijder het overvallige gedeelte en bevestig de stuurstang met de kwiklink en rubberen beveiligingsring.

Fig. 14-15-16-17-18

Konnektieren Sie den Gabelkopf auf die Gestänge.

Gleichen Sie den Gabelkopf am Ruderhorn und Sichern Sie ihm mit einen Gummiringe. Stellen Sie den Ruderhorn auf den Querruder. Gleichen Sie den Horn mit den Servo-Hebel aus und machen Sie sicher das die Löcher des Horns übereinstimmen mit dem Scharnierpunkt des Ruders, wie auf auf der Zeichnung.

Markieren Sie die Löcher zum Befestigung des Hörner und bohren Sie durch den Querruder. Schrauben Sie den Ruderhorn zusammen mit der Nylon Gegenplatte auf dem Ruder.

Machen Sie sicher das die Position von die Querrudern Neutral ist. Konnektieren Sie das Gestänge mit einen Metal Gabelkopf auf den Servo-Hebel. Biegen Sie eine 90° Ecke an die Löcher des Ruderhorns und schneiden Sie das Überflußige ab. Fixieren Sie mit eine Sicherungsclip mit Gummiringe.

Fig. 14-15-16-17-18

Assemblez la commande avec la chape.

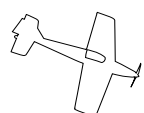
Connectez le guignol à la chape et sécurisez avec le bracelet en caoutchouc, alignez l'autre extrémité au palonnier de servo.

Positionnez le guignol sur l'aileron. Alignez-le avec le palonnier du servo et assurez-vous que l'axe des trous de réglage du palonnier est aligné avec l'axe des charnières de l'aileron. (Voir dessin)

Pointez et percez les trous de fixation du guignol. Fixez à l'aide des 2 vis et de la plaquette de renfort en nylon.

Assurez-vous que l'aileron est en position neutre. Effectuez le pliage en 90° de la tringle de commande au niveau du trou du palonnier, insérez la commande dans le trou, installez le clip et sécurisez avec le bracelet en caoutchouc.

Fig. 14-15-16-17-18



**Fixing the wing / Bevestigen van de vleugel
Befestigung des Flügels / Fixation de l'aile**

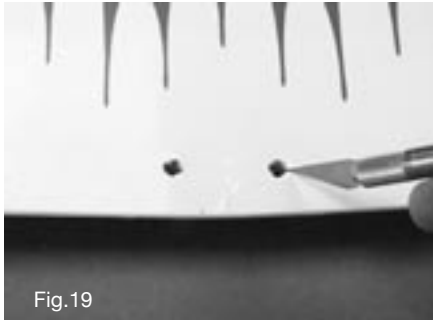


Fig. 19

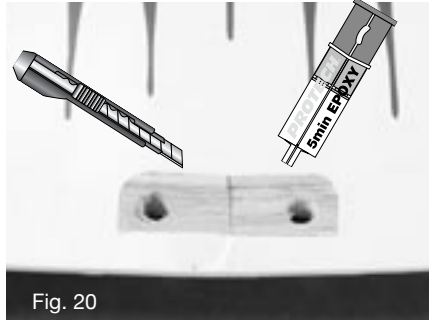


Fig. 20

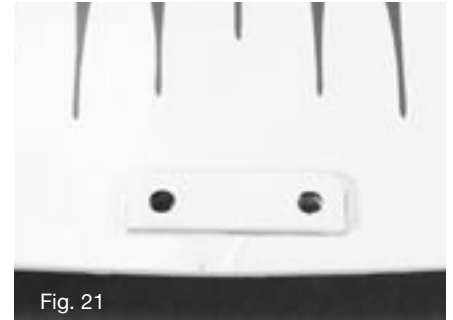


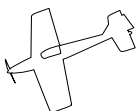
Fig. 21

Cut away some covering and glue the wooden plate onto the wing Fig. 19-20-21

Snij een weinig bespanning weg en lijm de versterking op de vleugel Fig. 19-20-21

Entfernen Sie die Bespanfolien für und Kleben die Unterstutzung auf die Flächen.
Fig. 19-20-21

*Découpez l'entoilage et collez le renfort sur l'aile.
Fig. 19-20-21*



**Assembling the stabilizer / Samenstellen van het hoogteroer
Zusammenstellen vom Höhenruder / Assemblage du stabilisateur**

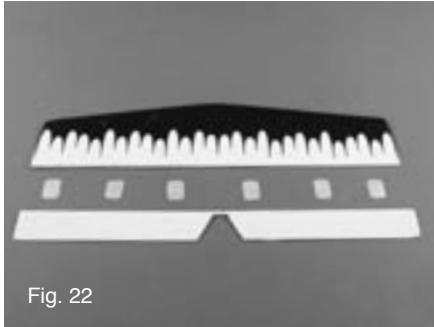


Fig. 22

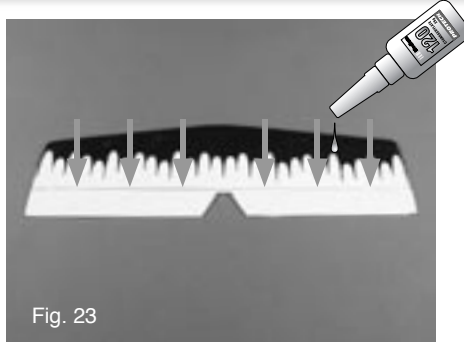


Fig. 23

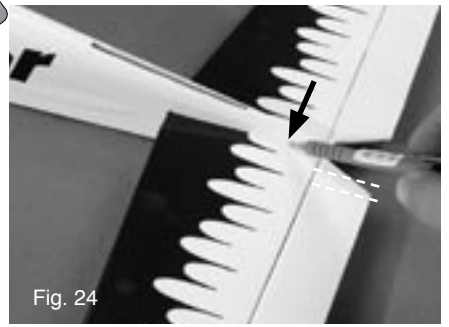


Fig. 24

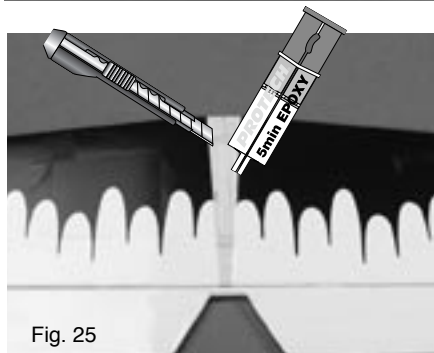


Fig. 25



Fig. 26

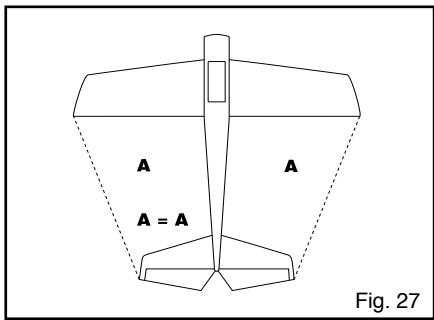


Fig. 27

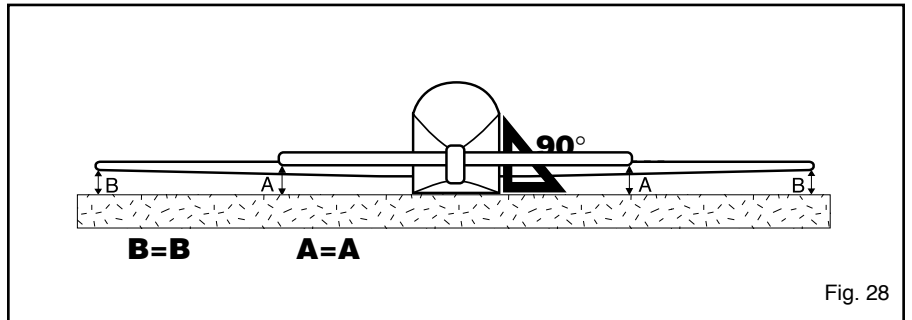


Fig. 28

Fix the hinges on the stabilizer and the elevator. Put some cyano glue on both sides of the hinges. Check weather the elevators can move freely. Fig 22-23

Slide the stabilizer in the fuselage.

Align to the fuselage and the wing. Fig 27

Mark the outlines of the fuselage on both sides of the stabilizer.

Fig 24.

Remove the covering on both sides between the markings.

Put some glue on the stabilizer and the slot in the fuselage.

Fig 25

Slide the stabilizer back into the fuselage and align to the fuselage and the wing. The wing and stabilizer should be parallel.

Fig 26-28

Monteer de scharnieren in de stabilo en het hoogteroer. Verlijm deze met een weinig cyano aan beide zijden van de scharnieren. Controleer de vrije beweging van het hoogteroer. Fig. 22-23

Schuif de stabilo in de romp. Lijn de stabilo uit met de vleugel en de romp. Fig 27

Markeer de contouren van de romp op beide zijden van het hoogteroer. Fig 24

Snij de bespanning weg aan de binnenkant van de gemarkeerde contouren.

Breng lijm aan op de uitsnijding in de romp en op de stabilo.

Fig 25.

Schuif de stabilo in de romp, controleer de uitlijning nogmaals met de romp en de vleugel. De vleugel en de stabilo moeten parallel gemonteerd worden.

Fig. 26-28

Kleben Sie das Höhenruder fest im Stabilisator durch an beiden Seiten des Scharniers Cyano Klebstoff an zu bringen. Überprüfen Sie dass das Höhenruder frei bewegen kann. Fig. 22-23

Schieben Sie den Stabilisator im Rumpf.

Gleichen Sie aus mit dem Rumpf und Flügel. Fig. 27.

Markieren Sie die Konturen des Rumpfs an beide Seiten des Stabilisators. Fig. 24.

Entfernen Sie die Bespanfolien zwischen den Markierungen.

Bringen Sie ein wenig Klebstoff auf den Stabilisator an und schieben Sie ihm wieder im Rumpf. Fig. 25.

Gleichen Sie aus und überprüfen Sie auf eine flache oberfläche dass den Stabilisator und Flügel parrallel ist, bevor den Klebstoff ausgehartet ist. Fig. 26-28

Insérez les charnières dans la gouverne et le stabilisateur. Appliquez une goutte de colle cyano de chaque côté des charnières Assurez-vous qu'elle bouge librement. Fig. 22-23

Glissez le stabilisateur dans le fuselage.

Alignez le stabilisateur par rapport à l'aile et fuselage. Fig. 27

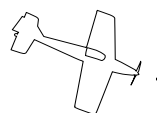
Tracez le contour du fuselage sur les 2 côtés de le stabilisateur. Fig. 24

Découpez l'entoilage à l'intérieur de votre tracé (sur les 2 faces).

Appliquez de la colle dans le fuselage et sur le stabilisateur. Fig. 25

Glissez le stabilisateur dans le fuselage, alignez à nouveau le stabilisateur par rapport à l'aile et contrôlez l'horizontalité du stabilisateur et de l'aile par rapport à une surface plane. L'aile et le stabilisateur doivent être parallèle.

Fig. 26-28



**Installing the vertical fin / Montage van het richtingsroer
Montierung des Seitenruders / Montage de la dérive**

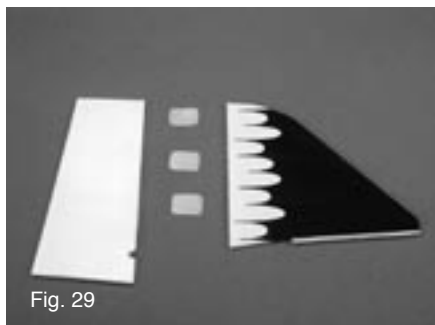


Fig. 29

Place the hinges in the vertical fin and the rudder. Apply some cyano on both side of the hinges. Check whether the rudder can move freely.

Fig. 29

Fix the vertical fin in the fuselage and mark the outlines of the fuselage.

Fig. 30

Remove the covering on both sides below the marks.

Fig. 31



Fig. 30

Monteer de scharnieren in het richtingsroer en het kielvlak. Breng een druppel cyano aan op beide zijden van de scharnieren. Controleer de vrije beweging van het richtingsroer. Fig. 29

Plaats het kielvlak op de romp en markeer de omtrek van de romp. Fig. 30

Verwijder de bespanning aan beide zijden onder de markeringen. Fig. 31

Kleben Sie das Seitenruder fest im vertikale Fläche durch an beiden Seiten des Scharniers Cyano Klebstoff an zu bringen. Überprüfen Sie dass das Seitenruder frei bewegen kann. Fig. 29

Schieben Sie die vertikale Fläche im Rumpf und markieren Sie die Konturen des Rumpfs. Fig. 30

Entfernen Sie die Bespanfolie unter die Markierungen. Fig. 31

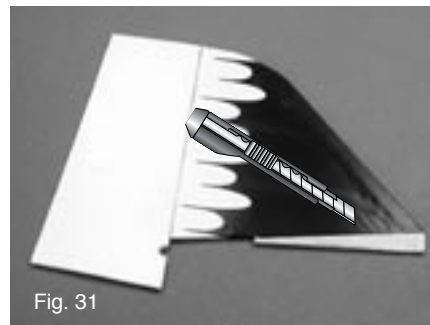
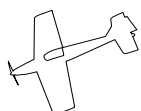


Fig. 31

Insérez les charnières dans la gouverne et la dérive. Appliquez une goutte de colle cyano de chaque côté des charnières Assurez-vous qu'elle bouge librement. Fig. 29

Installez la dérive sur le fuselage et tracez le contour du fuselage. Fig. 30

Découpez l'entoilage à l'intérieur de votre tracé. Fig. 31



**Installing the rudder & tailwheel / Montage van het richtingsroer en startwiel
Montierung des Seitenruders und Spornrad / Montage de la gouverne de direction et la roulette de queue**



Fig. 32



Fig. 33

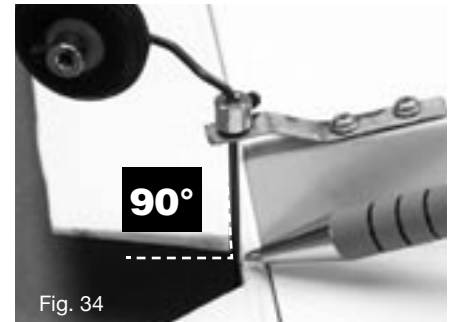


Fig. 34



Fig. 35

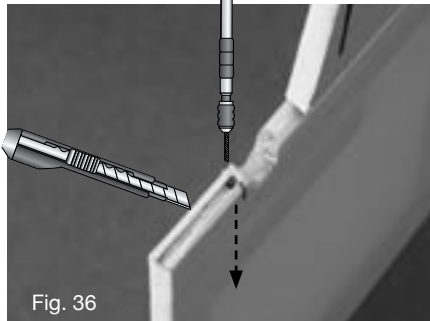


Fig. 36



Fig. 37

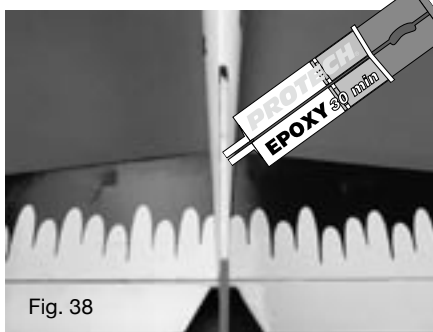


Fig. 38

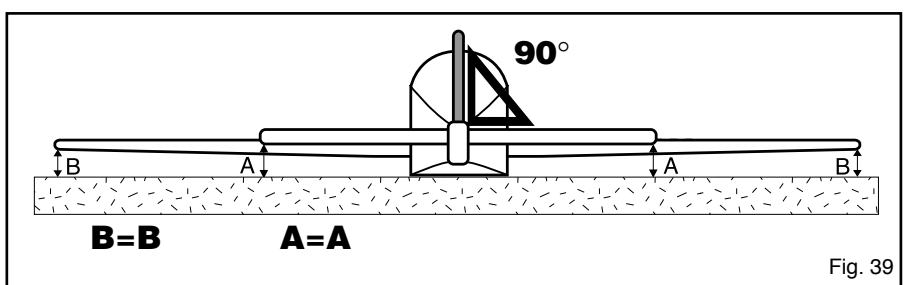


Fig. 39

Install the tail wheel support using 2 screws. Fig. 33

Monteer de startwielsteun met de 2 schroeven. Fig. 33

Befestigen Sie die Stütze für das Spornrad mit 2 Schrauben. Fig. 33

Fixez le support de la roulette de queue avec les 2 vis. Fig. 33

Place the tail wheel and bend the axle 90° where the elevator is positioned. Fig. 34

Plaats het startwiel en plooi de as op 90° ter hoogte van het hoogteroer. Fig. 34

Platzen Sie den Sporn und biegen Sie den Welle auf 90° wo der Sporn auf gleiche Höhe mit das Höhenruder kommt. Fig. 34.

Positionnez la jambe de la roulette de queue. Pliez l'axe à 90° à hauteur de la gouverne de profondeur. Fig. 34

Temporarily fix the rudder on the fuselage and mark the position where the tail wheel axle enters the rudder. Fig. 35

Bevestig het richtingsroer tijdelijk op de romp en markeer de positie waar de as in het richtingsroer moet komen. Fig. 35

Platzen die den Seitenruder und markieren Sie wo der Sporn ins Seitenruder kommt. Fig. 35

Installez temporairement la dérive sur le fuselage et marquez sur la gouverne l'endroit de perçage. Fig. 35

Remove the rudder, drill the hole and create a slot so the arm can be well positioned. Fig. 36

Verwijder het richtingsroer, boor het gaatje en maak een klein gleufje zodat de arm goed gepositioneerd kan worden. Fig. 36

Bohren Sie eine Bohrung und machen Sie einen Schlitz zum Positionieren des Sporn. Fig. 36.

Enlevez la dérive, percez et faites une gorge pour le passage de la jambe. Fig. 36

Apply some epoxy in the hole and in the slot. Glue the rudder and the tail wheel. Fig. 38

Breng een beetje epoxy lijm aan in het gaatje en in de gleuf. Installeer het richtingsroer en tegelijkertijd de het startwiel. Fig. 38

Bringen Sie ein wenig Epoxy Klebstoff im Loch und im Schlitz. Befestigen Sie den Sporn und das Seitenruder. Fig. 38

Appliquez de la colle époxy dans le logement du fuselage, sur la dérive, dans le trou et la gorge. Installez la dérive et en même temps la jambe de la roulette de queue. Fig. 38

Check the position of the rudder & hold this position while the glue is hardening. Fig. 39

Controleer de positie van het richtingsroer en bewaar deze positie tijdens het uitharden van de lijm. Fig. 39.

Überprüfen Sie die Position des Seitenruder Fig. 39

Contrôlez l'alignement de la dérive et maintenez en place durant le séchage. Fig. 39

Remove excess glue before hardening.

Verwijder eventuele lijmresten voor het uitharden van de lijm.

Éliminez immédiatement toute trace de colle avant séchage.



**Assembling the pushrods / Samenstellen van de stuurstangen /
Zusammenstellen des Gestängen / Assemblage des commandes**

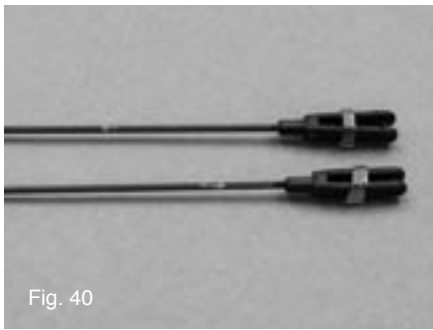


Fig. 40

Solder the coupler on the pushrod and screw the clevis on the coupler. Slide the rubber band over the clevis.

Slide the pushrods in the fuselage.

Fig. 40

Soldeer de koppeling op de stuurstang en schroef de kwiklink op de koppeling. Plaats het veiligheidsringetje op de kwiklink.

Schuif de stuurstangen in de romp.

Fig. 40

Löten Sie die Kupplung auf die Gestänge und schrauben Sie den Gabelkopf auf die Kupplung. Bringen Sie den Sicherungsring an auf den Gabelkopf.

Schieben Sie die Gestänge im Rumpf.

Fig. 40

Vissez la chape sur la tringle. Glissez le bracelet en caoutchouc sur la chape.

Insérez les commandes dans le modèle.

Fig. 40

**Installing the servos / Montage van de servos
Montierung den Servos / Installation des servos**



Fig. 41



Fig. 42

Install the servos with their silent blocks. Cut off the servoarms which you do not use. Make sure the servos are in neutral position.

Fig. 41-42

Installeer de servo's met hun rubberen blokjes. Snijd de armen die u niet gebruikt van de servos. Zorg ervoor dat de servo in neutrale stand staan.

Fig. 41-42

Bringen Sie die Servos mit ihren Kunststoff Blöcken an. Schneiden Sie die überflüssige Servoarmes, die Sie nicht benutzen ab. Überprüfen Sie daß die Servos in Neutralstellung sind.

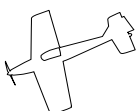
Fig. 41-42

Découpez les parties superflues des palonniers.

Installez les servos avec leurs blocs en caoutchouc.

Assurez-vous que les servos sont en position neutre.

Fig. 41-42



**Installing the control horns / Installeren van de roerhoornen
Montierung von Hörner / Installation des guignols**

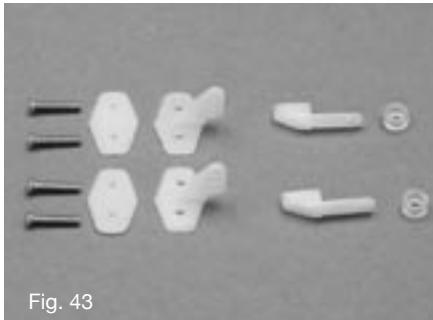


Fig. 43



Fig. 44

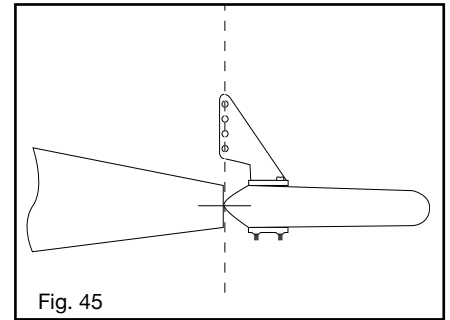


Fig. 45

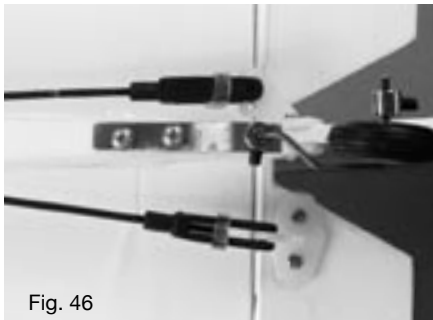


Fig. 46

Connect the clevises with the control horns. Place them on the rudder.

Fix the control horns with the delivered screws and nylon supports. Do the same for the elevator.

Fig. 43-44-45-46

Bevestig de kwiklinks op de roerhoorns. Plaats de roerhoorns op het richtingsroer.

Bevestig de roerhoorns op het roer met behulp van de meegeleverde schroeven en de plastic versterkers. Herhaal voor het hoogteroer.

Fig. 43-44-45-46

Schließen Sie die Gabelköpfe mit die Ruderhörner an. Setzen Sie sie auf das Seitenrudder.

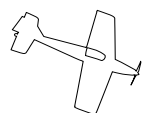
Befestigen Sie die Ruderhörner mit den gelieferten Schrauben und den Nylon Unterstüzungen. Wiederholen Sie die Etappen für das Höhenrudder.

Fig. 43-44-45-46

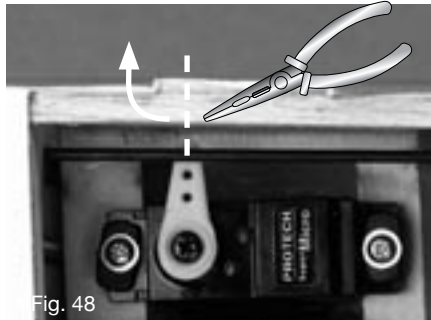
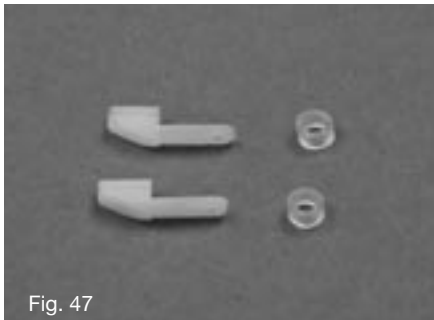
Connectez les guignols aux chapes. Positionnez correctement les guignols sur la gouverne.

Fixez les guignols sur les gouvernes à l'aide des vis et du renfort en plastique. Répétez l'opération pour le stabilisateur.

Fig. 43-44-45-46



**Connecting the pushrods / Aansluiten van de stuurstangen
Anschließen vom Gestängen / Raccordement des commandes**



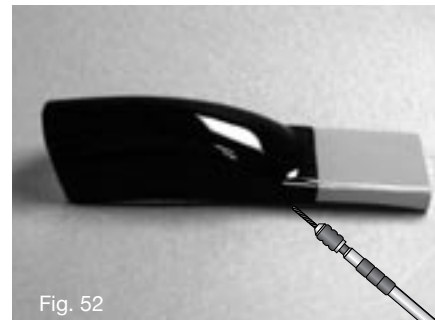
Position the pushrod on the servo arm (check the neutral position of the rudder) and fold the rod at the height of the holes in the servo-arm.
Install the plastic clip and a little rubber band on the rod.
Push the rod in the servo-arm and secure it with the clip and the little rubber band.
Fig. 47-48-49

*Plaats de stuurstang op de servo arm (controleer of de roeren in een neutrale positie staan) en buig de stuurstang ter hoogte van de gaten in de servo arm.
Schuif de plastic clip en het elastiekje op de stuurstang.
Duw de stuurstang in de servo arm en vergrendel met de clip en het veiligheidsringetje.
Fig. 47-48-49*

Positionieren Sie das Gestänge auf den Servoarm (überprüfen Sie die Neutral Position des Rudern) und biegen Sie das Gestänge an die Löcher des Servoarm.
Schieben den Kunststoff Sicherungsclip und den Gummiring auf das Gestänge.
Schieben Sie das Gestänge in den Servoarm und Sichern Sie mit den Sicherungsclip und Gummi.
Fig.47-48-49

*Positionnez la tringle de commande sur le palonnier (vérifiez que la gouverne est bien en position neutre) et pliez au niveau du trou du palonnier.
Installez le clip en plastique et le bracelet élastique sur la tringle de commande.
Introduisez la commande dans le palonnier et sécurisez avec le clip et le bracelet élastique.
Fig. 47-48-49*

**Installing the canopy / Monteren van het cockpitvenster
Montierung des Kabinenhaube / Installation de la verrière de cabine**

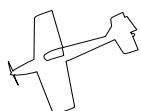


Cut out the canopy on the marks. Fix it with the supplied screws or canopy glue.
Fig. 50-51-52

*Snijd het venster uit op de markeringen. Monteer het venster met de meegeleverde schroefjes of met behulp van cockpit lijm.
Fig. 50-51-52*

Schneiden Sie die Kabinenhaube aus auf den Markierungen. Fixieren Sie Sie mit dem mitgelieferten Schrauben oder canopy glue.
Fig. 50-51-52

*Découpez la verrière en suivant le marquage. Fixez à l'aide des vis fournies ou collez à l'aide de colle type CANOPY GLUE
Fig. 50-51-52*



**Assembling the landinggear / Samenstellen van het landingsgestel /
Zusammenbau des Fahrgestells / Installation du train principal**

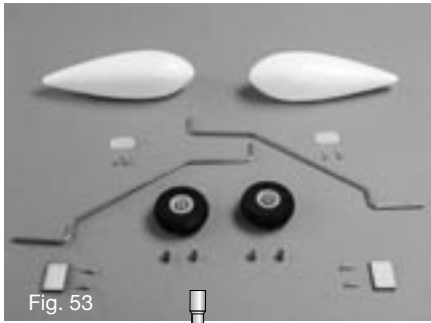


Fig. 53

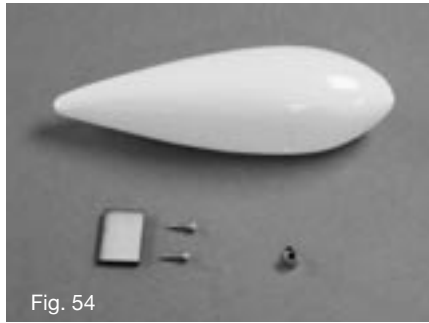


Fig. 54

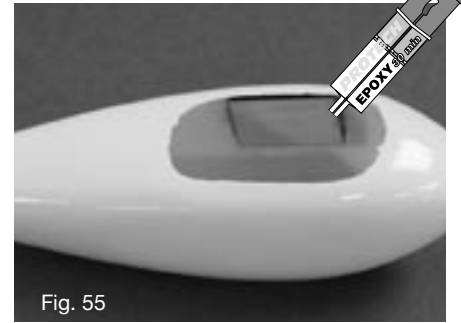


Fig. 55

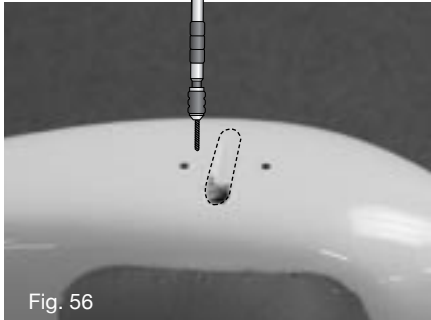


Fig. 56



Fig. 57



Fig. 58



Fig. 59

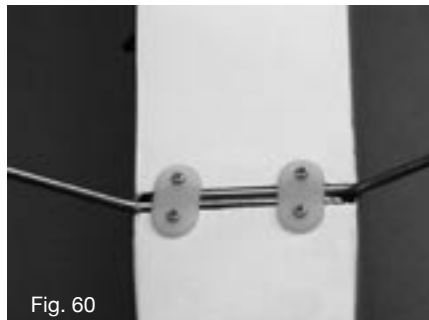


Fig. 60

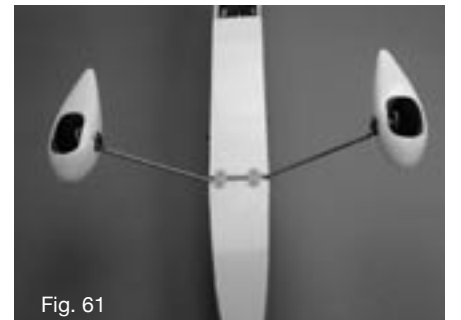


Fig. 61

Repeat these steps for the left & right wheel pant, using the pre-formed axle hole as a reference.

Sand the inside of the wheel pants and glue the wooden support in place. Fig. 55

Drill a hole of the axle diameter in the wheel pant & the wooden support.

Drill 2 holes for the plastic support.

Place the wheel in the wheel pant and secure it with the wheel stoppers. Fig. 93-94-95

Remove the covering foil at the position of the undercarriage slot. Fig. 59

Place the 2 undercarriage legs in the fuselage, widen the slot if necessary.

Fix the 2 support plates as shown. Fig. 60-61

Voer dezelfde handelingen uit voor de linker en rechter wielkappen.

Gebruik de voorgevormde rand voor de as in de wielkappen om de linkse en de rechtse wielkap te herkennen

Schuur de binnenkant van de wielkap en lijm de houten versterking erin. Fig. 55

Boor een gat (as diameter) door de wielkap en houten versterking.

Boor 2 gaten voor de plastic bevestiging.

Monteer het wiel in de wielkap en blokkeer de wielstoppers. Fig. 93-94-95

Verwijder de bespanningsfolie op de positie van het onderstel. Fig. 59

Monteer de 2 delen van het onderstel in de romp. Pas de grootte van de sleuf aan naar behoefte. Schroef de 2 bevestigingsplaatjes vast zoals afgebeeld. Fig. 60-61

Diese Anleitung ist für die Linker und Rechter Radschühe gleich.

Schleifen Sie die Innenseite den Radschühe und Kleben Sie die Holzverstärkung. Fig. 55

Bohren Sie ein Loch (Achsdiameter) in die Radschühe und Holzverstärkung.

Bohren Sie 2 Löcher für die Kunststoff Befestigungen.

Schieben Sie das Rad in die Radschühe und sichern Sie die Räder auf die Stützen mit die Stellringen. Fig. 93-94-95

Entfernen Sie die Bespannfolie auf die Position dem Fahrgestell. Fig. 59

Schieben Sie die 2 Teile des Fahrgestell im Rumpf. Wenn nötig den Schlitz anpassen. Befestigen Sie die Stütze mit die 2 kunststoff Unterstützungsplatten wie abgebildet. Fig. 60-61

Effectuez les mêmes opérations pour assembler le carénage gauche et droit. Utilisez le pré-formage du passage de la jambe de train pour déterminer quel est le carénage gauche ou droit.

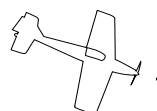
Poncez l'intérieur du carénage et collez le renfort à l'intérieur. Fig. 55

Percez le carénage et le renfort au diamètre de la jambe du train. Percez les 2 trous pour la fixation plastique.

Installez la roue dans le carénage sur la jambe et bloquez les arrêts de roue. Fig. 93-94-95

Découvrez le logement du train. Fig. 59

Insérez les 2 jambes du train dans le fuselage. Ajustez la taille de la gorge au besoin. Fixez les 2 plaques de fixation comme montré. Fig. 60-61



**Installing the motor / Installeren van de motor /
Einrichtung Motors / Installation du moteur**



Fig. 62

Solder the electronic speed controller to the motor, respect the polarity. Slide the motor in the fuselage and secure it with 2 screws (mind the length of the screws).

Fig. 62-63-64

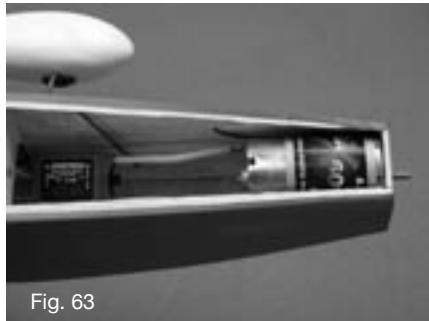


Fig. 63

Soldeer de elektronische snelheidsregelaar aan de motor en respecteer de polariteit. Schuif de motor in de romp en zet hem vast met 2 schroeven (let op de lengte van de schroeven).
Fig. 62-63-64

Löten Sie den Elektronischen Fahrtregler am Motor und respektieren Sie die Polarität. Schieben Sie den Motor im Rumpf und sichern Sie ihn mit 2 Schrauben (Achten Sie auf die Länge des Schraubens).
Fig. 62-63-64

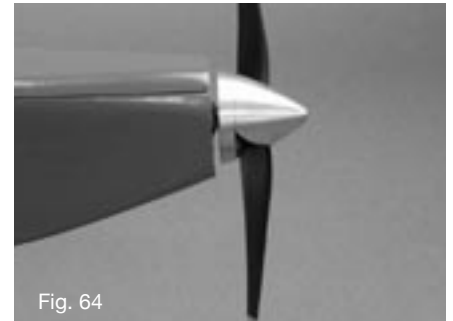


Fig. 64

Soudez le variateur électronique de vitesse au moteur en respectant les polarités. Introduisez le moteur dans le fuselage et fixez-le à l'aide de 2 vis (attention à la longueur).
Fig. 62-63-64

**Installing the receiver and the battery / Installeren van de ontvanger en de batterij
Montierung von Empfänger und Akku / Installation du récepteur et de l'accu**



Fig. 65

Fit the receiver in the fuselage and protect it with some foam. Fit the battery as shown and secure it. Drill a little hole in the fuselage to pass the antenna and fix the antenna with tape to the back of the fuselage.

Fig. 65-66-67



Fig. 66

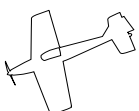
Plaats de ontvanger in de romp en bescherm hem met een beetje schuimrubber. Plaats de batterij zoals getoond en blokkeer met schuimrubber. Boor een gaatje in de romp om de antenne door te voeren en kleef deze vast aan de achterzijde van de romp met een stukje kleefband.
Fig. 65-66-67

Positionieren Sie dem Empfänger im Rumpf und sichern Sie ihm mit ein wenig Schaumstoff. Stellen Sie der Akku im Rumpf und Sichern Sie mit Schaumstoff. Bohren Sie ein kleines Loch im Rumpf für die Antenne und kleben Sie die Antenne hinten am Rumpf fest mit ein wenig Klebeband.
Fig. 65-66-67

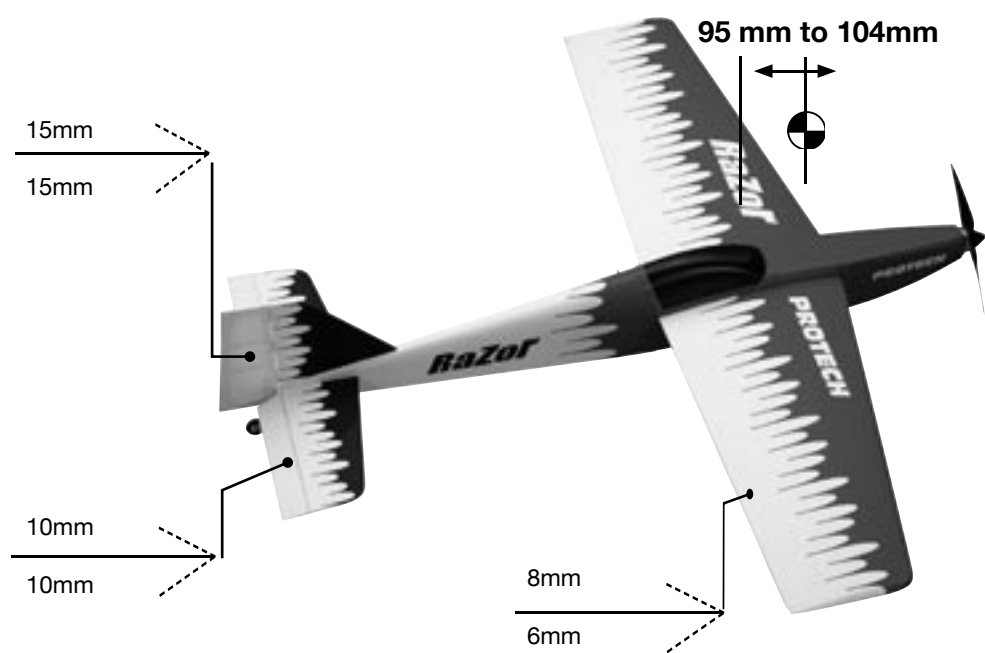


Fig. 67

Installez et protégez le récepteur, installez la batterie et veillez à ce qu'elle ne puisse pas bouger pendant le vol. Faites un petit trou pour sortir l'antenne et tendez-la le long du fuselage, collez l'extrémité avec du ruban adhésif.
Fig. 65-66-67

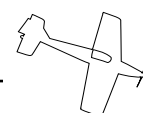
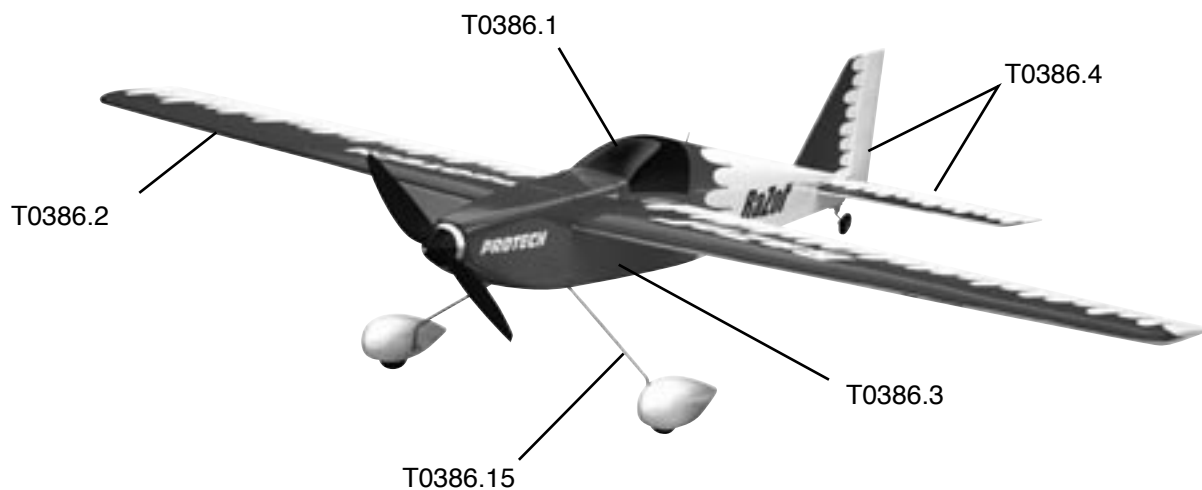


**Center of gravity and rudder deflections / Zwaartepunt en roeruitslagen
Schwerpunkt und Ruderausschlägen / Centre de gravité et débattements des gouvernes**



**Parts list / Onderdelenlijst
Benötigtes / Pièces détachées**

T0386.1	Canopy RAZOR
T0386.2	Wing set RAZOR
T0386.3	Fuselage RAZOR
T0386.4	Tail set RAZOR
T0386.15	Landing gear RAZOR



All you need is inside ...

The PROTECH CATALOG
144 Full colour pages



Ask your local R/C model shop

PROTECH® is a registered trademark
P.O.-Box 60 • B-2250 Olen
Tel.: +32 (0)14 25 92 83
Fax: +32 (0)14 25 92 89
info@protech.be
<http://www.protech.be>