

# 1/10th SCALE R/C 4WD RACING CAR CHASSIS KIT



## TAMIYA

**LIMITED EDITION**
**WORLD CHAMPION TEAM  
TAMIYA RACING FACTORY**

# EVOLUTION IV

## 1/10 電動RC・4WDレーシングカーシャーシキット TB エボリューションIV

ボディ、RC装置、走行用バッテリー、モーターはキットに含まれません。

# EVOLUTION IV

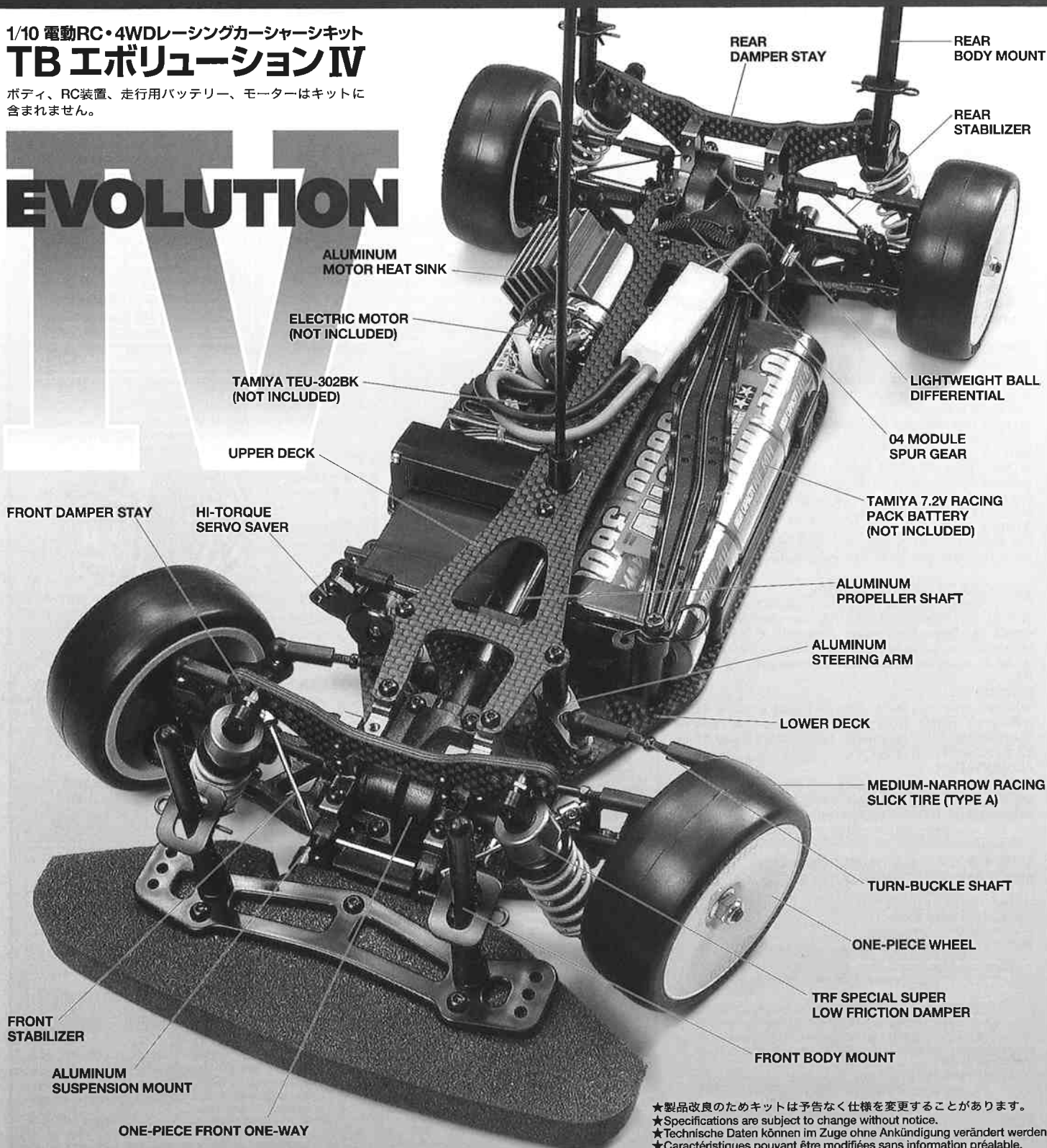

REAR DAMPER STAY

REAR BODY MOUNT

REAR STABILIZER

ALUMINUM MOTOR HEAT SINK

ELECTRIC MOTOR (NOT INCLUDED)

TAMIYA TEU-302BK (NOT INCLUDED)

UPPER DECK

LIGHTWEIGHT BALL DIFFERENTIAL

04 MODULE SPUR GEAR

TAMIYA 7.2V RACING PACK BATTERY (NOT INCLUDED)

FRONT DAMPER STAY

HI-TORQUE SERVO SAVER

ALUMINUM PROPELLER SHAFT

ALUMINUM STEERING ARM

LOWER DECK

MEDIUM-NARROW RACING SLICK TIRE (TYPE A)

TURN-BUCKLE SHAFT

ONE-PIECE WHEEL

TRF SPECIAL SUPER LOW FRICTION DAMPER

FRONT BODY MOUNT

FRONT STABILIZER

ALUMINUM SUSPENSION MOUNT

ONE-PIECE FRONT ONE-WAY

★製品改良のためキットは予告なく仕様を変更することがあります。  
 ★Specifications are subject to change without notice.  
 ★Technische Daten können im Zuge ohne Ankündigung verändert werden.  
 ★Caractéristiques pouvant être modifiées sans information préalable.

# TB EVOLUTION IV

●小学生や組立になれない方は、保護者の方や模型に  
くわしい方にお手伝いをお願いしてください。

## 組み立てる前に用意する物 ITEMS REQUIRED ERFORDERLICHES ZUBEHÖR OUTILLAGE NECESSAIRE

### 《ラジオコントロールメカ》

このRCカーには、FETアンプ付き2チャンネルプロポセット (小型受信機、小型FETアンプ、標準型サーボのセットがお勧めです。) をご使用ください。

★取り扱いについては、それぞれの説明書をご覧ください。

### 《走行用モーター》

★キットにはモーターは含まれていません。20ページを参考に最適なギヤ比のとれるモーター、ピニオンギヤを選択してください。(推奨モーター、スーパーストック TZ,RZ モーター)

### 《走行用バッテリー・充電器》

このキットはタミヤバッテリー7.2Vレーシングパック専用です。専用充電器とともにご用意ください。

### RADIO CONTROL UNIT

Standard 2 channel R/C unit plus electronic speed controller is suggested for this model (combination of small size receiver, electronic speed controller and standard size servo is recommended).

★Read and follow instructions supplied with R/C unit.

### MOTOR

★This kit does not include motor. Choose separately available electric motor and pinion gear referring to page 20 of this manual. Super Stock Motor TZ and RZ are recommended.

### POWER SOURCE

This kit is designed to use a Tamiya 7.2V Racing Pack. Charge battery according to manual.

### FERNSTEUER-EINHEIT

Für dieses Modell wird eine übliche RC-Einheit mit einem elektronischen Fahrregler vorgeschlagen (eine Kombination eines kleinen Empfängers mit elektronischem Fahrregler und Servo in Normalgröße wird empfohlen).

★Lesen und befolgen Sie die der RC-Einheit beiliegende Anleitung.

### MOTOR

★Dieser Bausatz enthält keinen Motor. Wählen Sie einen getrennt erhältlichen Elektromotor und ein Ritzel gemäß Seite 20 dieses Handbuchs. Es werden die Super Stock Motoren TZ und RZ empfohlen.

### STOMQUELLE

Für diesen Bausatz benötigt man den Tamiya 7,2V Racing Pack. Den Akku gemäß Anweisung aufladen.

### ENSEMBLE DE RADIOCOMMANDE

Pour piloter ce modèle, nous vous suggérons d'employer un ensemble de radiocommande 2 voies standard avec variateur de vitesse électronique (récepteur et variateur de taille mini et servo de taille standard recommandés).

★Lire et suivre les instructions fournies avec l'ensemble R/C.

### MOTEUR

★Moteur n'est pas inclus dans ce kit. Se procurer séparément un moteur et un pignon en suivant les conseils donnés page 20 de ce manuel. Les moteurs Super Stock TZ ou RZ sont recommandés.

### ALIMENTATION

Le moteur qui équipe ce modèle peut être alimenté par une batterie Tamiya 7,2V Racing. Charger la batterie selon les indications du manuel du chargeur.

### タミヤ・エクスペックGT-Iプロポ(FETアンプ付)

Tamiya EXPEC GT-I 2-channel R/C system  
Tamiya EXPEC GT-I 2-Kanal R/C System  
Ensemble R/C Tamiya EXPEC GT-I 2 voies

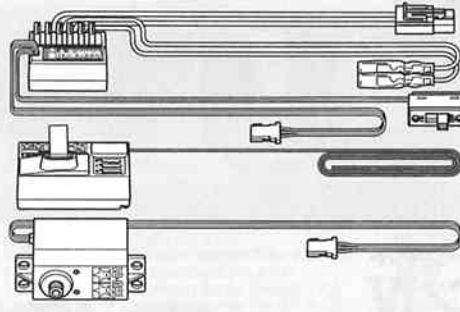

FETアンプ付き2チャンネルプロポ  
2-channel R/C unit with FET speed controller  
2-Kanal RC-Einheit mit FET Fahrregler  
Ensemble R/C 2 voies avec variateur électronique

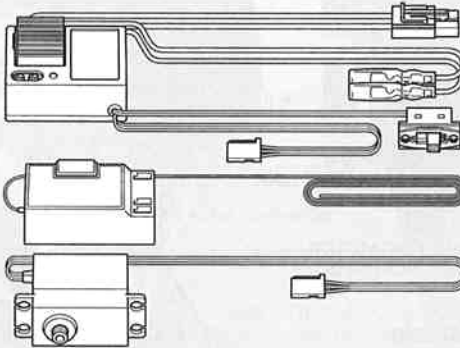

### 《使用できるサーボの大きさ》

Suitable servo size  
Größe der servos  
Dimensions max des servos

★小型サイズのサーボは搭載出来ません。  
★Small size servo cannot be installed.  
★Ein kleines Servo darf nicht eingebaut werden.  
★Un mini-servo ne peut être installé.

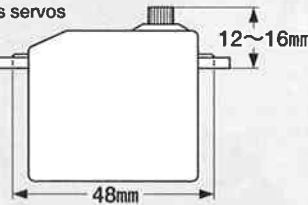

### 《走行用ボディ(推奨ボディ)》

Body recommended  
Empfohlene Karosserie  
Carrosserie conseillée  
●ザナヴィ ニスモ Z  
●Xanavi NISMO Z

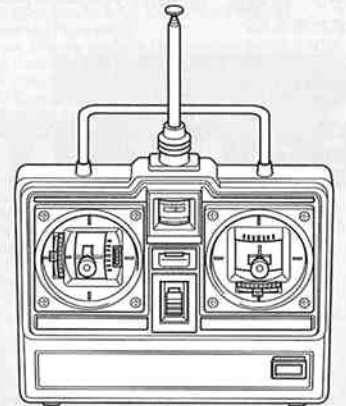

### スーパーストック TZ,RZモーター Super Stock Motor TZ, RZ



### タミヤ7.2Vレーシングパック

Tamiya 7.2V Racing Pack  
Tamiya 7,2V Racing Pack  
Batterie Tamiya 7,2V Racing



7.2V専用充電器  
Compatible charger  
Geeignetes Ladegerät  
Chargeur compatible

### 《用意する工具》 TOOLS RECOMMENDED / BENÖTIGTE WERKZEUGE / OUTILLAGE

+ドライバー(大,小)  
+ Screwdriver (large, small)  
+ Schraubenzieher (groß, klein)  
Tournevis + (grand, petit)

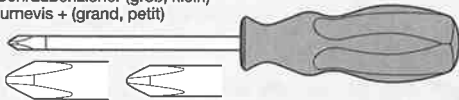

クラフトナイフ  
Modeling knife  
Modellbaumesser  
Couteau de modéliste



ヤスリ  
File  
Feile  
Lime



ニッパー  
Side cutters  
Seitenschneider  
Pincès coupantes

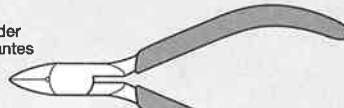

ラジオペンチ  
Long nose pliers  
Flachzange  
Pincès à becs longs

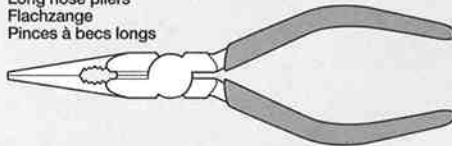

六角レンチ(1.5mm, 2mm)  
Hex wrench (1,5mm, 2mm)  
Imbusschlüssel (1,5mm, 2mm)  
Clé Allen (1,5mm, 2mm)

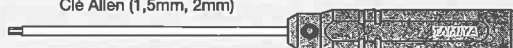

瞬間接着剤  
Instant cement  
Sekundenkleber  
Colle rapide



合成ゴム系接着剤  
Synthetic rubber cement  
Synthetischer Kleber  
Colle à base de caoutchouc synthétique

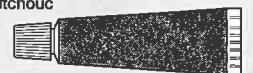

★その他に、グラステープとピンバイスカリが必要  
です。また、Eリングセッターがあると便利です。  
★Assembly of this kit will also requires glass tape  
and a pin vise. A Soft cloth and E-ring tool will also  
assist in construction.  
★Der Zusammenbau dieses Bausatzes erfordert  
außerdem ein Glasfaser-Klebeband und einen  
Schraubstock. Auch ein weiches Tuch und ein E-  
Ring-Abzieher sind beim Zusammenbau hilfreich.  
★L'assemblage de ce kit requiert également du ru-  
ban adhésif renforcé et un outil à percer. Un chiffon et  
un outil à circlip seront également utiles.





●組み立てる前に説明図を必ずお読みください。また、保護者の方もお読みください。



●小さなお子様のいる場所での工作はおやめください。小さな部品やビニール袋を口に入れたりする危険があります。

**CAUTION**

- Read carefully and fully understand the instructions before commencing assembly. A supervising adult should also read the instructions if a child assembles the model.
- When assembling this kit, tools including knives are used. Extra care should be taken to avoid personal injury.
- Read and follow the instructions supplied with paints and/or cement, if used (not included in kit).
- Keep out of reach of small children. Children must not be allowed to put any parts in their mouth, or pull vinyl bag over their head.

**VORSICHT**

- Bevor Sie mit dem Zusammenbau beginnen, sollten Sie alle Anweisungen gelesen und verstanden haben. Falls ein Kind das Modell zusammenbaut, sollte ein beaufsichtigender Erwachsener die Bauanleitung ebenfalls gelesen haben.
- Beim Zusammenbau dieses Bausatzes werden Werkzeuge einschließlich Messer verwendet. Zur Vermeidung von Verletzungen ist besondere Vorsicht angebracht.
- Wenn Sie Farben und/oder Kleber verwenden (nicht im Bausatz enthalten), beachten und befolgen Sie die dort beiliegenden Anweisungen.
- Bausatz von kleinen Kindern fernhalten. Verhüten Sie, daß Kinder irgendwelche Bauteile in den Mund nehmen oder Plastiktüten über den Kopf ziehen.

**PRECAUTIONS**

- Bien lire et assimiler les instructions avant de commencer l'assemblage. La construction du modèle par un enfant doit s'effectuer sous la surveillance d'un adulte.
- L'assemblage de ce kit requiert de l'outillage, en particulier des couteaux. Manier les outils avec précaution pour éviter toute blessure.
- Lire et suivre les instructions d'utilisation des peintures et ou de la colle, si utilisées (non incluses dans le kit).
- Garder hors de portée des enfants en bas âge. Ne pas laisser les enfants mettre en bouche ou sucer les pièces, ou passer un sachet vinyl sur la tête.



●小学生やうまく組み立てられない方は、保護者の方やRCカーに詳しい方にお手伝いをお願いしてください。



●工具で固い物を切らないでください。刃が折れるなどの危険があります。



●色を塗る時や、接着剤を使う場合は必ず窓を開けて換気に注意してください。



●組み立てる時はまわりに注意してください。また、工具を振り回すようなことはやめてください。

《タミヤ・エクスペクトGT-1プロポ (FETアンプ付き)》  
TAMIYA EXPEC GT-1 2-CHANNEL R/C SYSTEM (WITH FET SPEED CONTROLLER)

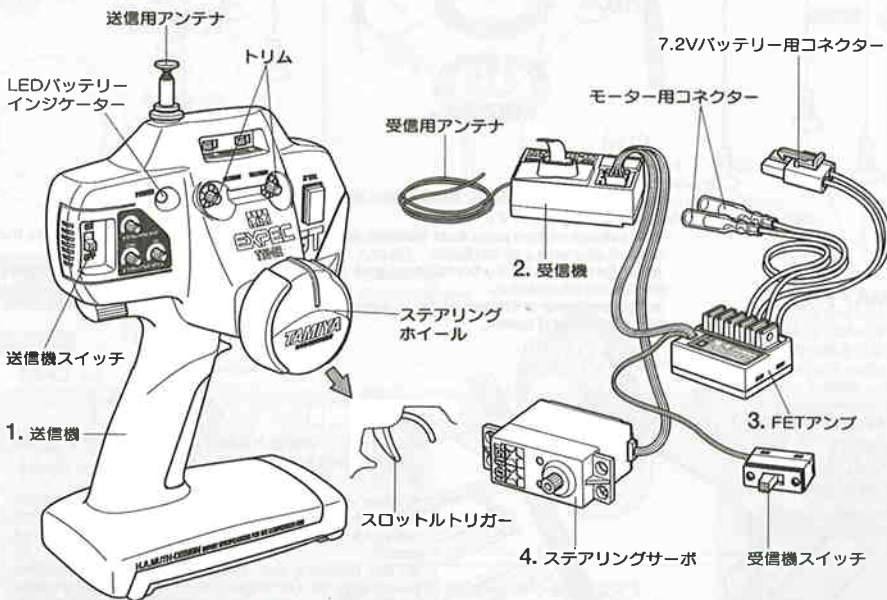

《2チャンネルプロポの名称》

1. ●送信機=コントロールボックスとなるもので、ステアリング、スロットルの操作を電波信号に変えて発信します。  
●トリム=サーボの動きの中心(中立位置)をずらすための微調整ダイヤル、レバーです。  
●ステアリングホイール、スロットルトリガー=車のステアリングやスピードコントロールスイッチにつながるサーボを動かし、車をコントロールします。
2. ●受信機=送信機からの電波を受け、それをアンプやサーボにつなえます。
3. ●FETアンプ=受信機が受けた電波信号を電気的な信号に変え、車のスピードをコントロールします。
4. ●ステアリングサーボ=受信機が受けた電波信号を機械的な動きに変え、ハンドルを切ります。

COMPOSITION OF 2 CHANNEL R/C UNIT

1. ●Transmitter: Serves as control box. Steering wheel/stick and throttle trigger/stick movements are transformed into radio signals which are transmitted through the antenna.  
●Trim: Lever for adjusting central position of servo.  
●Wheel & Trigger: Moves servos, which steer car and adjust throttle.
2. ●Receiver: Accepts signals from the transmitter and converts them into pulses that operate the model's servo and speed controller.
3. ●Electronic speed controller: Accepts signals received from the receiver and controls the current going to the motor.
4. ●Steering servo: Transforms signals received from the receiver into mechanical movements.

ZUSAMMENSTELLUNG DER 2-KANAL RC-EINHEIT

1. ●Sender: Dient als Steuergerät. Lenkrad/-knüppel- und Gaszuggriff/-knüppelbewegungen werden in Funksignale umgewandelt und über die Antenne versendet.  
●Trimm: Hebel zum Einstellen der Mittelstellung eines Servos.  
●Lenkrad und Gaszuggriff: Setzt die Servos in Bewegung, welche das Auto lenken und Gas geben.
2. ●Empfänger: Der Empfänger nimmt die Signale des Senders auf und wandelt sie in Steuerimpulse für das Lenkservo und den Fahrgeler um.
3. ●Elektronischer Fahrgeler: Erhält Steuersignale vom Empfänger und regelt den zum Motor fließenden Strom.
4. ●Lenkservo: Wandelt die vom Empfänger kommenden Lenksignale in mechanische Bewegung um.

COMPOSITION D'UN ENSEMBLE R/C 2 VOIES

1. ●Emetteur: sert de boîtier de commande. Les actions sur le manche de direction/volant ou sur le manche de gaz/gâchette sont converties en signaux radio transmis par le biais de l'antenne.  
●Trim: dispositif permettant d'ajuster le neutre d'un servo.  
●Volant/Gâchette: permettent de contrôler respectivement la direction et le régime moteur du modèle.
2. ●Récepteur: capte les signaux de l'émetteur, les convertit en impulsions et contrôle les mouvements du(des) servo(s) et le variateur électronique de vitesse.
3. ●Variateur électronique de vitesse: reçoit un signal du récepteur et régule la quantité de courant alimentant le moteur.
4. ●Servo de direction: convertit les signaux émanant du récepteur en mouvements mécaniques.

《FETアンプ付きプロポ》2-CHANNEL R/C UNIT WITH FET SPEED CONTROLLER

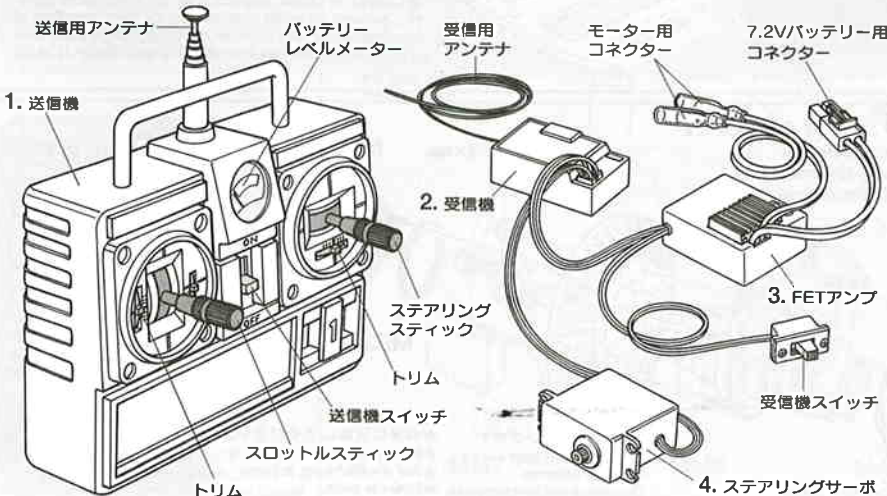



作る前にならず  
お読みください。  
Read before assembly.  
Erst lesen - dann bauen.  
Lire avant assemblage.

★組み立てに入る前に説明図を最後までよく見て、全体の流れをつかんでください。  
★お買い求めの際、また組み立ての前には必ず内容をお確かめください。万一不良部品、不足部品などありました場合には、お買い求めの販売店にご相談ください。  
★小さなビス、ナット類が多く、よく似た形の部品もあります。図をよく見てゆっくり確実に組んでください。金具部品は少し多目に入っています。予備として使ってください。  
このマークはグリスを塗る部分に指示しました。必ず、グリスアップして、組みこんでください。

★Study the instructions thoroughly before assembly.  
★There are many small screws, nuts and similar parts. Assemble them carefully referring to the drawings. To prevent trouble and finish the model with good performance, it is necessary to assemble each step exactly as shown.

Apply grease to the places shown by this mark.  
Apply grease first, then assemble.

★Vor Baubeginn die Bauanleitung genau durchlesen.  
★Viele kleine Schrauben und Müttern etc. müssen genau der Anleitung nach eingebaut werden. Exaktes Bauen bringt ein gutes Modell mit bester Leistung.

Stellen mit diesem Zeichen erst fetten, dann zusammenbauen.

★Assimilez les instructions parfaitement avant l'assemblage.  
★Il y a beaucoup de petites vis, d'écrous et de pièces similaires. Les assembler soigneusement en se référant aux dessins. Pour éviter les erreurs suivre les stades du montage dans l'ordre indiqué.

Graisser les endroits indiqués par ce symbole.  
Graisser d'abord, assembler ensuite.

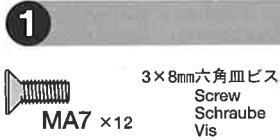

MM10 サスマウントA  
Suspension mount A  
Aufhängungs-Befestigung A  
Support de suspension A



MS3 ステアリングポスト  
Steering post  
Lagerzapfen der Lenkung  
Colonnette de direction

ロワデッキ  
Lower deck  
Chassisboden  
Chassis inférieur

1 《ロワデッキ部品の取り付け》  
Attaching lower deck parts  
Befestigung der Anbauteile an der Bodenplatte  
Pièces de la platine inférieure

六角棒レンチ (2mm)  
Hex wrench (2mm)  
Imbusschlüssel (2mm)  
Clé Allen (2mm)

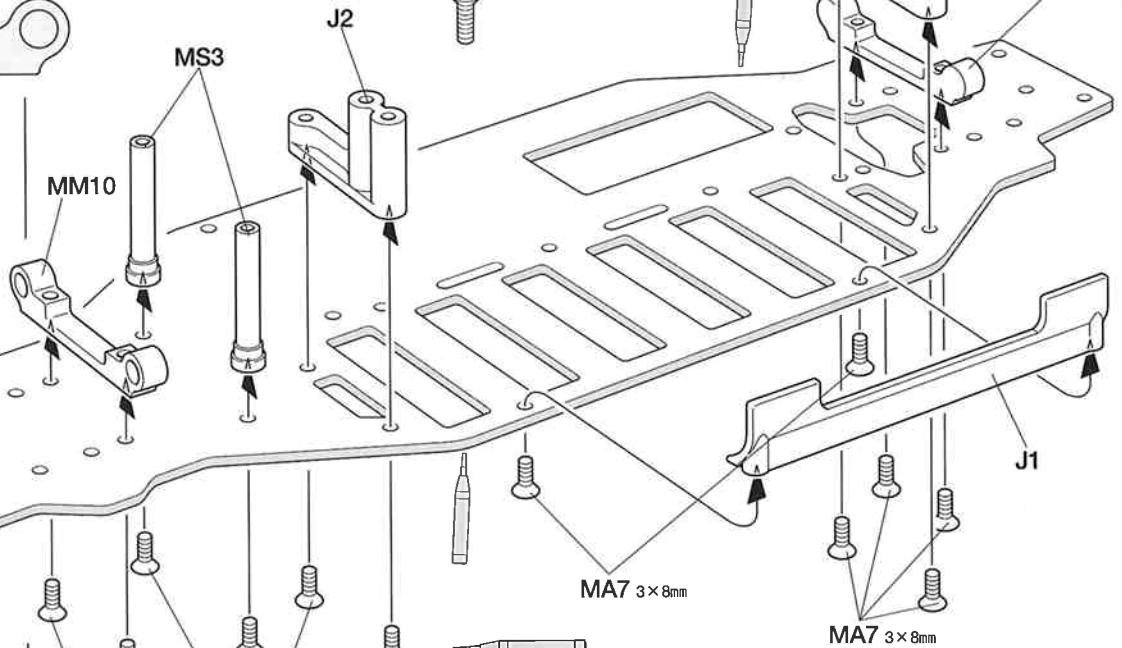

★カーボンパーツの周りに瞬間接着剤 (別売) を流して割れ止めをしてください。絶縁効果にもなります。  
★To prevent carbon parts from damage, apply instant cement (available separately) to the edge. It also works as insulation.  
★Zur Erhöhung der Karbonellefestigkeit Sekundenkleber (separat erhältlich) auftragen. Wirkt auch als Isolation.  
★Pour renforcer la châssis carbone, appliquer de la colle rapide (disponible séparément). Sert également d'isolant.

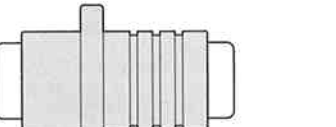
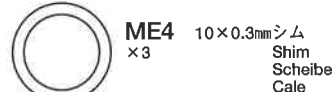
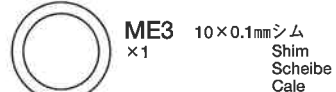
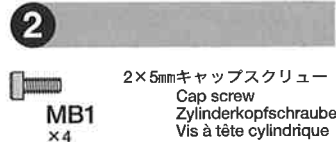

MJ5 フロントワンウェイホルダー  
Front one-way housing  
Gehäuse des Vorderer-Einweg  
Logement d'axe unidirectionnel

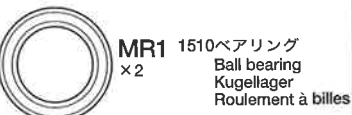

《バラセルタイプバッテリーの時》  
For separate type battery  
Für Batterie aus Einzelzellen  
Pour pack à éléments séparés

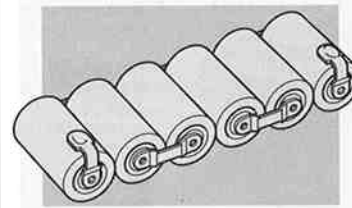

★バッテリーの被服を保護するために面取りをしてから瞬間接着剤を塗ります。その時J1、J2は取り付けません。  
★When using separate type batteries, smooth-out the edges of openings with file and coat them with instant cement to protect battery cell cover. J1 and J2 are not used.  
★Falls Batterien aus Einzelzellen verwendet werden sollen, sind die Öffnungen mit einer Feile auszurunden und mit Sekundenkleber zu beschichten, um die Deckschicht der Batterie-Zellen zu schützen. J1 und J2 werden nicht verwendet.  
★Lorsqu'on utilise un pack d'accus à éléments séparés, poncer les côtés des ouvertures avec une lime et leur appliquer une couche de colle rapide pour protéger le couvercle des éléments. Ne pas utiliser J1 et J2.

2 《フロントワンウェイの組み立て》  
Front one-way differential  
Vorderer Einweg-Differential  
Différentiel unidirectionnel avant

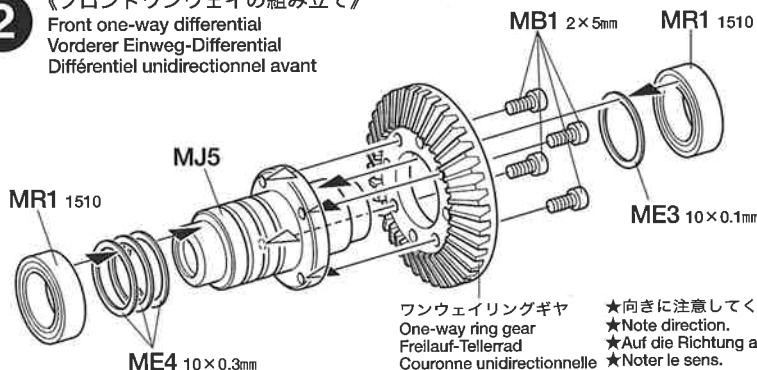

ワンウェイリングギヤ  
One-way ring gear  
Freilauf-Tellerrad  
Couronne unidirectionnelle

★向きに注意してください。  
★Note direction.  
★Auf die Richtung achten.  
★Noter le sens.

注意 NOTE

★ギヤのカゲを防ぐ為にシム (ME3, ME4) でクリアランス調整をします。  
★Use shims for clearance adjustment. A loose one-way differential may damage gear.  
★Verwenden Sie Scheiben zur Spieleinstellung. Ein loses Einweg-Differential kann das Getriebe beschädigen.  
★Utiliser des cales pour régler l'espacement. Un différentiel unidirectionnel avec du jeu peut endommager la pignonnérie.



TAMIYA CA CEMENT タミヤ瞬間接着剤  
●RCカーのゴムタイヤ専用に開発された瞬間接着剤です。コーナリング中などのタイヤの変形に耐える強力な接着力はもちろん、粘度が低いため組立て時に接着剤が隔々まで行きわたりやすいのも特徴です。5gアルミチューブ入りで、約20本のタイヤを接着することができます。マイクロノズル2本付き



**3**

- MB3** 2×25mmキャップスクリュー  
×1  
Cap screw  
Zylinderkopfschraube  
Vis à tête cylindrique
- MC5** 2mmロックナット  
×1  
Lock nut  
Sicherungsmutter  
Ecrou nylostop
- ME3** 10×0.1mmシム  
×1  
Shim  
Scheibe  
Cale
- ME4** 10×0.3mmシム  
×3  
Shim  
Scheibe  
Cale
- MJ3** 3mmスチールボール  
×10  
Steel ball  
Stahlkugel  
Bille en acier
- MR1** 1510ベアリング  
×2  
Ball bearing  
Kugellager  
Roulement à billes
- MR5** 850ベアリング  
×2  
Ball bearing  
Kugellager  
Roulement à billes
- MR6** 620スラストベアリング  
×1  
Ball thrust bearing  
Druckkugellager  
Butée à billes
- MR8** デフスプリング  
×1  
Diff spring  
Differentialfeder  
Ressort de diff
- MR9** ×2  
デフプレート  
Diff plate  
Differentialplatte  
Plaquette de diff

**4**

- MA3** 3×10mm六角丸ビス  
×4  
Screw  
Schraube  
Vis
- MA4** 3×8mm六角丸ビス  
×4  
Screw  
Schraube  
Vis
- MM9** バルクヘッドC  
×2  
Bulkhead C  
Lagerschild C  
Cloison C

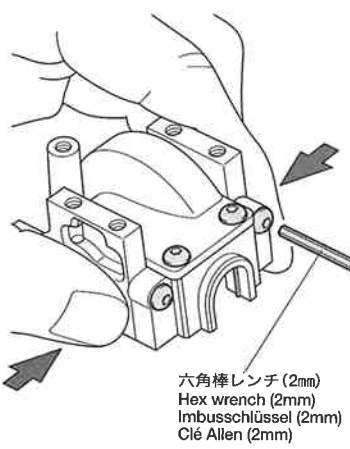

**3** 《リヤボールデフの組み立て》  
Rear ball differential  
Hinteres Kugeldifferential  
Différentiel à billes arrière

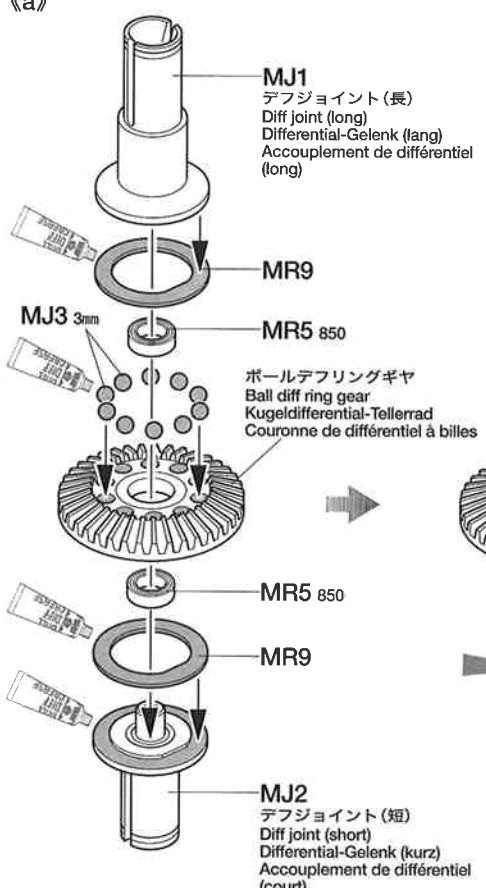
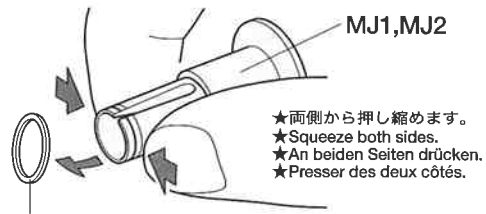

★ボールデフの組み立てにはボールデフグリスを使用します。  
★Apply Ball Diff Grease to the differential during assembly.  
★Differentialgetriebe während des Zusammenbaus mit Fett für Kugeldifferential einschmieren.  
★Appliquer de la Graisse pour différentiel à billes sur le différentiel, avant assemblage.

**注意**  
NOTE

★ギヤのカゲを防ぐ為にシム (ME3,ME4) でクリアランス調整をします。  
★Use shims for clearance adjustment. A loose one-way differential may damage gear.  
★Verwenden Sie Scheiben zur Spieleinstellung. Ein loses Einweg-Differential kann das Getriebe beschädigen.  
★Utiliser des cales pour régler l'espacement. Un différentiel unidirectionnel avec du jeu peut endommager la pignonnerie.

★デフジョイント (MJ1、MJ2) を固定して、ボールデフリングギヤがすべらなくなるまで MB3 (2×25mmキャップスクリュー) を調整しながらネジ込みます。ネジ込みすぎるとデフの効力が重たくなりネジが破損するので注意してください。  
★Hold diff joints MJ1 and MJ2 with hex wrenches as shown. Adjusting little by little, screw in MB3 until ball diff ring gear does not slip. Be careful not to over-tighten. It will cause differential works to slow.  
★Die Differential-Gelenke MJ1 und MJ2 wie abgebildet mit Imbusschlüssel festhalten. Zum Einstellen in kleinen Schritten MB3 einschrauben, bis das Kugeldifferential-Tellerad nicht mehr durchrutscht. Auf nicht zu festes Anziehen achten, das Differential würde sonst nicht ausreichend ansprechen.  
★Bloquer les accouplements de différentiel MJ1 et MJ2 avec des clés allen comme indiqué. Régler en serrant la vis MB3 progressivement jusqu'à ce que la couronne de différentiel ne glisse plus. Ne pas serrer trop fort, cela diminuerait l'efficacité du différentiel.

**4** 《ギヤケースの組み立て》  
Gearboxes  
Getriebegehäuse  
Carters

★2個作ります。  
★Make 2.  
★2 Satz anfertigen.  
★Faire 2 jeux.

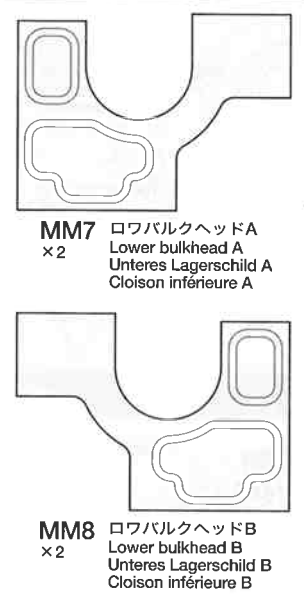
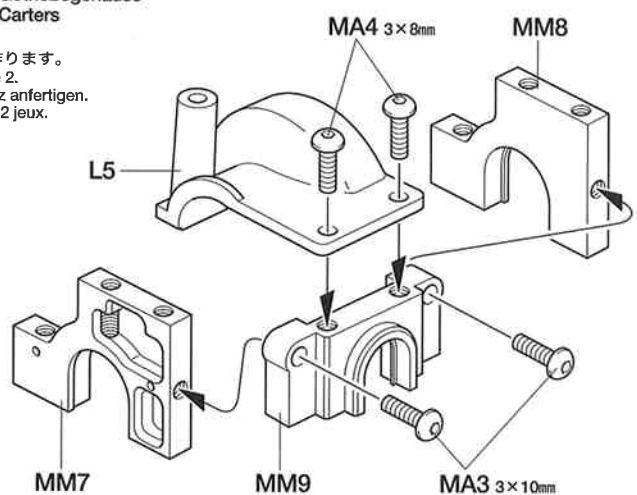

**5**

3×8mm六角皿ビス  
Screw  
Schraube  
Vis  
**MA7** ×2

2×5mmキャップスクリュー  
Cap screw  
Zylinderkopfschraube  
Vis à tête cylindrique  
**MB1** ×1

2×8mmシャフト  
Shaft  
Achse  
Axe  
**MD1** ×2

6×0.1mmシム  
Shim  
Scheibe  
Cale  
**ME1** ×3

5×0.1mmシム  
Shim  
Scheibe  
Cale  
**ME2** ×2

2.6×10mmスクリーピン  
Screw pin  
Schraubzapfen  
Cheville à vis  
**ML7** ×1

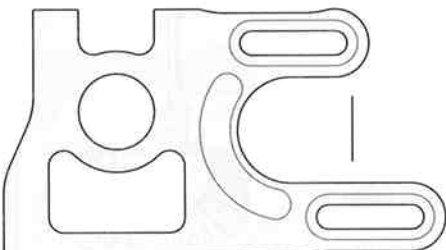

**MM2** モーターマウント  
×1  
Motor mount  
Motor-Lager  
Support-moteur

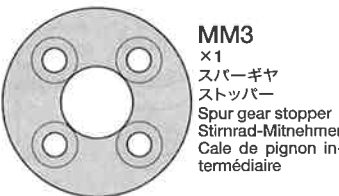

**MM3** ×1  
スパークギヤ  
ストッパー  
Spur gear stopper  
Stirnrad-Mitnehmer  
Cale de pignon intermédiaire



**MM4** ×1  
スパークギヤマウント  
Spur gear mount  
Stirnradlagerung  
Support de pignon intermédiaire



**MP3** プロペラジョイント (R)  
×1  
Propeller joint (rear)  
Antriebs-Gelenk (hinten)  
Accouplement d'arbre de transmission (arrière)



**MR2** 1260ベアリング  
×1  
Ball bearing  
Kugellager  
Roulement à billes

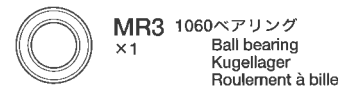

**MR3** 1060ベアリング  
×1  
Ball bearing  
Kugellager  
Roulement à billes

**6**

3×8mm六角丸ビス  
Screw  
Schraube  
Vis  
**MA4** ×3

3×8mm六角皿ビス  
Screw  
Schraube  
Vis  
**MA7** ×7

**5**

## 《スパークギヤの組み立て》

Spur gear  
Stirnrad  
Pignon intermédiaire

**注意**  
**NOTE**

★ギヤのカゲを防ぐ為にシム (ME1,ME2) でクリアランス調整をします。  
★Use shims for clearance adjustment.  
★Verwenden Sie Scheiben zur Spieleinstellung.  
★Utiliser des cales pour régler l'espace.

合成ゴム系接着剤 (別売)  
Synthetic rubber cement (available separately)  
Synthetischen Kleber (separat erhältlich)  
Colle à base de caoutchouc synthétique (disponible séparément)

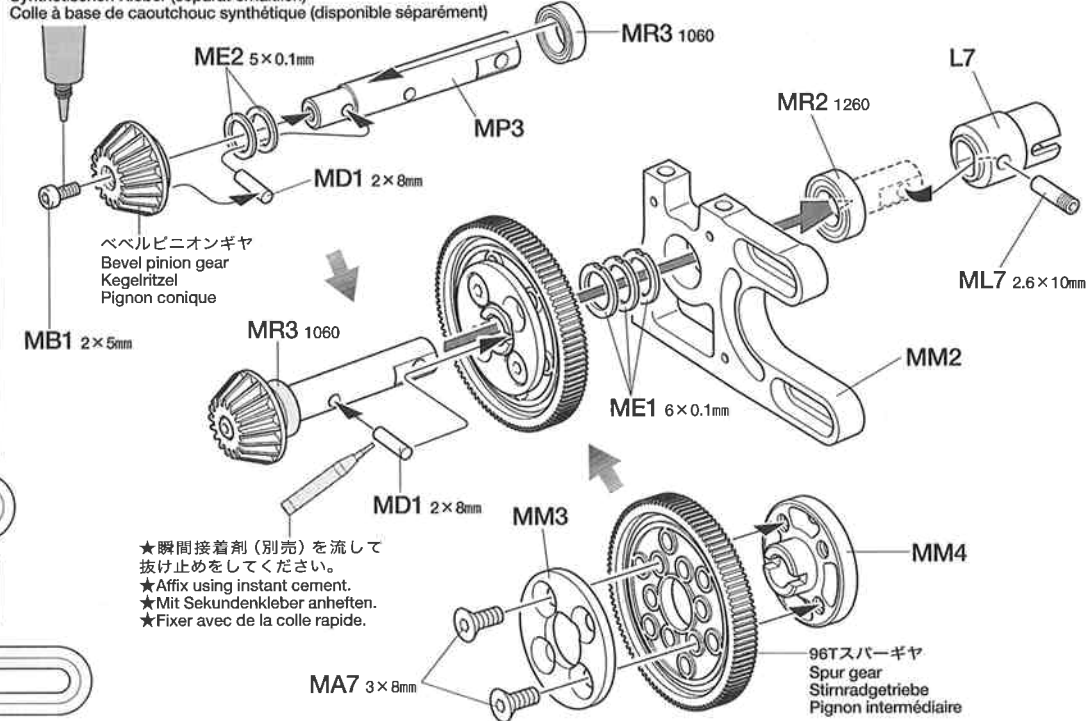

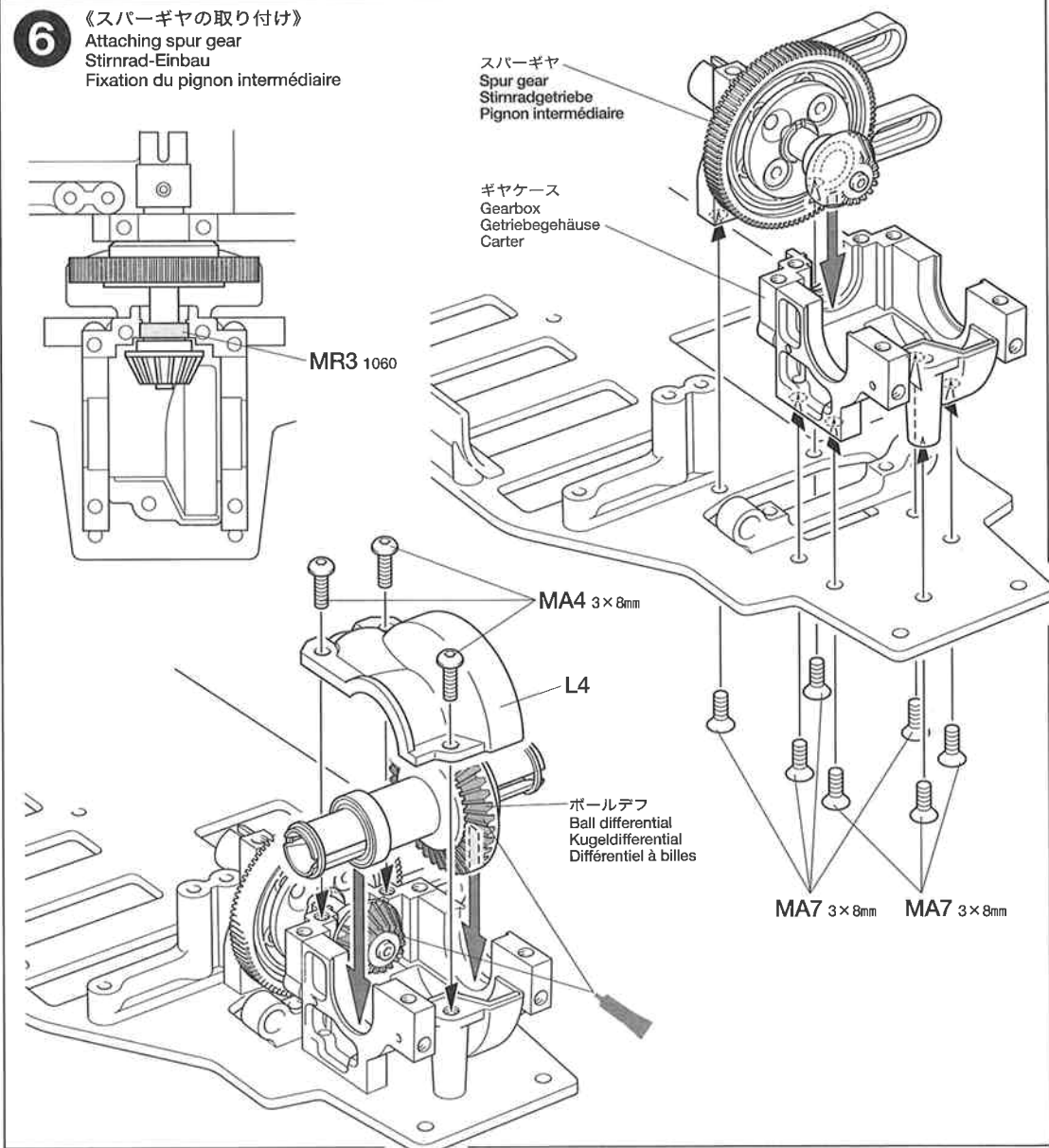

**6**

## 《スパークギヤの取り付け》





Attaching spur gear  
Stirnrad-Einbau  
Fixation du pignon intermédiaire

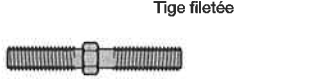

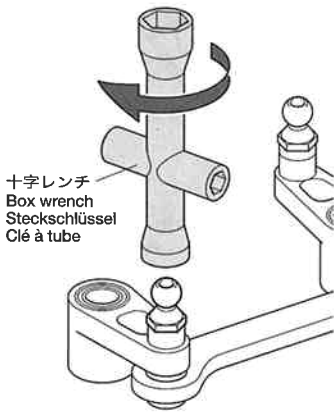

**7**

-  **MA5 x2** 3×16mm六角皿ビス  
Screw  
Schraube  
Vis
-  **MC1 x1** 3×15mmホロービス  
Screw  
Schraube  
Vis
-  **MD3 x3** 5mmピローボールナット  
Ball connector nut  
Kugelpopf-Mutter  
Ecrou-connecteur à rotule
-  **MD5 x1** 3×42mm両ネジシャフト  
Threaded shaft  
Gewindestange  
Tige filetée
-  **MD7 x2** 3×23mmターンバックルシャフト  
Turn-buckle shaft  
Spann-Achse  
Biellette à pas inversés

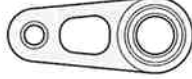
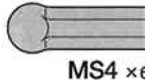

-  **MN2 x3** 5.5×3mmスパーサー  
Spacer  
Distanzring  
Entretoise
-  **MN3 x1** 5.5×2mmスパーサー  
Spacer  
Distanzring  
Entretoise
-  **MN4 x4** 3×0.7mmスパーサー  
Spacer  
Distanzring  
Entretoise
-  **MR7 x2** 630フランジベアリング  
Flanged ball bearing  
Flansch-Kugellager  
Roulement à flasque

-  **MS1 x1** ステアリングアーム (L)  
Steering arm (left)  
Schubstange (links)  
Commande de direction (gauche)
-  **MS2 x1** ステアリングアーム (R)  
Steering arm (right)  
Schubstange (rechts)  
Commande de direction (droite)
-  **MS4 x6** 5mmアジャスター  
Adjuster  
Einstellstück  
Chape à rotule

-  **MS8 x1** ステアリングプレート  
Steering plate  
Lenkungs-Platte  
Plaque de direction

**7** 《ステアリングワイパーの組み立て》  
Steering linkage  
Lenkgestänge  
Barres d'accouplement

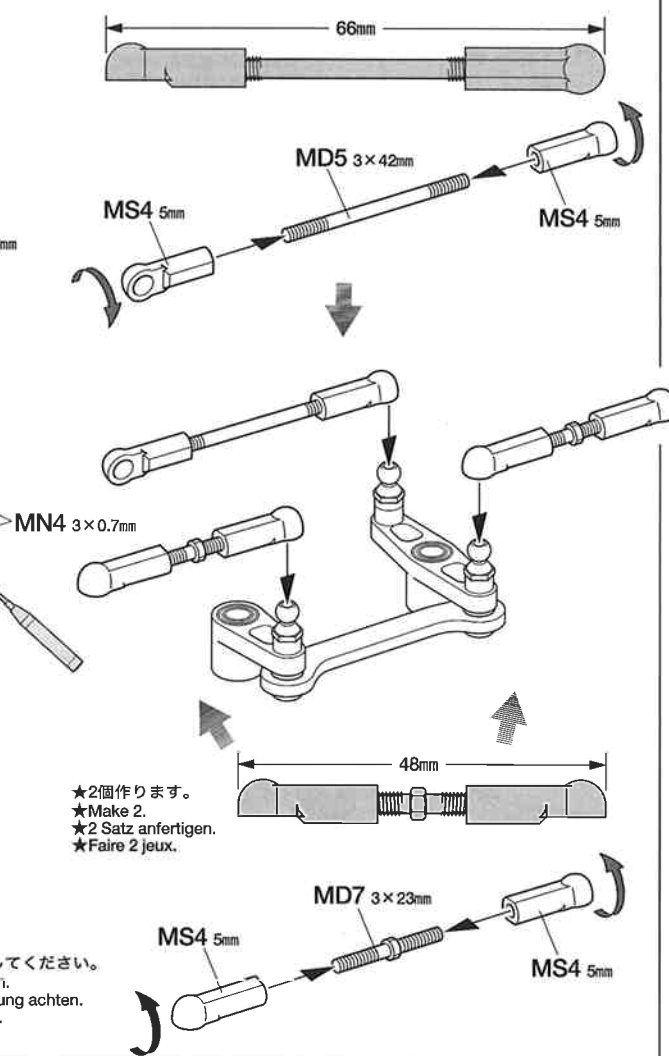
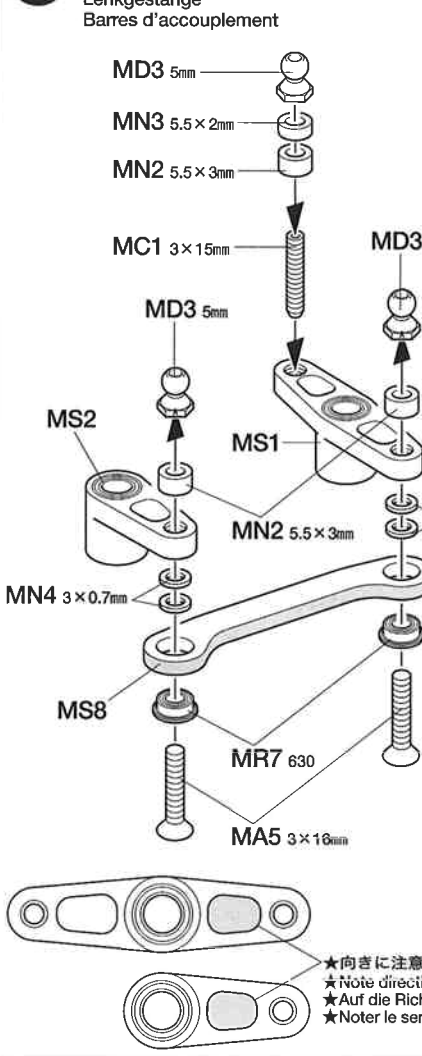

**8** 《フロントワンウェイの取り付け》  
Attaching front one-way differential  
Einbau des vorderen Einweg-Differentials  
Installation du différentiel unidirectionnel avant

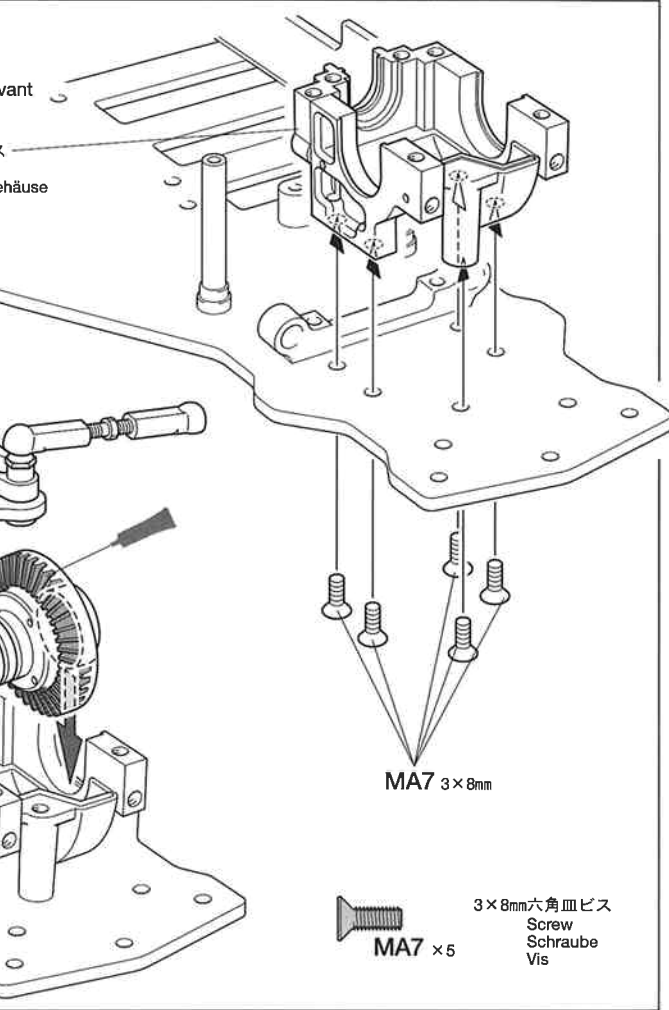
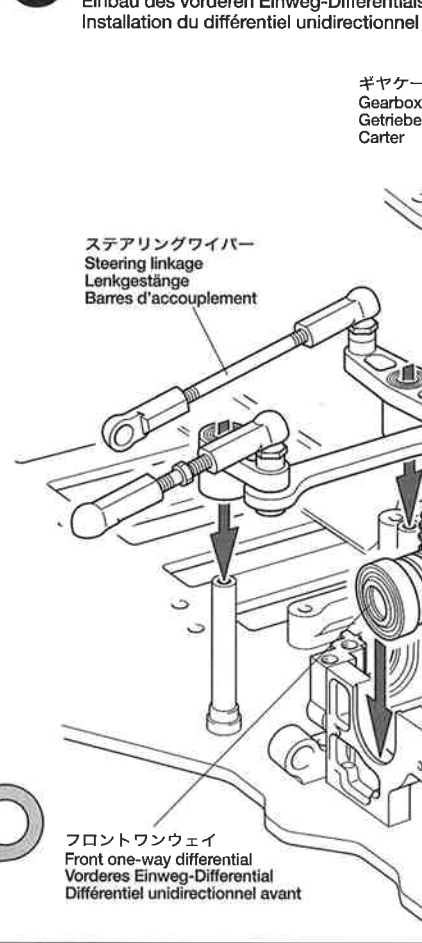

9

MA4 ×3  
3×8mm六角丸ビス  
Screw  
Schraube  
Vis

MB1 ×1  
2×5mmキャップスクリュー  
Cap screw  
Zylinderkopfschraube  
Vis à tête cylindrique

MD1 ×1  
2×8mmシャフト  
Shaft  
Achse  
Axe

9

《プロペラシャフトの取り付け》  
Attaching propeller shaft  
Antriebswelle-Einbau  
Installation de l'arbre de transmission

合成ゴム系接着剤 (別売)  
Synthetic rubber cement (available separately)  
Synthetischer Kleber (separat erhältlich)  
Colle à base de caoutchouc synthétique (disponible séparément)

**注意** ★ギヤのカゲを防ぐ為にシム (ME2) でクリアランス調整をします。  
★Use shims for clearance adjustment.  
★Verwenden Sie Scheiben zur Spieleinstellung.  
★Utiliser des cales pour régler l'espace.

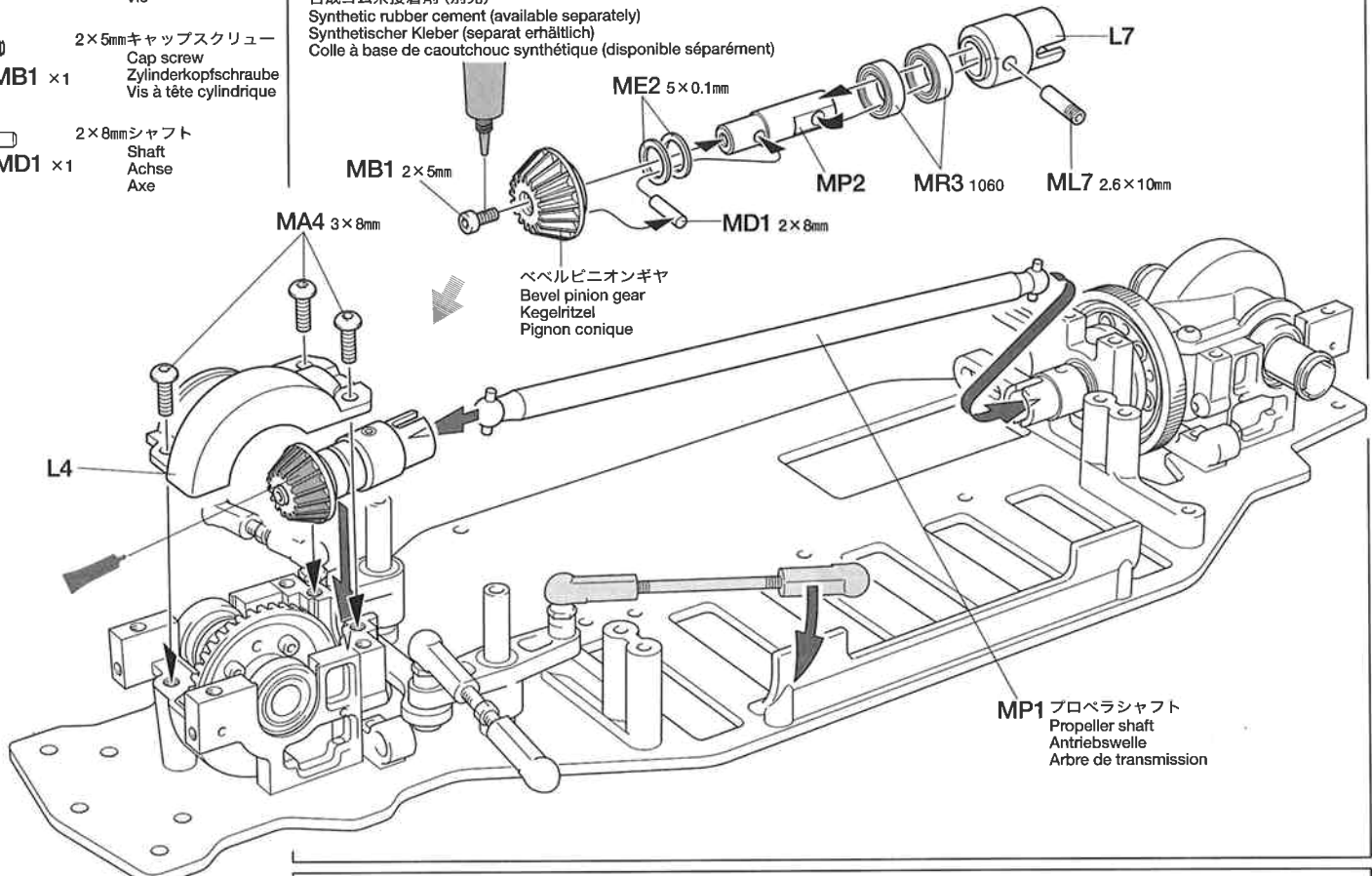

ME2 5×0.1mmシム  
×2  
Shim  
Scheibe  
Cale

ML7 2.6×10mmスクリーブピン  
×1  
Screw pin  
Schraubzapfen  
Cheville à vis

MP2 フロペラジョイント (F)  
×1  
Propeller joint (front)  
Antriebs-Gelenk (vorne)  
Accouplement d'arbre de transmission (avant)

MR3 1060ベアリング  
×2  
Ball bearing  
Kugellager  
Roulement à billes

10

MA7 ×3  
3×8mm六角皿ビス  
Screw  
Schraube  
Vis

MB2 ×2  
マウントネジ  
Mount screw  
Befestigungsschraube  
Vis de montage

MN2 5.5×3mmスペーサー  
×2  
Spacer  
Distanzring  
Entretoise

10

《バッテリーホルダーの取り付け》  
Attaching battery holder  
Einbau des Batterie-Halters  
Fixation du support de batterie

J3  
★向きに注意してください。  
★Note direction.  
★Auf die Richtung achten.  
★Noter le sens.

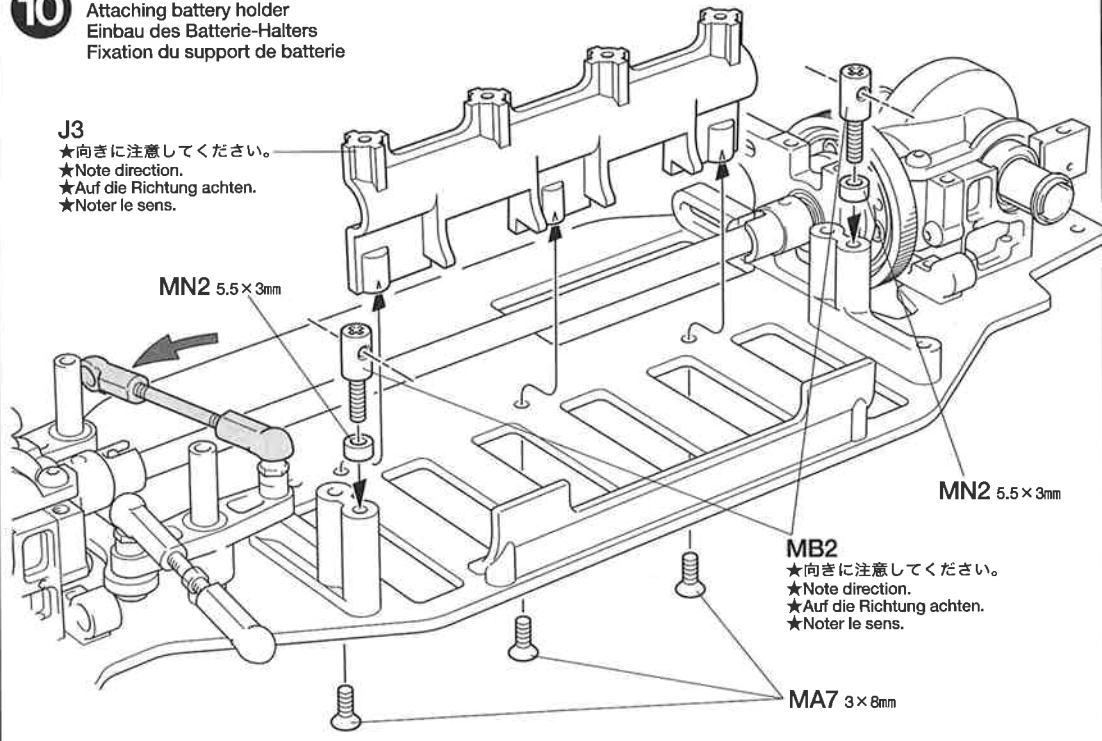

《バラセルタイプバッテリーの時》  
For separate type battery  
Für Batterie aus Einzelzellen  
Pour pack à éléments séparés

《J3》

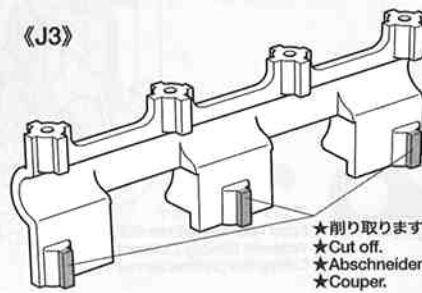
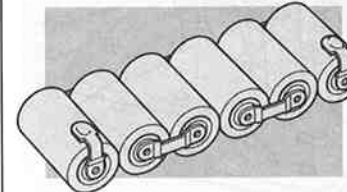

★J3を逆向きに取り付け、図の部分を取り切ります。  
★Attach J3 in opposite direction and cut off shown portions.  
★J3 in umgekehrter Richtung einbauen und die gezeigten Bereiche abschneiden.  
★Fixer J3 dans l'autre sens et découper les parties indiquées.  
★切り取ります。  
★Cut off.  
★Abschneiden.  
★Couper.

タミヤの総合カタログ

タミヤの全商品を掲載した総合カタログは年に一回発行。ご希望の方は模型店でおたずね下さい。



- 11**
- MA4** ×2 3×8mm六角丸ビス  
Screw  
Schraube  
Vis
  - MC3** ×1 3mmイモネジ  
Grub screw  
Madenschraube  
Vis pointeau
  - MM1** ×1 34Tピニオンギヤ  
34T Pinion gear  
34Z Motorzahn  
Pignon moteur 34 dents

**11** 《モーターの取り付け》  
Attaching motor  
Motor-Einbau  
Fixation du moteur

★ビス(MA4)をゆるめて、モーターを移動してギヤが軽くまわるようにすきまを調節します。  
★Loosen screws (MA4) and adjust to run smoothly.  
★Die (MA4) Schrauben lockern und so einstellen, daß der Motor gleichmäßig läuft.  
★Desserer les vis (MA4) et régler pour un fonctionnement libre de la pignonerie.

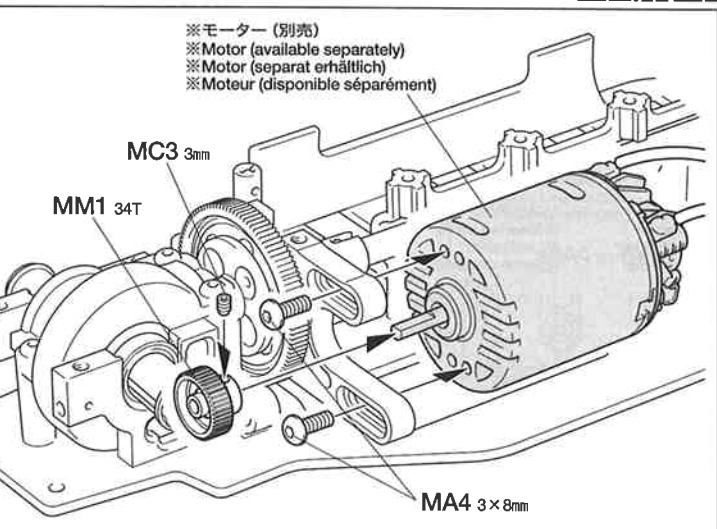

- 12**
- MA3** ×1 3×10mm六角丸ビス  
Screw  
Schraube  
Vis
  - MB4** ×1 2.6×10mmタッピングビス  
Tapping screw  
Schneidschraube  
Vis taraudeuse

**12** 《ラジオコントロールメカのチェック》  
Checking R/C equipment  
Überprüfen der RC-Anlage  
Vérification de l'équipement R/C

★番号の順にチェックし、必ずサーボのニュートラルを確認して組み立ててください。  
★Make sure the servo is in neutral prior to assembly.  
★Servo vor dem Einbau in neutrale Stellung bringen.  
★S'assurer que le servo est au neutre avant assemblage.

《使用できるサーボの大きさ》  
Suitable servo size  
Größe der servos  
Dimensions max des servos

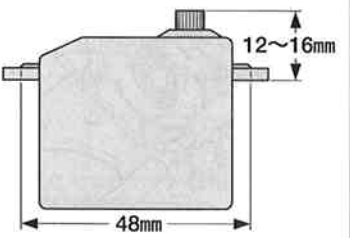

★48mm以外のサーボは両面テープで取り付けます。  
★Use double-sided tape for different size servo.  
★Für Servos abweichender Größe doppel-seitiges Klebeband verwenden.  
★Utiliser de la bande adhésive double face pour des servos de taille différente.

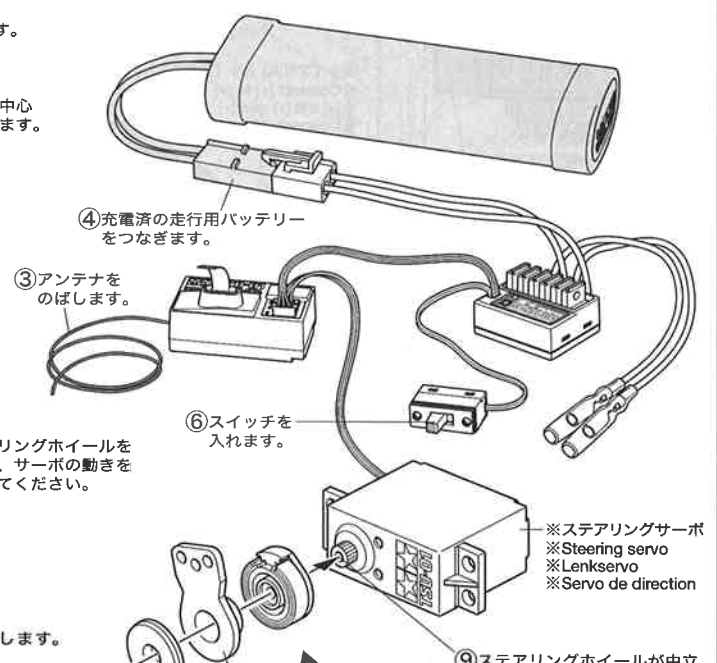

※の部品はキットには含まれていません。  
Parts marked ※ are not in kit.  
Teile mit ※ sind im Bausatz nicht enthalten.  
Les pièces marquées ※ ne sont pas incluses dans le kit.

★使用するサーボに合わせて取り付けます。  
★Match part with servo.  
★Den zum Servo passenden Sockel aussuchen.  
★Utiliser une pièce adaptée au servo.

- RADIO CHECK USING TAMIYA EXPEC R/C UNIT (See right.)**
- Install batteries.
  - Extend antenna.
  - Loosen and extend.
  - Connect charged battery.
  - Switch on.
  - Switch on.
  - Trims in neutral.
  - Steering wheel in neutral.
  - Servo in neutral position.

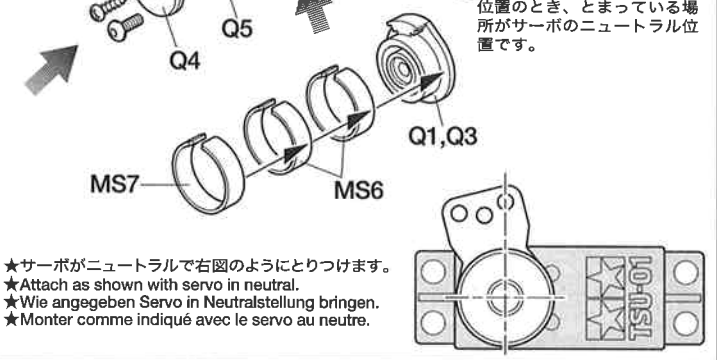
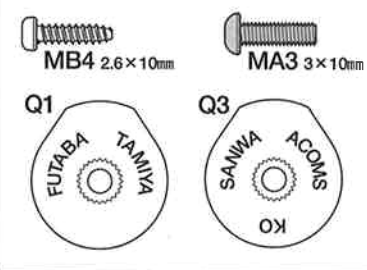

- PRÜFEN DER EXPEC RC-EINHEIT (Siehe Bild rechts.)**
- Batterien einlegen.
  - Antenne ausziehen.
  - Aufwickeln und langziehen.
  - Voll aufgeladenen Akku verbinden.
  - Schalter ein.
  - Schalter ein.
  - Trimmhebel neutral stellen.
  - Lenkrad neutral stellen.
  - Dies ist die Neutralstellung des Servos.

**13** 《ステアリングサーボの組み立て》  
Steering servo  
Lenkservo  
Servo de direction

※ステアリングサーボ  
※Steering servo  
※Lenkservo  
※Servo de direction

- VERIFICATION DE L'ENSEMBLE EXPEC (Voir à droite.)**
- Mettre en place les piles.
  - Déployer l'antenne.
  - Dérouler et déployer le fil.
  - Charger complètement la batterie.
  - Mettre en marche.
  - Mettre en marche.
  - Placer les trims au neutre.
  - Le volant de direction au neutre.
  - Le servo au neutre.

- MA4** ×3 3×8mm六角丸ビス  
Screw  
Schraube  
Vis
- MD3** ×1 5mmビローボールナット  
Ball connector nut  
Kugelpf-Mutter  
Ecrou-connecteur à rotule
- MD4** ×2 3mmワッシャー  
Washer  
Beilagscheibe  
Rondelle

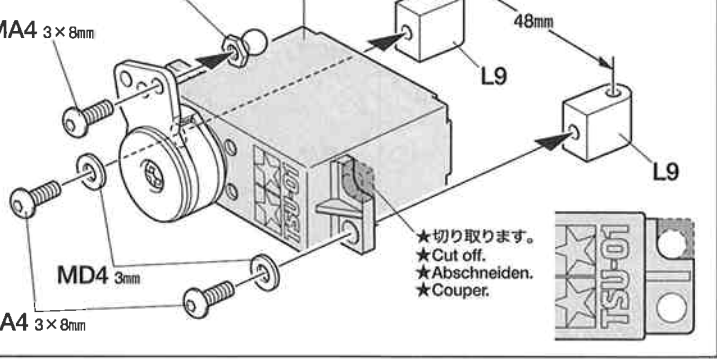

14

3×8mm六角皿ビス  
Screw  
Schraube  
Vis  
MA7 ×2

- ※受信機  
※Receiver  
※Empfänger  
※Récepteur
- ※ステアリングサーボ  
※Steering servo  
※Lenkservo  
※Servo de direction

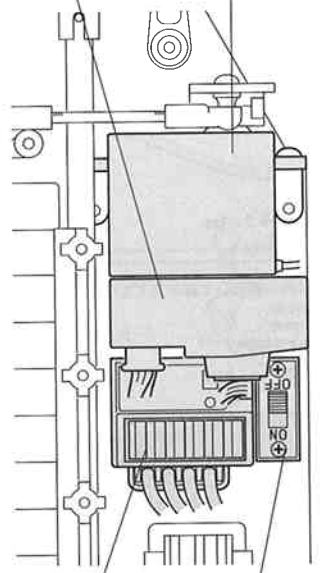

- ※受信機スイッチ  
※Receiver switch  
※Empfänger-Schalter  
※Interrupteur du circuit de réception
- ※FETアンプ  
※FET speed controller  
※FET Fahrregler  
※Variateur de vitesse électronique

14

《RCメカの取り付け》  
Attaching R/C unit  
Einbau der RC-Einheit  
Installation de l'ensemble R/C

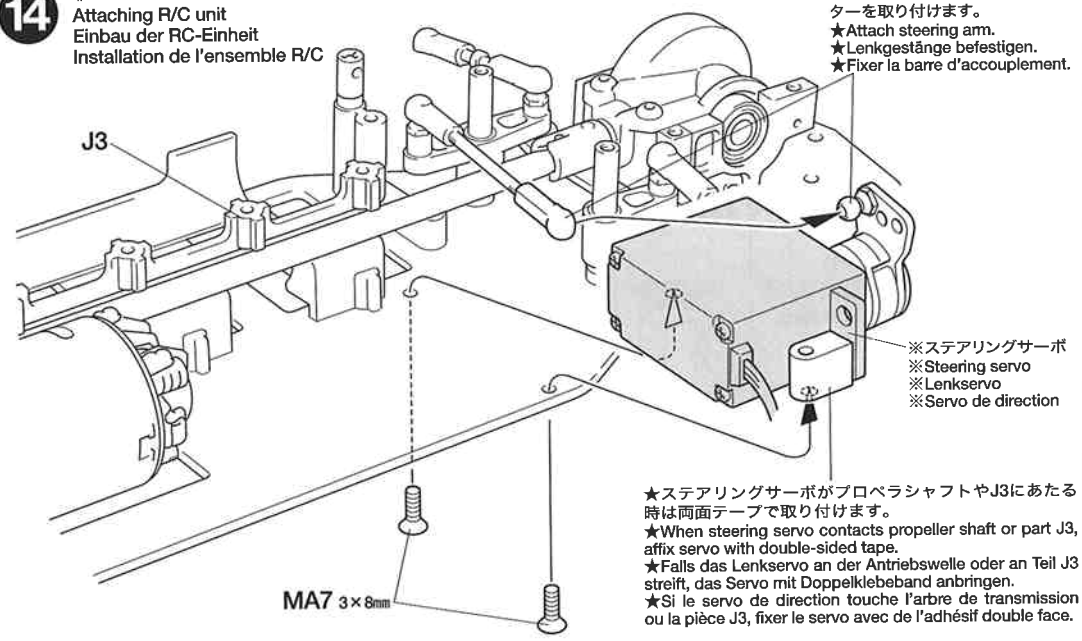

- ★ステアリングアームのアジャスターを取り付けます。
- ★Attach steering arm.
- ★Lenkgestänge befestigen.
- ★Fixer la barre d'accouplement.

※ステアリングサーボ  
※Steering servo  
※Lenkservo  
※Servo de direction

★ステアリングサーボがプロペラシャフトやJ3にあたる時は両面テープで取り付けます。  
★When steering servo contacts propeller shaft or part J3, affix servo with double-sided tape.  
★Falls das Lenkservo an der Antriebswelle oder an Teil J3 streift, das Servo mit Doppelklebeband anbringen.  
★Si le servo de direction touche l'arbre de transmission ou la pièce J3, fixer le servo avec de l'adhésif double face.

★+ (プラス) と+ (プラス)、- (マイナス) と- (マイナス) コードをつなぎます。  
★Connect (+) to (+) and (-) to (-).  
★+ mit (+) und (-) mit (-) verbinden.  
★Connecter (+) avec (+) et (-) avec (-).

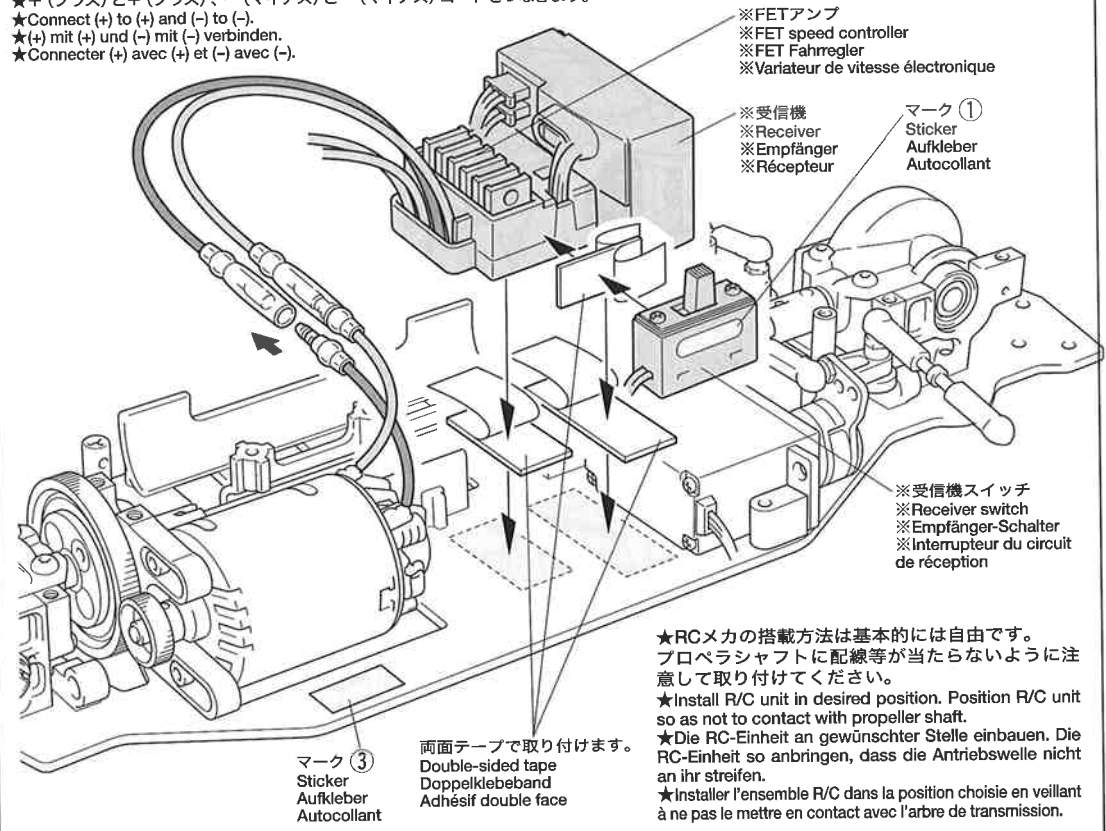

- ※FETアンプ  
※FET speed controller  
※FET Fahrregler  
※Variateur de vitesse électronique
- ※受信機  
※Receiver  
※Empfänger  
※Récepteur

マーク①  
Sticker  
Aufkleber  
Autocollant

- ※受信機スイッチ  
※Receiver switch  
※Empfänger-Schalter  
※Interrupteur du circuit de réception

★RCメカの搭載方法は基本的には自由です。プロペラシャフトに配線等が当たらないように注意して取り付けください。  
★Install R/C unit in desired position. Position R/C unit so as not to contact with propeller shaft.  
★Die RC-Einheit an gewünschter Stelle einbauen. Die RC-Einheit so anbringen, dass die Antriebswelle nicht an ihr streifen.  
★Installer l'ensemble R/C dans la position choisie en veillant à ne pas le mettre en contact avec l'arbre de transmission.

15

- 3×12mmホロービス  
Screw  
Schraube  
Vis  
MC2 ×4
- 5mmビローボールナット  
Ball connector nut  
Kugelfopf-Mutter  
Ecroû-connecteur à rotule  
MD3 ×4
- 5.5×3mmスペーサー  
Spacer  
Distanzring  
Entretoise  
MN2 ×2
- 5.5×2mmスペーサー  
Spacer  
Distanzring  
Entretoise  
MN3 ×2

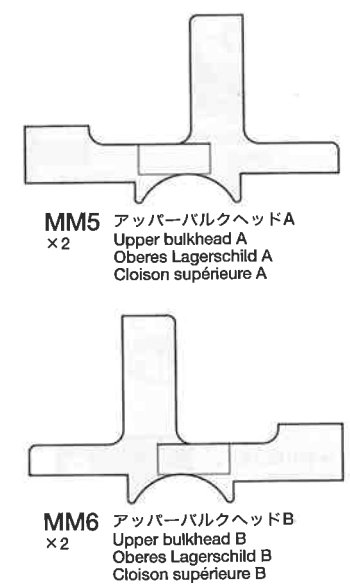

15

《アッパーバルクヘッドの組み立て》  
Upper bulkheads  
Obere Lagerschilde  
Cloisons supérieure

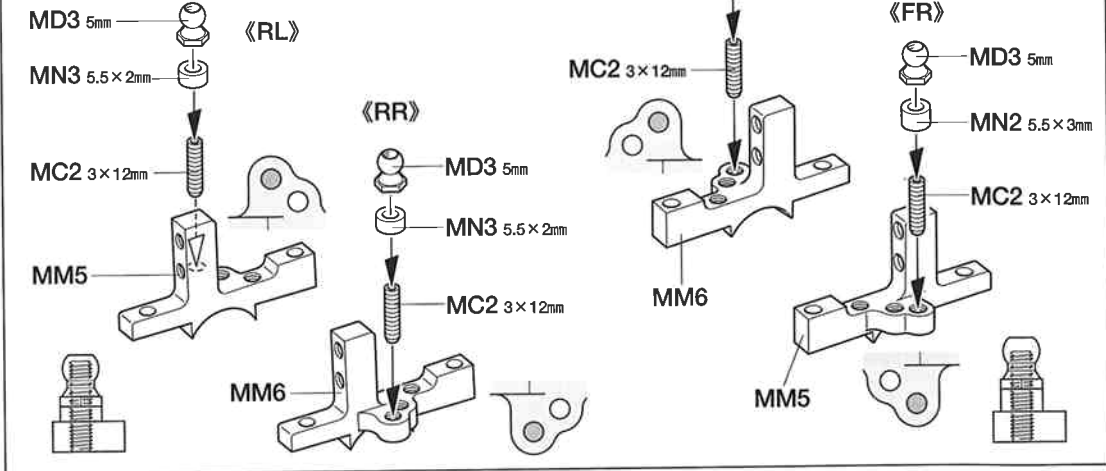

16

- 3×14mm六角丸ビス  
Screw  
Schraube  
Vis  
**MA1 ×4**
- 3×8mm六角丸ビス  
Screw  
Schraube  
Vis  
**MA4 ×13**

アップーデッキ  
Upper deck  
Oberes Deck  
Platine supérieure

アップーバルクヘッド《RL》  
Upper bulkhead  
Oberes Lagerschild  
Cloison supérieure

アップーバルクヘッド《RR》  
Upper bulkhead  
Oberes Lagerschild  
Cloison supérieure

16

《アップーデッキの取り付け》  
Attaching upper deck  
Einbau des oberen Decks  
Installation de la platine supérieure

- ★アンテナ線を通します。
- ★Pass antenna.
- ★Antennekabel durchführen.
- ★Passer l'antenne.

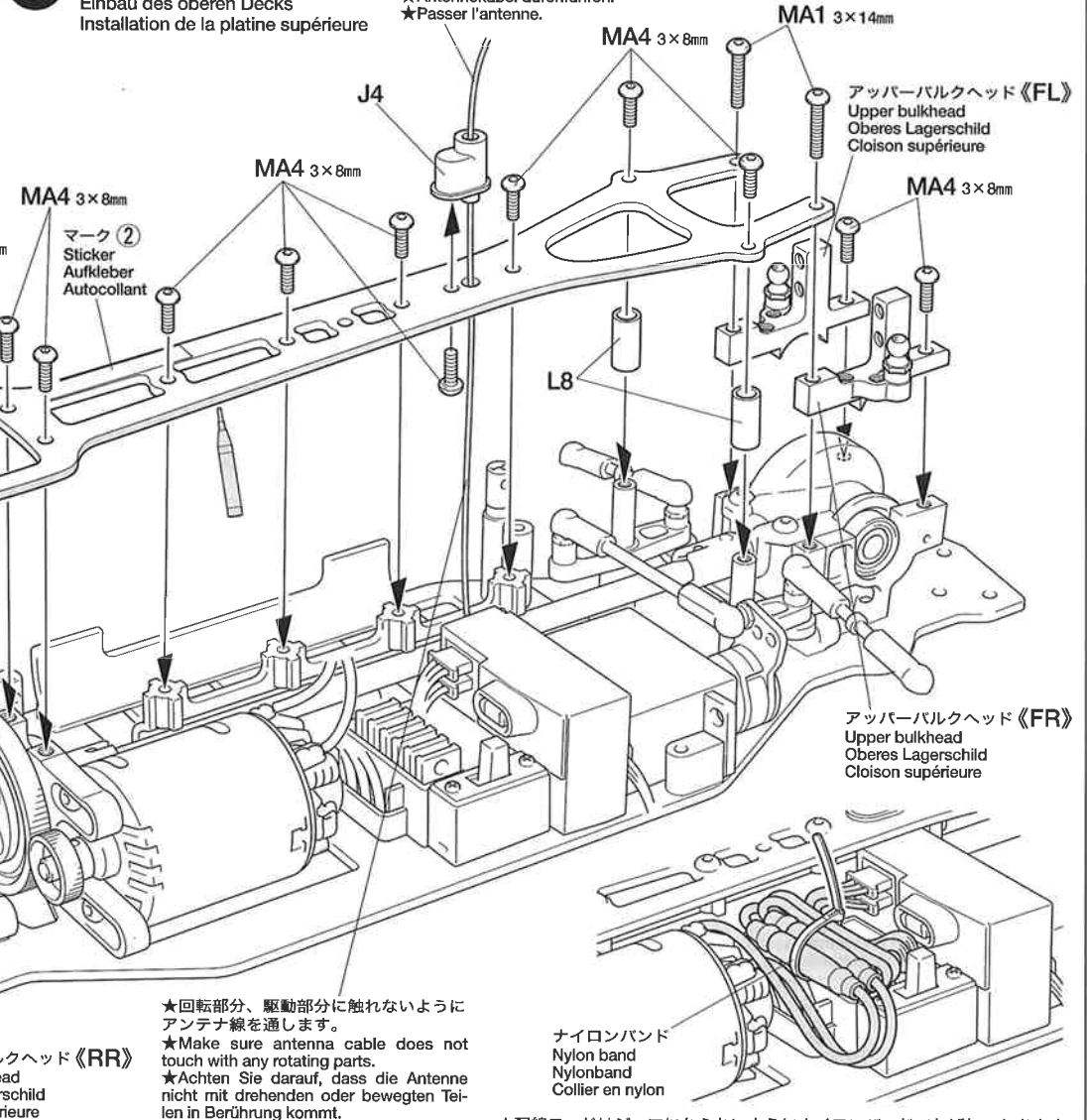

- ★回転部分、駆動部分に触れないようにアンテナ線を通します。
- ★Make sure antenna does not touch with any rotating parts.
- ★Achten Sie darauf, dass die Antenne nicht mit drehenden oder bewegten Teilen in Berührung kommt.
- ★S'assurer que le fil d'antenne reste éloigné des pièces en mouvement et en rotation.

ナイロンバンド  
Nylon band  
Nylonband  
Collier en nylon

- ★配線コードはジャマにならないようにナイロンバンドでたばねておきます。
- ★Secure cables using nylon band.
- ★Kabel mit Nylonband zusammenbinden.
- ★Maintenir les fils en place avec un collier en nylon.

17

- 3×12mmホロービス  
Screw  
Schraube  
Vis  
**MC2 ×4**
- 5mmアジャスター  
Adjuster  
Einstellstück  
Chape à rotule  
**MS4 ×4**
- 4mmアジャスター  
Adjuster  
Einstellstück  
Chape à rotule  
**MS5 ×4**

《MS5 4mm》

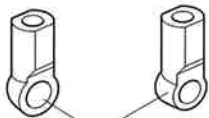

- ★向きに注意してください。
- ★Note direction.
- ★Auf die Richtung achten.
- ★Noter le sens.

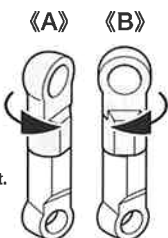

- ★少しひねります。
- ★Twist a little.
- ★Etwas verdrehen.
- ★Tordre légèrement.

17

《スタビライザージョイント》  
Stabilizer joints  
Stabilisator-Gelenke  
Accouplements de barre anti-roulis

- ★2個づつ作ります。
- ★Make 2 each.
- ★Je 2 Satz anfertigen.
- ★Faire 2 jeux de chaque.

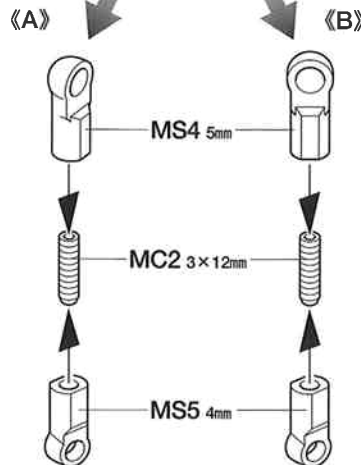
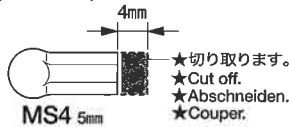

《サスアーム》  
Suspension arms  
Aufhängungs-Lenker  
Triangles

- ★サスアームはリバーシブルタイプです。ダンパーの取り付け位置を変えることが出来ます。
- ★By turning suspension arm over, you can adjust damper attachment position.
- ★Durch Umdrehen des Aufhängungs-Lenkers kann der Befestigungspunkt des Dämpfers angepasst werden.
- ★En retournant le triangle, le point de fixation de l'amortisseur peut être modifié.

《フロント》

Front  
Vorne  
Avant

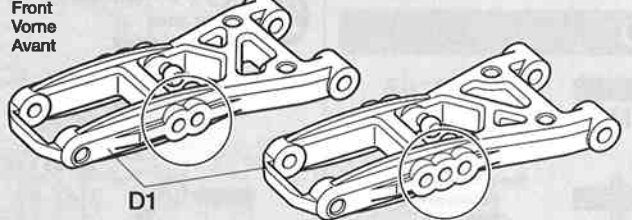

《リア》  
Rear  
Hinten  
Arrière

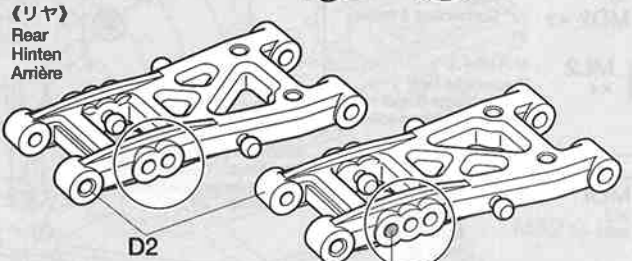

- ★この位置の時はホイールの内側に0.5mmスペーサー(別売)を⑬で追加してください。
- ★When using this position, attach spacers MW4 (1.0mm) and MW5 (0.5mm) in ⑬. (Extra MW5 is not included in kit.)
- ★Wenn diese Position verwendet wird, die Distanzringe MW4 (1,0mm) und MW5 (0,5mm) in ⑬ einsetzen. (Zusätzliche Teile von MW5 sind nicht enthalten.)
- ★Si cette position est utilisée, attacher les entretoises MW4 (1,0mm) et MW5 (0,5mm) à ⑬. (Les pièces MW5 supplémentaires ne sont pas incluses dans le kit.)



18

★3mmの穴を半分まであけます。  
 ★Widen hole with 3mm drill as shown.  
 Do not drill through other side.  
 ★Loch mit einem 3mm Bohrer wie abgebildet  
 aufbohren. Nicht ganz durchbohren.  
 ★Élargir le trou avec un foret de 3mm uni-  
 quement sur sa motilité supérieure.

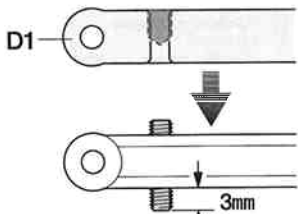

★MC2 (3×12mmホロービス) を図の位置ま  
 でネジ込んでおいてください。  
 ★Screw in as shown (MC2).  
 ★Wie abgebildet zusammenschrauben (MC2).  
 ★Visser comme montré (MC2).

MC2 ×2 3×12mmホロービス  
 Screw  
 Schraube  
 Vis

MD2 ×2 5mmビローボール  
 Ball connector  
 Kugelkopf  
 Connecteur à rotule

ML2 ×4 サスポール  
 Suspension ball  
 Aufhängungs-Kugel  
 Rotule de suspension

ML4 ×2 3×46mmシャフト  
 Shaft  
 Achse  
 Axe

MN2 ×2 5.5×3mmスペーサー  
 Spacer  
 Distanzring  
 Entretoise

MN3 ×2 5.5×2mmスペーサー  
 Spacer  
 Distanzring  
 Entretoise

19



MM10 ×1 サスマウントA  
 Suspension mount A  
 Aufhängungs-Befestigung A  
 Support de suspension A

20

MC2 ×2 3×12mmホロービス  
 Screw  
 Schraube  
 Vis

MD2 ×2 5mmビローボール  
 Ball connector  
 Kugelkopf  
 Connecteur à rotule

ML2 ×4 サスポール  
 Suspension ball  
 Aufhängungs-Kugel  
 Rotule de suspension

ML4 ×2 3×46mmシャフト  
 Shaft  
 Achse  
 Axe

MN2 ×2 5.5×3mmスペーサー  
 Spacer  
 Distanzring  
 Entretoise

MN3 ×2 5.5×2mmスペーサー  
 Spacer  
 Distanzring  
 Entretoise

18

《フロントアームの組み立て》

Front arms  
 Vordere Lenker  
 Triangles avant

スタビライザージョイント《A》  
 Stabilizer joint  
 Stabilisator-Gelenk  
 Accouplement de barre anti-roulis

スタビライザージョイント《B》  
 Stabilizer joint  
 Stabilisator-Gelenk  
 Accouplement de barre anti-roulis

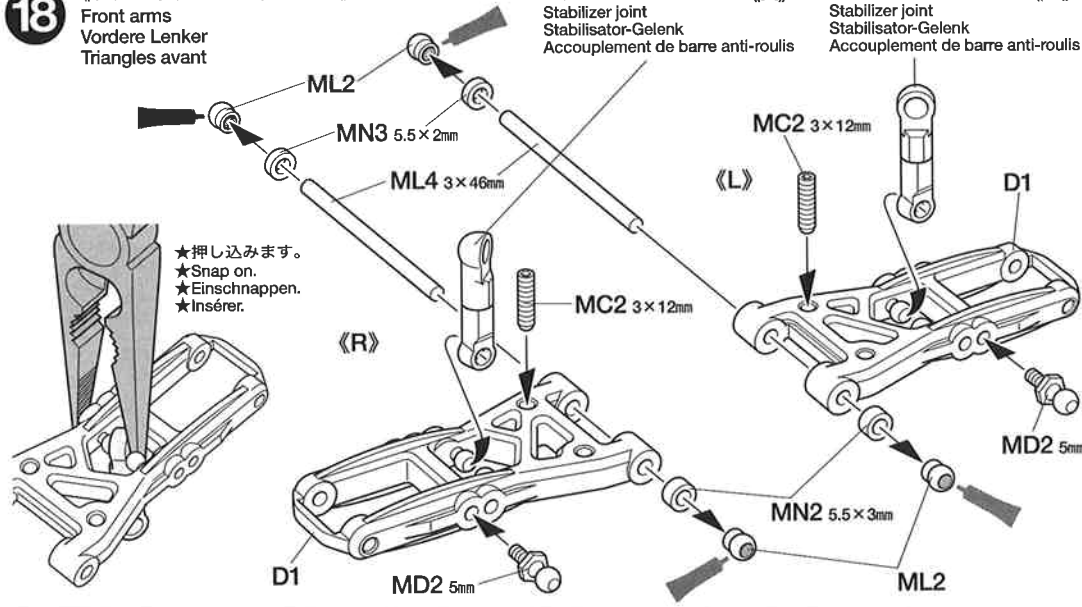

19

《フロントアームの取り付け》

Attaching front arms  
 Einbau der vorderen Lenker  
 Fixation des triangles avant

MA7 ×2 3×8mm六角皿ビス  
 Screw  
 Schraube  
 Vis

MJ4 ×2 ワンウェイジョイント  
 One-way joint  
 Freilaufgelenk  
 Joint à sens unique

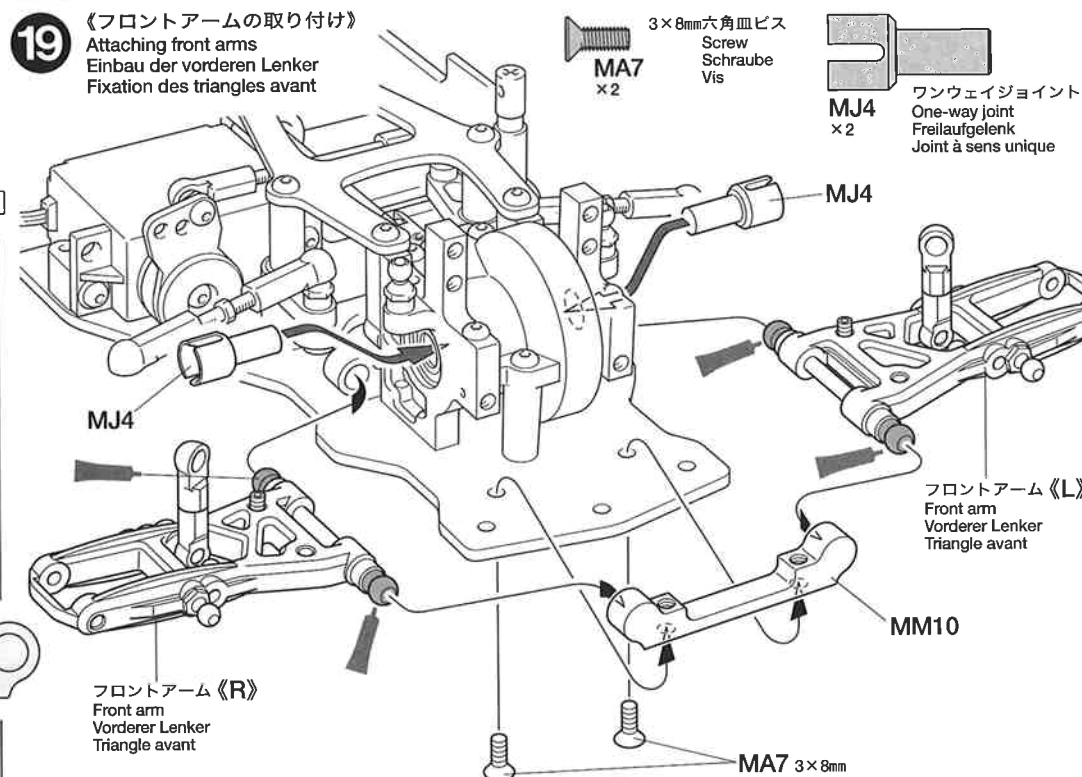

20

《リアアームの組み立て》

Rear arms  
 Hintere Lenker  
 Triangles arrière

スタビライザージョイント《B》  
 Stabilizer joint  
 Stabilisator-Gelenk  
 Accouplement de barre anti-roulis

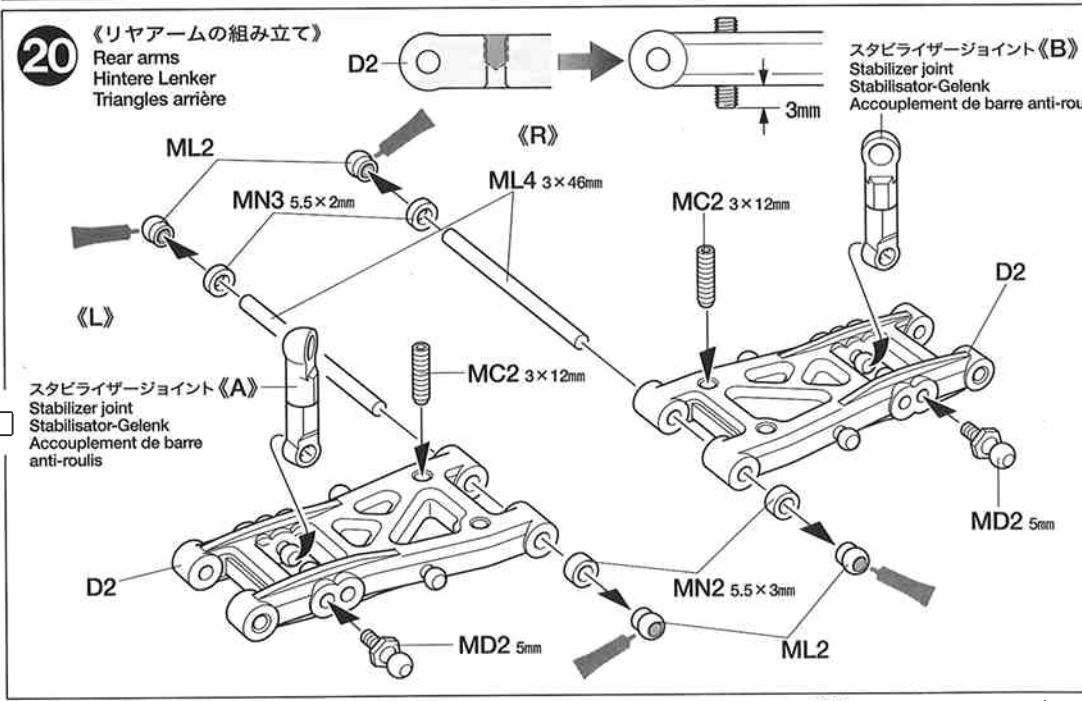

21

3×8mm六角皿ビス  
Screw  
Schraube  
Vis  
MA7 ×2



MM11 ×1  
サスマウント E(3.0°)  
Suspension mount E  
Aufhängungs-Befestigung E  
Support de suspension E

22

3mmイモネジ  
Grub screw  
Madenschraube  
Vis pointeau  
MC3 ×4

スタビエンド  
Stabilizer end  
Stabilisator-Endstück  
Extrémité de barre anti-roulis  
MN1 ×4

MO12 ×1  
リヤスタビライザー  
Rear stabilizer  
Hinterer Stabilisator  
Barre anti-roulis arrière



MO11 ×1  
フロントスタビライザー  
Front stabilizer  
Vorderer Stabilisator  
Barre anti-roulis avant

21

《リアアームの取り付け》  
Attaching rear arms  
Einbau der hinteren Lenker  
Fixation des triangles arrière

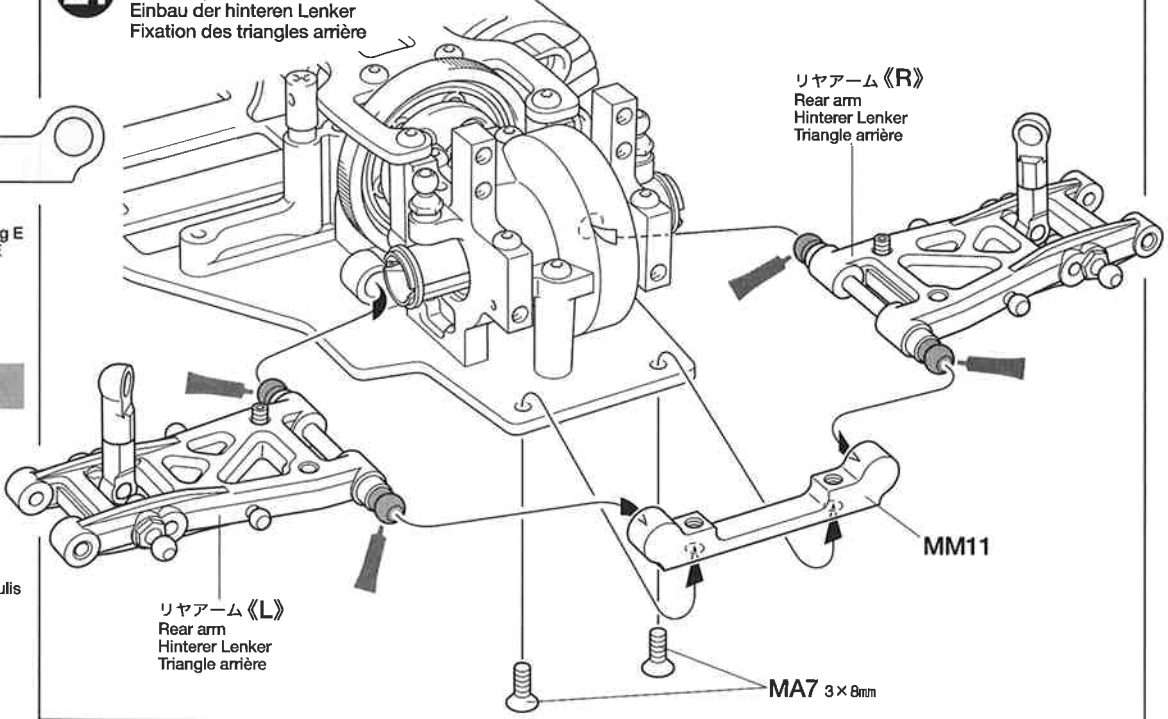

22

《スタビライザーの組み立て》  
Stabilizers  
Stabilisatoren  
Barres anti-roulis

《フロント》  
Front  
Vorne  
Avant

《リヤ》  
Rear  
Hinten  
Arrière

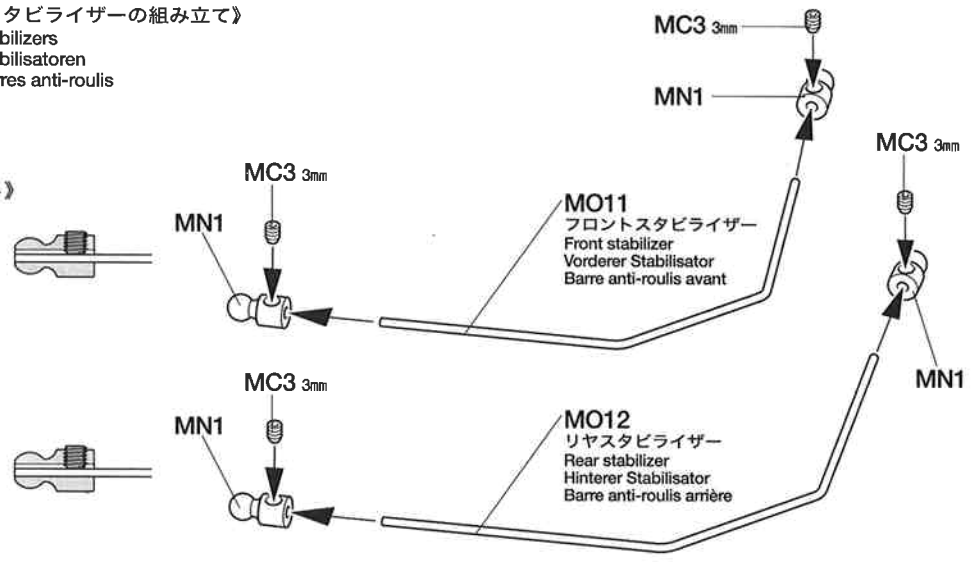

23

3×12mm六角丸ビス  
Screw  
Schraube  
Vis  
MA2 ×2

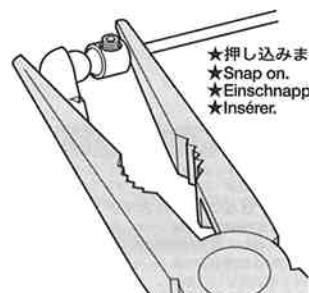

23

《フロントスタビライザーの取り付け》  
Attaching front stabilizer  
Anbringung des vorderen Stabilisators  
Fixation de la barre anti-roulis avant

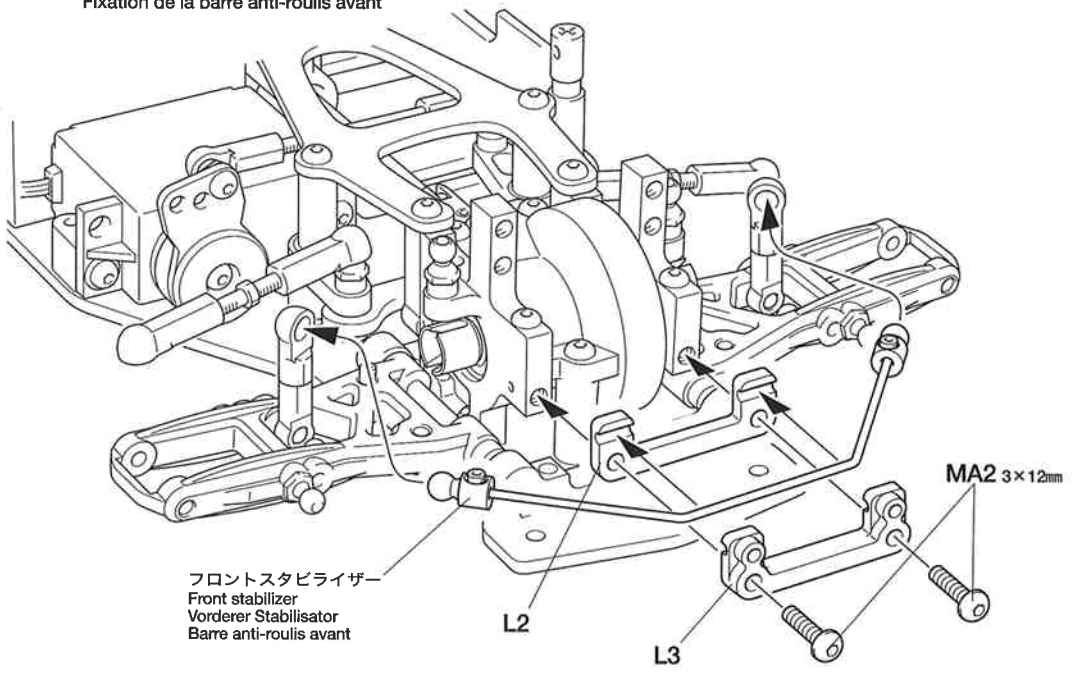

24



3×12mm六角丸ビス  
Screw  
Schraube  
Vis

25



3×2.5mmイモネジ  
Grub screw  
Madenschraube  
Vis pointeau



2×9.8mmシャフト  
Shaft  
Achse  
Axe



クロススパイダー  
Cross joint  
Kreuzzapfen  
Joint croisé



ホイールアクスル  
Wheel axle  
Rad-Achse  
Axe de roue

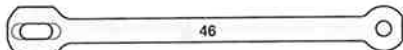

軽量スイングシャフト(青)  
Lightweight swing shaft (blue)  
Leichte Querwelle (blau)  
Axe allégé (bleu)

26



5mmビローボール  
Ball connector  
Kugelfopf  
Connecteur à rotule



5×0.1mmシム  
Shim  
Scheibe  
Cale



ホイールハブ  
Wheel hub  
Radnabe  
Moyeu de roue

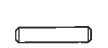

2×10mmシャフト  
Shaft  
Achse  
Axe



1.6×4mmキャップスクリュー  
Cap screw  
Zylinderkopfschraube  
Vis à tête cylindrique



950ベアリング  
Ball bearing  
Kugellager  
Roulement à billes

24

《リヤスタビライザーの取り付け》  
Attaching rear stabilizer  
Anbringung des hinteren Stabilisators  
Fixation de la barre anti-roulis arrière

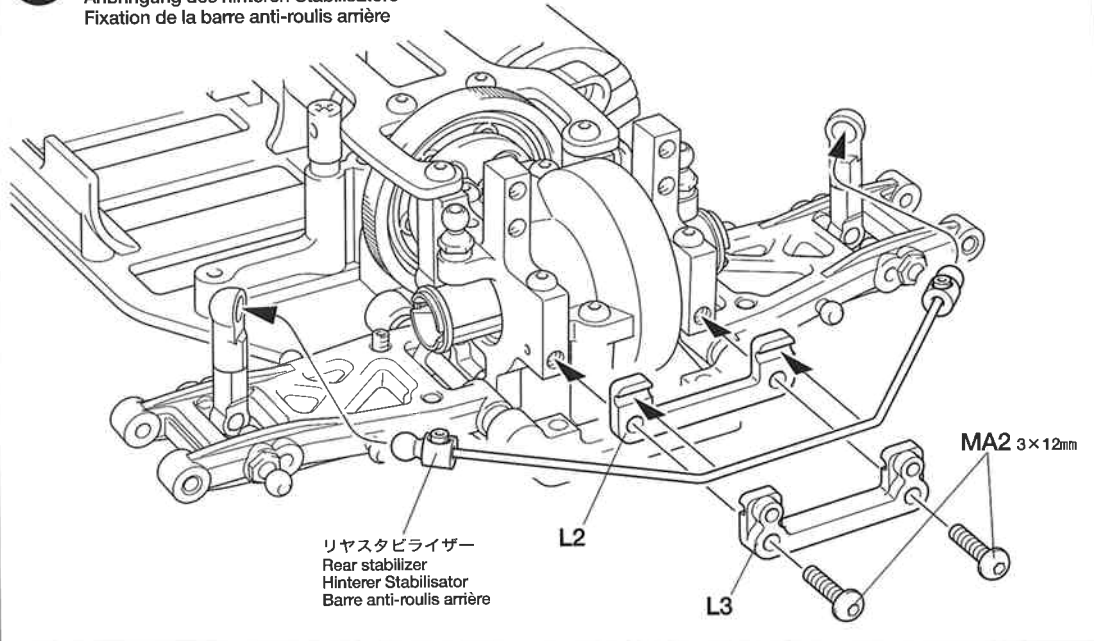

25

《リヤユニバーサルシャフト》  
Rear universal shafts  
Hintere Gelenkwellen  
Cardans articulés arrière

★2個作ります。  
★Make 2.  
★2 Satz anfertigen.  
★Faire 2 jeux.

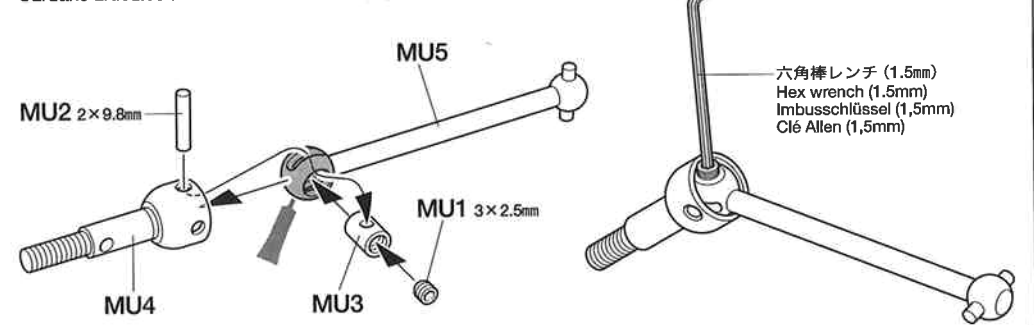

26

《リヤアクスルの組み立て》  
Rear axles  
Hinterachsen  
Essieux arrière

リヤユニバーサルシャフト  
Rear universal shaft  
Hintere Gelenkwelle  
Cardan articulé arrière

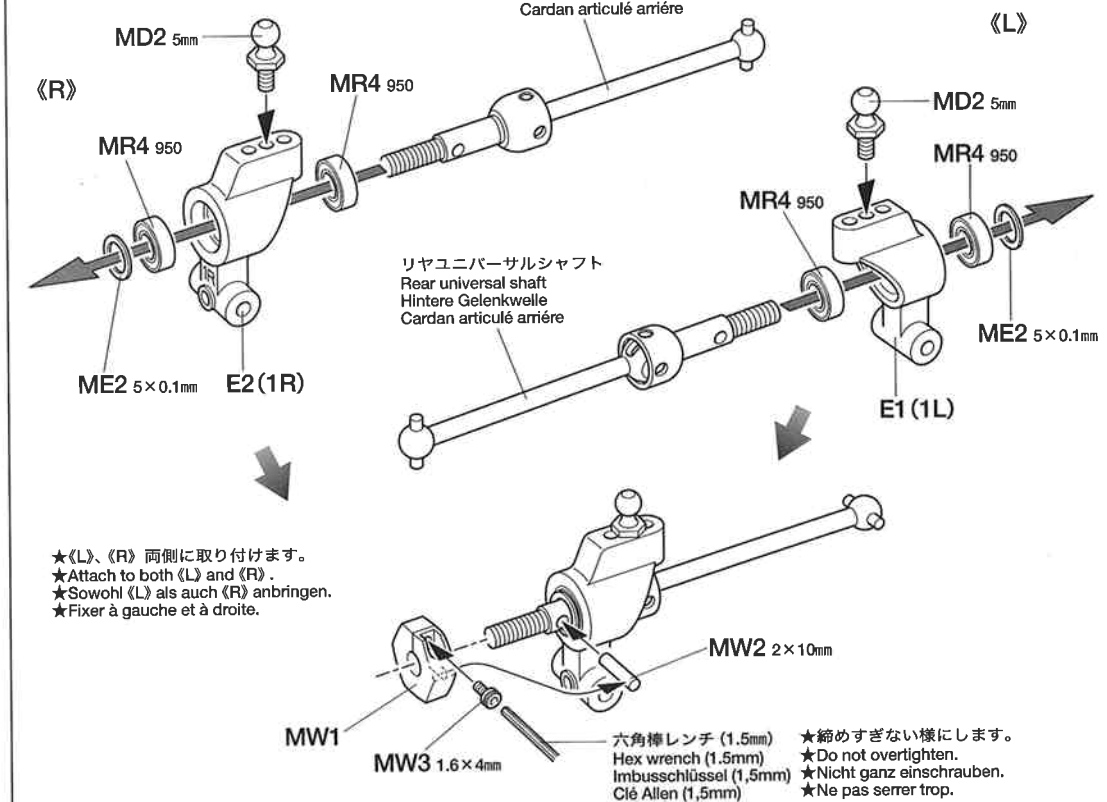

★《L》、《R》両側に取り付けます。  
★Attach to both 《L》 and 《R》.  
★Sowohl 《L》 als auch 《R》 anbringen.  
★Fixer à gauche et à droite.

六角棒レンチ (1.5mm)  
Hex wrench (1.5mm)  
Imbusschlüssel (1,5mm)  
Clé Allen (1,5mm)

★締めすぎない様になります。  
★Do not overtighten.  
★Nicht ganz einschrauben.  
★Ne pas serrer trop.

Model No.1 Spring 1985  
**TAMIYA**  
**MODEL**  
**MAGAZINE**  
INTERNATIONAL

《タミヤモデルマガジン》海外の一流モデラーの作品が豊富な写真で身近に楽しめます。タミヤをはじめ、世界の製品をテーマに制作記事や資料など詳しく紹介。模型作りの参考に欠かせません。英語版、一部900円。(日本語要訳つき)



27

- MD6** 3×28mmターンバックルシャフト  
×2  
Turn-buckle shaft  
Spann-Achse  
Biellette à pas inversés
- ML5** 2.6×25mmスクリーブピン  
×2  
Screw pin  
Schraubzapfen  
Cheville à vis
- MS4** 5mmアジャスター  
×4  
Adjuster  
Einstellstück  
Chape à rotule

27 《リヤアクスルの取り付け》  
Attaching rear axles  
Hinterachsen-Einbau  
Fixation des essieux arrière

★2個作ります。  
★Make 2.  
★2 Satz anfertigen.  
★Faire 2 jeux.

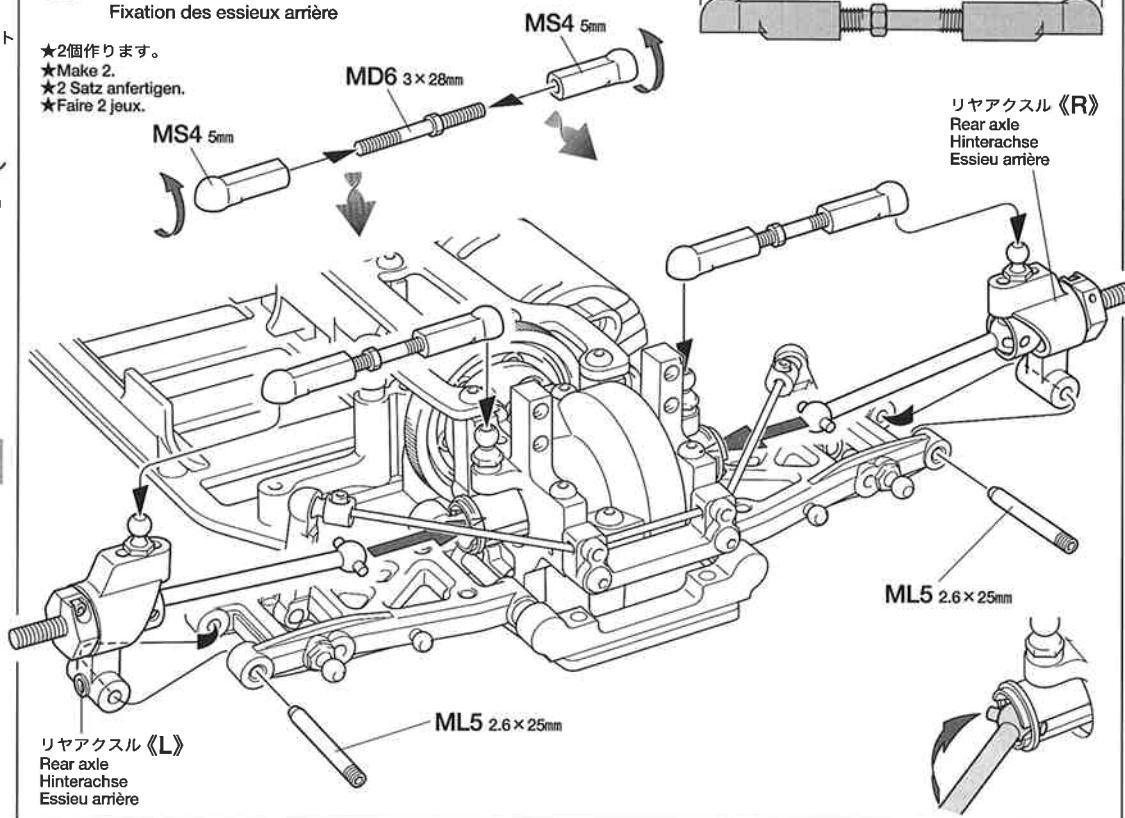

28

- MU1** 3×2.5mmイモネジ  
×2  
Grub screw  
Madenschraube  
Vis pointeau
- MU2** 2×9.8mmシャフト  
×2  
Shaft  
Achse  
Axe
- MU3** クロススパイダー  
×2  
Cross joint  
Kreuzzapfen  
Joint croisé
- MU4** ホイールアクスル  
×2  
Wheel axle  
Rad-Achse  
Axe de roue

28 《フロントユニバーサルシャフト》  
Front universal shafts  
Vordere Gelenkwellen  
Cardans articulés avant

★2個作ります。  
★Make 2.  
★2 Satz anfertigen.  
★Faire 2 jeux.

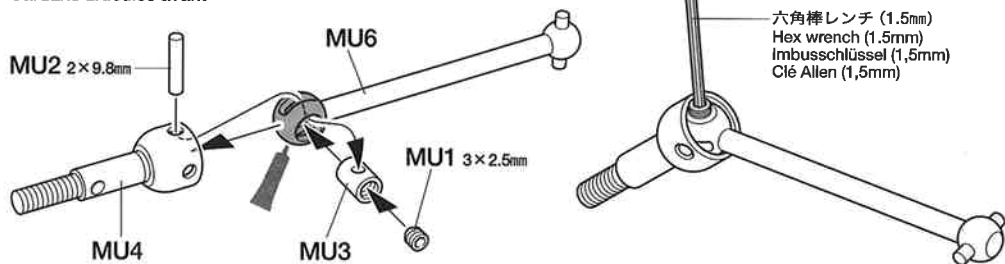

29

- MD2** 5mmビローボール  
×2  
Ball connector  
Kugelkopf  
Connecteur à rotule
- ME2** 5×0.1mmシム  
×2  
Shim  
Scheibe  
Cale
- MW1** ホイールハブ  
×2  
Wheel hub  
Radnabe  
Moyeu de roue
- MW2** 2×10mmシャフト  
×2  
Shaft  
Achse  
Axe
- MW3** 1.6×4mmキャップスクリュー  
×2  
Cap screw  
Zylinderkopfschraube  
Vis à tête cylindrique
- MR4** 950ベアリング  
×4  
Ball bearing  
Kugellager  
Roulement à billes

29 《フロントアクスルの組み立て》  
Front axles  
Vorderachsen  
Essieux avant

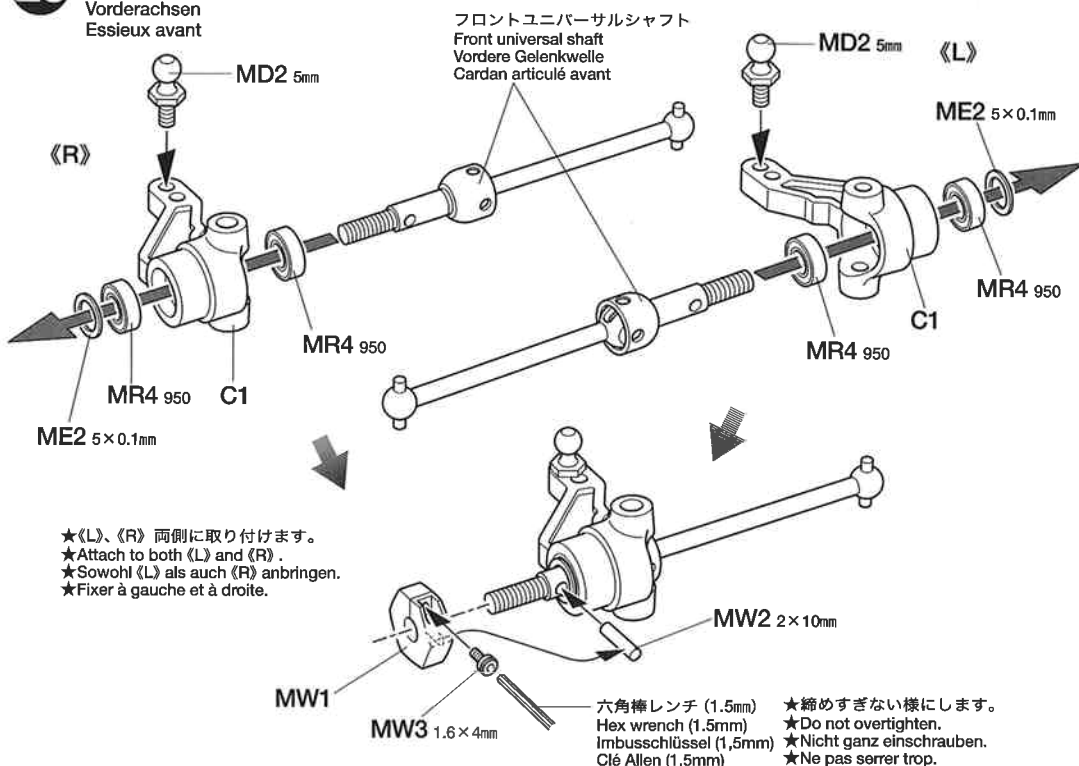

タミヤRCガイドブック

ラジオコントロールモデルをより楽しむ方へのガイドブックです。RCの基本的な知識、競技の仕方等詳しく解説、ご希望の方は模型店におたずね下さい。

タミヤニュースを読もう

タミヤニュースはモデル作りの情報誌として多くの方に愛読されています。ご希望の方は模型店でおたずね下さい。当社より定期購読する方法もあります。

六角棒レンチ (1.5mm)  
Hex wrench (1.5mm)  
Imbusschlüssel (1,5mm)  
Clé Allen (1,5mm)

★締めすぎない様になります。  
★Do not overtighten.  
★Nicht ganz einschrauben.  
★Ne pas serrer trop.

★2種類(2°、4°)のキャスター角が選べます。  
 ★Hub carriers come in a choice of two camber angles (2° or 4°).  
 ★Die Achsschenkelträger stehen in zwei Sturzwinkeln (2° oder 4°) zur Verfügung.  
 ★Les supports de fusée offrent le choix entre deux angles de carrossage (2° ou 4°).

《F2》 2°

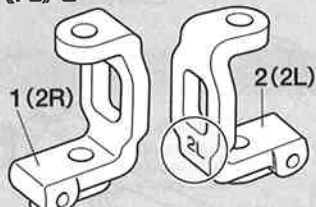

《F4》 4°

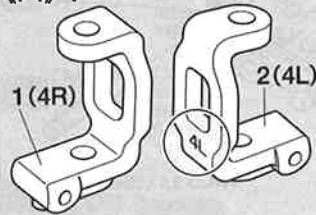

3×10mm六角皿ビス  
Screw  
Schraube  
Vis  
MA6 ×2

ビロースタールキングピン  
Ball-head king pin  
Kugelfopf-Drehzapfen  
Rotule déportée  
ML1 ×2

4.6×6mmフランジパイプ  
Flanged tube  
Kragenrohr  
Tube à flasque  
ML3 ×2

5mmアジャスター  
Adjuster  
Einstellstück  
Chape à rotule  
MS4 ×4

3×28mmターンバックルシャフト  
Turn-buckle shaft  
Spann-Achse  
Biellette à pas inversés  
MD6 ×2

2.6×22mmスクリューピン  
Screw pin  
Schraubzapfen  
Cheville à vis  
ML6 ×2

アンテナキャップ  
Antenna cap  
Antennenkappe  
Capuchon d'antenne  
MT1 ×1

《アンテナキャップの取り付け》  
Antenna cap  
Antennenkappe  
Capuchon d'antenne

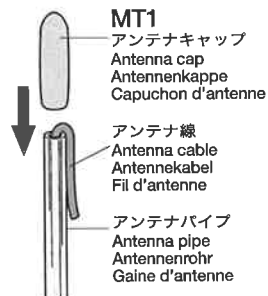

《フロントアクスルの取り付け》  
Attaching front axles  
Vorderachsen-Einbau  
Fixation des essieux avant

フロントアクスル《R》  
Front axle  
Vorderachse  
Essieu avant

★締めすぎないようにします。  
★Do not overtighten.  
★Nicht ganz einschrauben.  
★Ne pas serrer trop.

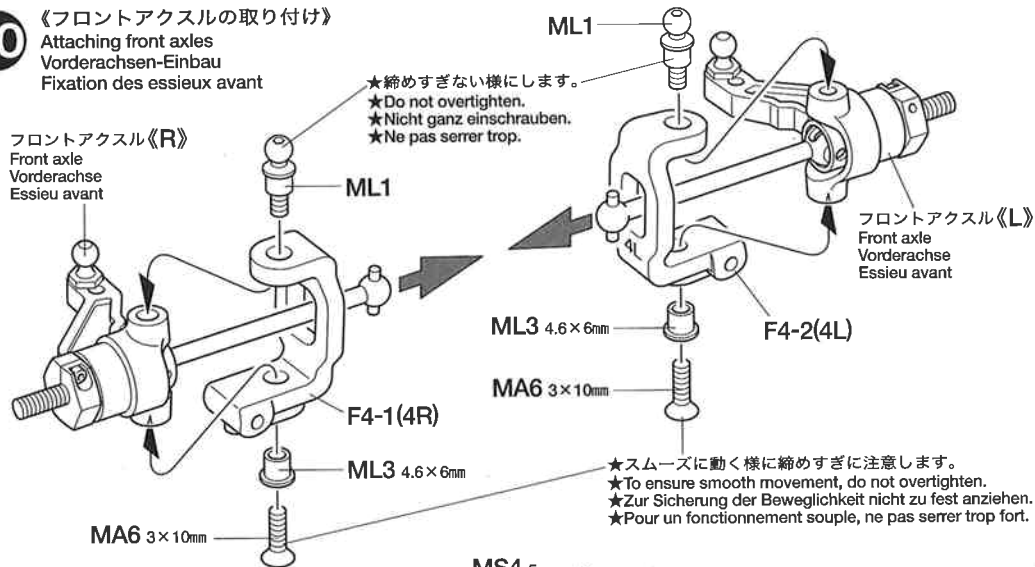

★2個作ります。  
★Make 2.  
★2 Satz anfertigen.  
★Faire 2 jeux.

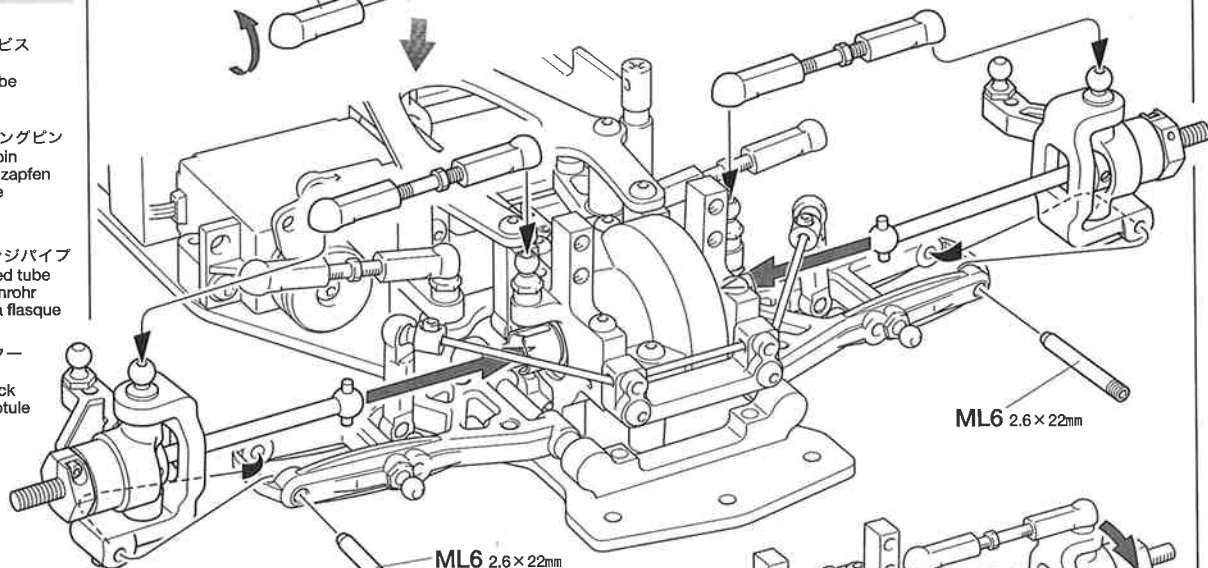
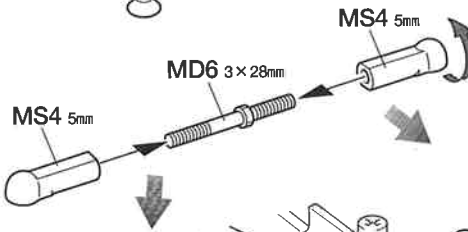

★押し込みます。  
★Snap on.  
★Einschnappen.  
★Insérer.

《ヒートシンクの取り付け》  
Attaching heat-sink  
Kühlkörper-Einbau  
Fixation du dissipateur de chaleur

アンテナパイプ  
Antenna pipe  
Antennenrohr  
Gaine d'antenne  
★アンテナ線を通します。  
★Pass antenna.  
★Antennekabel durchführen.  
★Passer l'antenne.

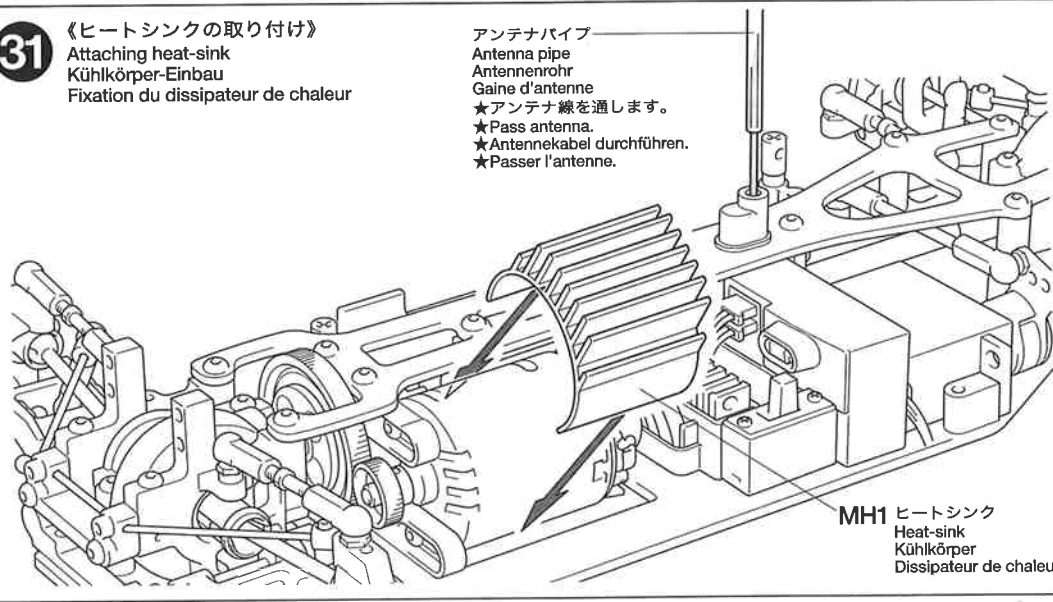

MH1 ヒートシンク  
Heat-sink  
Kühlkörper  
Dissipateur de chaleur

32

- MA2** × 4 3×12mm六角丸ビス  
Screw  
Schraube  
Vis
- MD3** × 4 5mmビローボールナット  
Ball connector nut  
Kugelpopf-Mutter  
Ecrou-connecteur à rotule
- MN2** × 4 5.5×3mmスペーサー  
Spacer  
Distanzring  
Entretoise

32

《ダンパーステーの組み立て》  
Damper stays  
Dämpferstreben  
Supports d'amortisseur

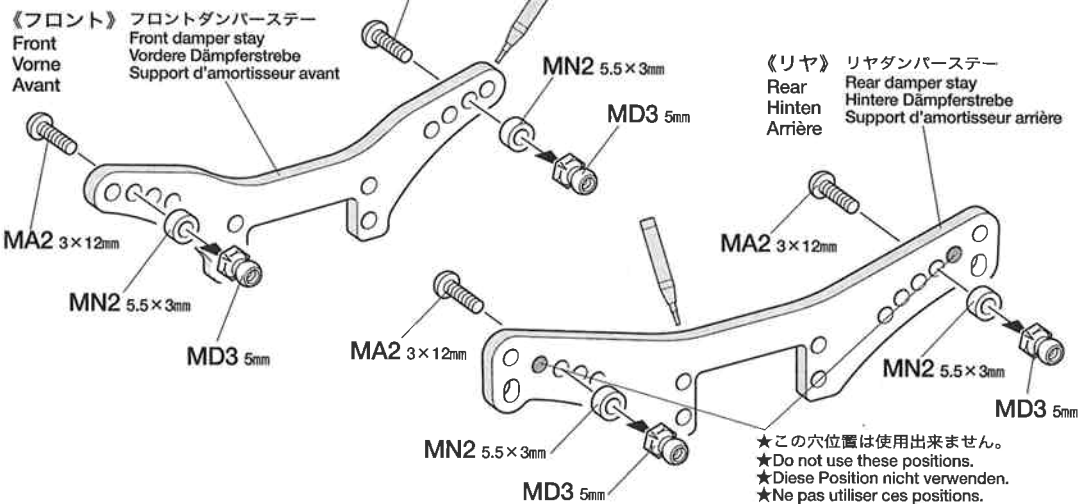

33

- MC6** × 8 2mmEリング  
E-Ring  
Circlip
- MO1** × 4 ダンパーシリンダー  
Damper cylinder  
Dämpfer-Zylinder  
Corps d'amortisseur

33

《ダンパーの組み立て》  
Damper assembly  
Zusammenbau des Stoßdämpfers  
Assemblage des amortisseurs

- MO3** × 4 ピストンロッド  
Piston rod  
Kolbenstange  
Axe de piston
- MO4** × 4 ピストン  
Piston  
Kolben
- MO6** × 4 ロッドガイド  
Rod guide  
Stangenführung  
Guide d'axe
- MO8** × 4 テフロンスペーサー  
Damper spacer  
Dämpfer-Distanzring  
Entretoise d'amortisseur

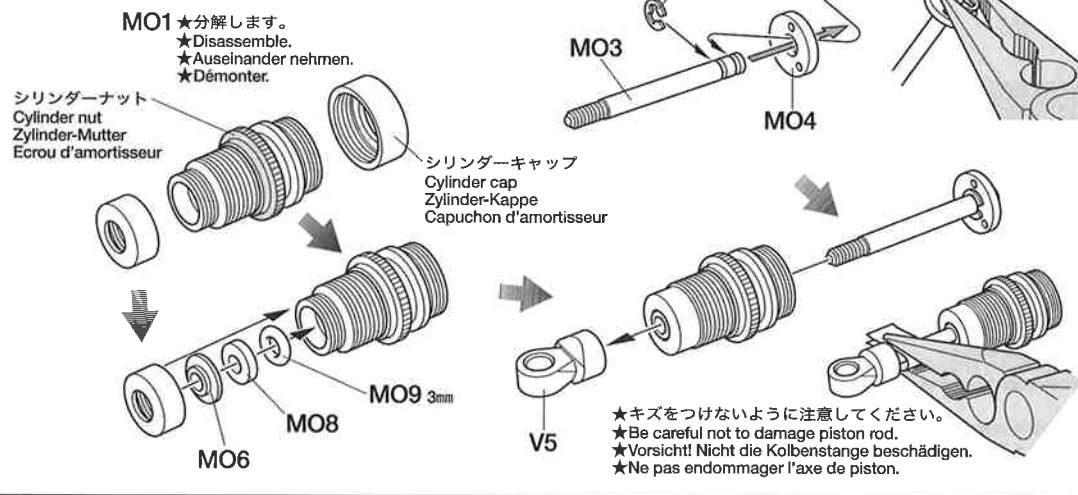

- MO9** × 4 3mmOリング(シリコン)  
Silicone O-ring  
Silikon-O-Ring  
Joint silicone

34

《ダンパーオイルの入れ方》  
Damper oil  
Dämpfer-Öl  
Huile pour amortisseurs

- MO5** × 4 オイルシール  
Oil seal  
Ölabdichtung  
Joint d'étanchéité
- MO7** × 4 ウレタンブッシュ  
Urethane bushing  
Urethan-Buchse  
Bague polyuréthane

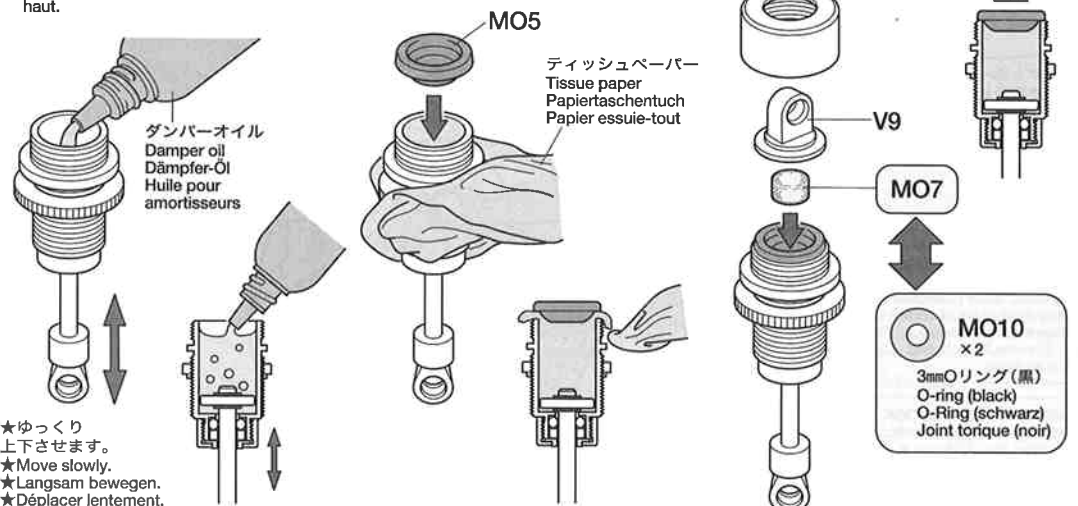
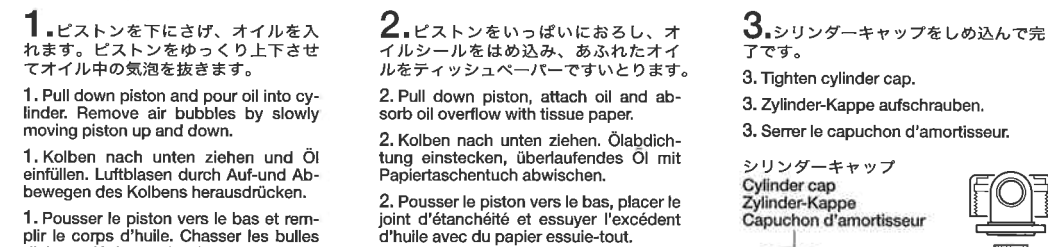

OPTIONS

《ダンパーオイルのセッティング》  
別売のタミヤシリコンダンパーオイルは、RCカーのオイルダンパー用に開発された高性能オイルです。温度が変化しても粘度変化が少なく、安定したダンピング効果を発揮。幅広いダンパーセッティングが可能です。

Tamiya Silicone Damper Oil

ソフトセット SOFT SET (53443)	赤 RED	# 200
	橙 ORANGE	# 300
	黄 YELLOW	# 400
ミディアムセット MEDIUM SET (53444)	緑 GREEN	# 500
	青 BLUE	# 600
	紫 PURPLE	# 700
ハードセット HARD SET (53445)	ピンク PINK	# 800
	クリアー CLEAR	# 900
	ライトブルー LIGHT BLUE	# 1000



35



3×8mm六角丸ビス  
Screw  
Schraube  
Vis

MA4 × 8

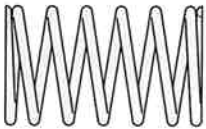

MO2  
× 4

コイルスプリング  
Coil spring  
Spiralfeder  
Ressort hélicoïdal

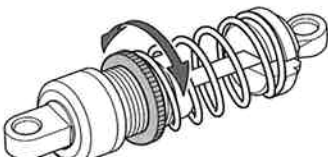

★シリンダーナットを回してスプリングの硬さを調整します。  
★Adjust spring tension by rotating cylinder nut.  
★Die Länge der Feder wird durch Drehen des Zylinder-Mutter angepaßt.  
★Régler la tension en modifiant la position de l'écrou d'amortisseur.

36

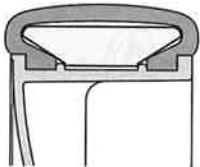

★タイヤをホイールのみぞにはめます。  
★Fit into grooves.  
★Reifen richtig in die Felgen eindrücken.  
★Insérer dans les rainures.

★タイヤを接着する前には必ずゴムタイヤ接着プライマー(OP.417)、中性洗剤で油分をおとしてください。タイヤとホイールがしっかり接着できます。  
★Wipe tire surface with detergent or 53417 Rubber Tire Application Primer.  
★Die Reifenoberfläche mit Spülmittel oder mit 53417 Grundierung für Gummireifen-Applikationen abwaschen.  
★Nettoyer les pneus avec un détergent ou du 53417 Rubber Tire Application Primer.



★タイヤとホイールの間に瞬間接着剤を流し込んで接着します。  
★Apply instant cement.  
★Sekundenkleber auftragen.  
★Appliquer de la colle rapide (cyanoacrylate).

**TAMIYA COLOR CATALOGUE**

The latest in cars, boats, tanks and ships. Motorized, radio controlled and museum quality models are all shown in full color in Tamiya's latest catalogue. English/Spanish, German/French and Japanese versions available.

**TAMIYA'S R/C GUIDE BOOK**

Tamiya's latest Radio Control Guide Book can make you a winner at the racing circuit. Read up on the latest tune up methods, care and maintenance, painting and decorating your cars. English, German and Japanese versions available.

35

《ダンパーの取り付け》  
Attaching dampers  
Einbau der Stoßdämpfer  
Fixation des amortisseurs

★4個作ります。  
★Make 4.  
★4 Satz anfertigen.  
★Faire 4 jeux.

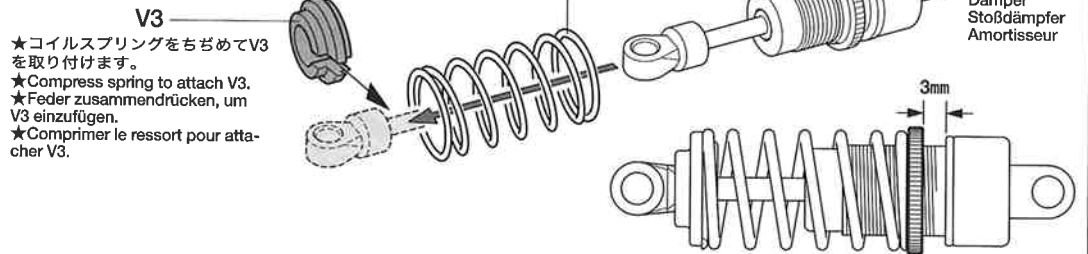

《フロント》  
Front  
Vorne  
Avant

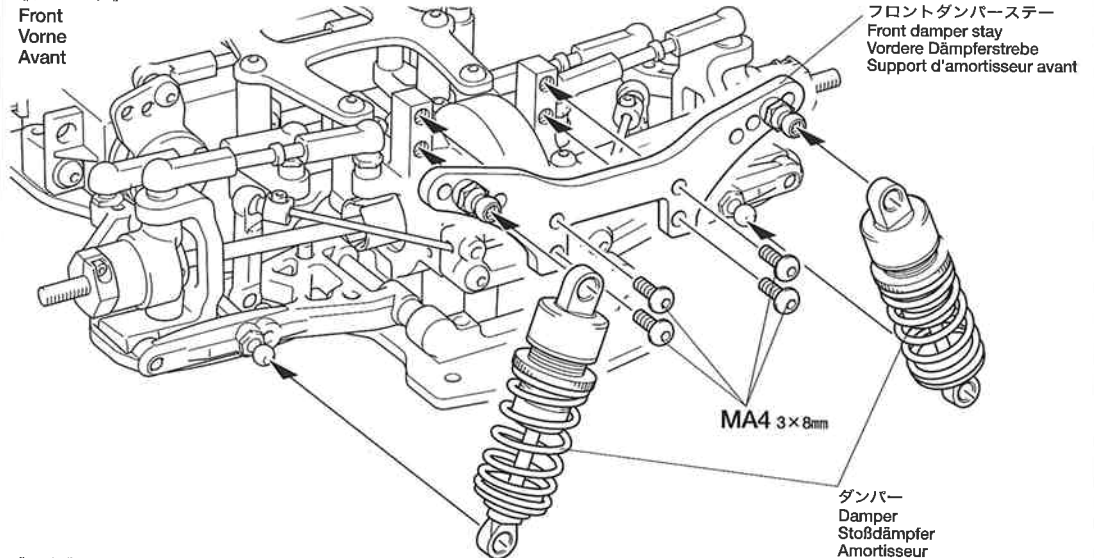

《リヤ》  
Rear  
Hinten  
Arrière

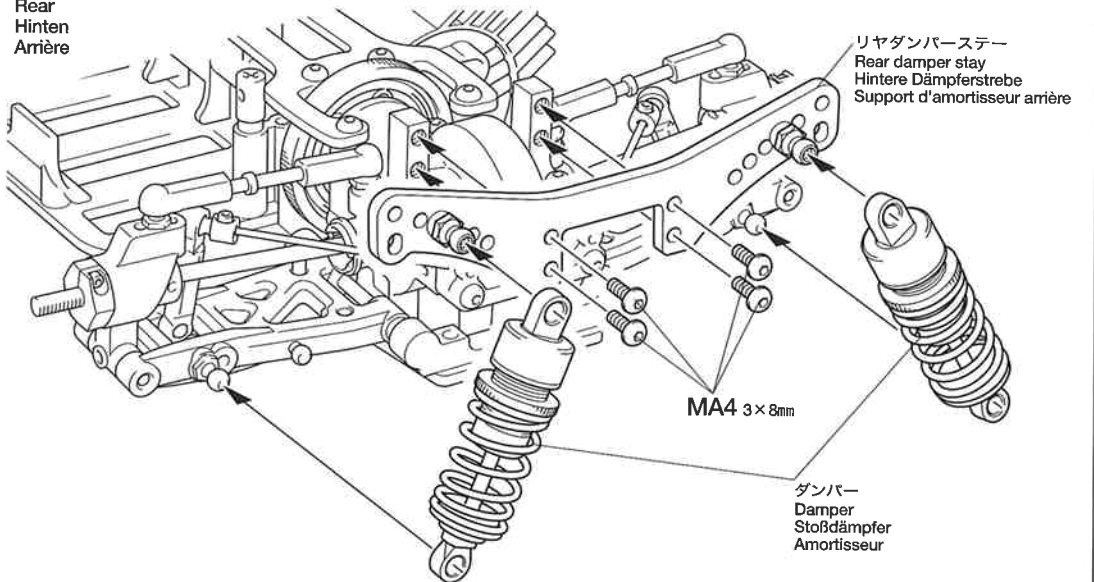

36

《ホイールの組み立て》  
Wheel assembly  
Rad-Zusammenbau  
Assemblage des roues

★4個作ります。  
★Make 4.  
★4 Satz anfertigen.  
★Faire 4 jeux.

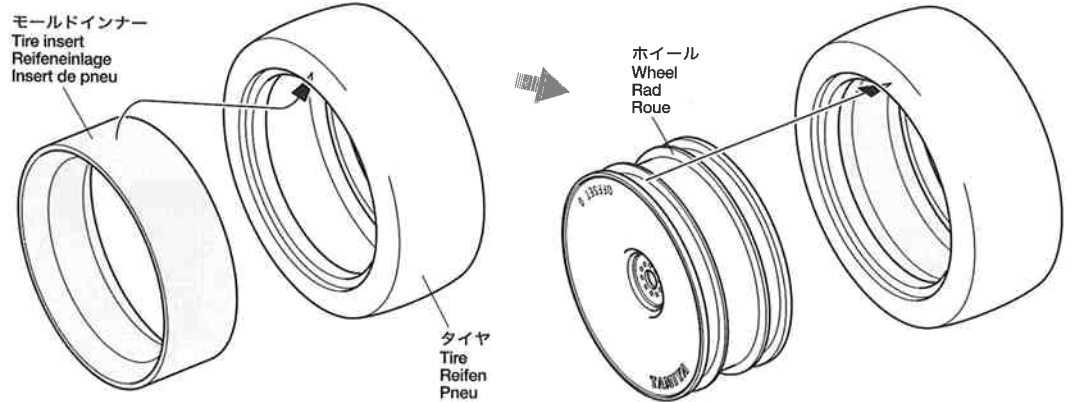

37

MA3 × 2  
3×10mm六角丸ビス  
Screw  
Schraube  
Vis

MA6 × 3  
3×10mm六角皿ビス  
Screw  
Schraube  
Vis

MW4 × 4  
1.0mmスペーサー (赤)  
Spacer (red)  
Distanzring (rot)  
Entretoise (rouge)

MW5 × 2  
0.5mmスペーサー (青)  
Spacer (blue)  
Distanzring (blau)  
Entretoise (bleu)

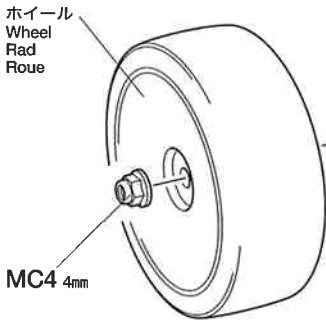

MC4 4mmフランジロックナット × 4  
Flange lock nut  
Sicherungsmutter  
Ecrou nylstop à flasque

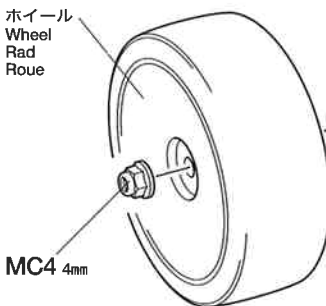

37 《ホイールの取り付け》  
Attaching wheels  
Einbau der Räder  
Fixation des roues

《リア》  
Rear  
Hinten  
Arrière

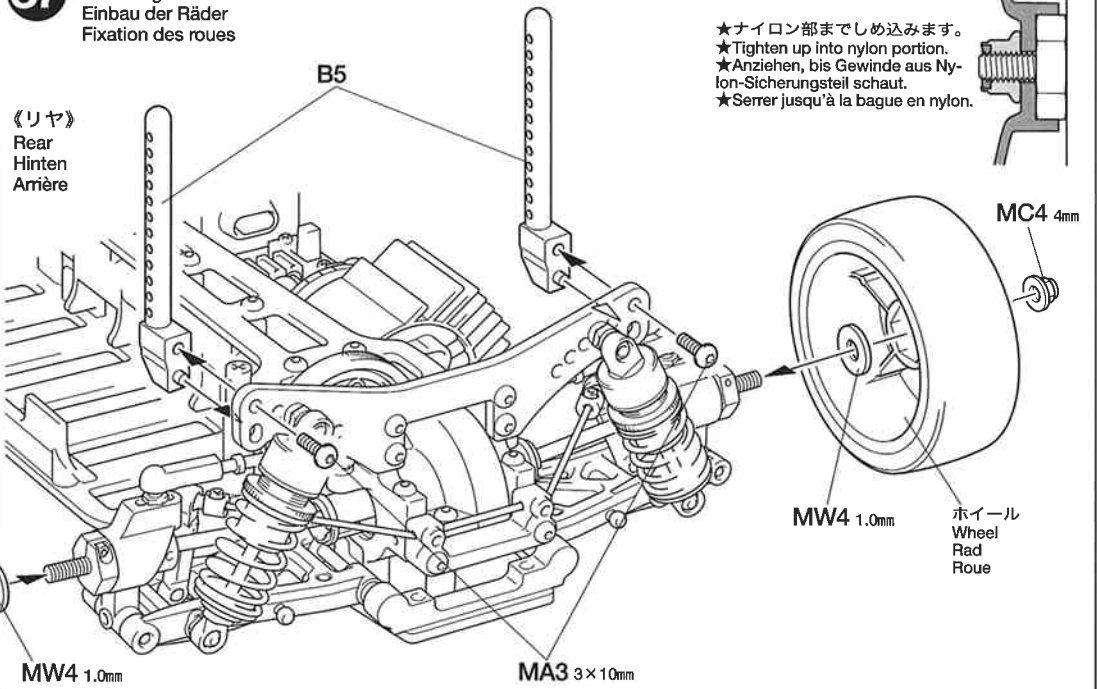

《フロント》  
Front  
Vorne  
Avant

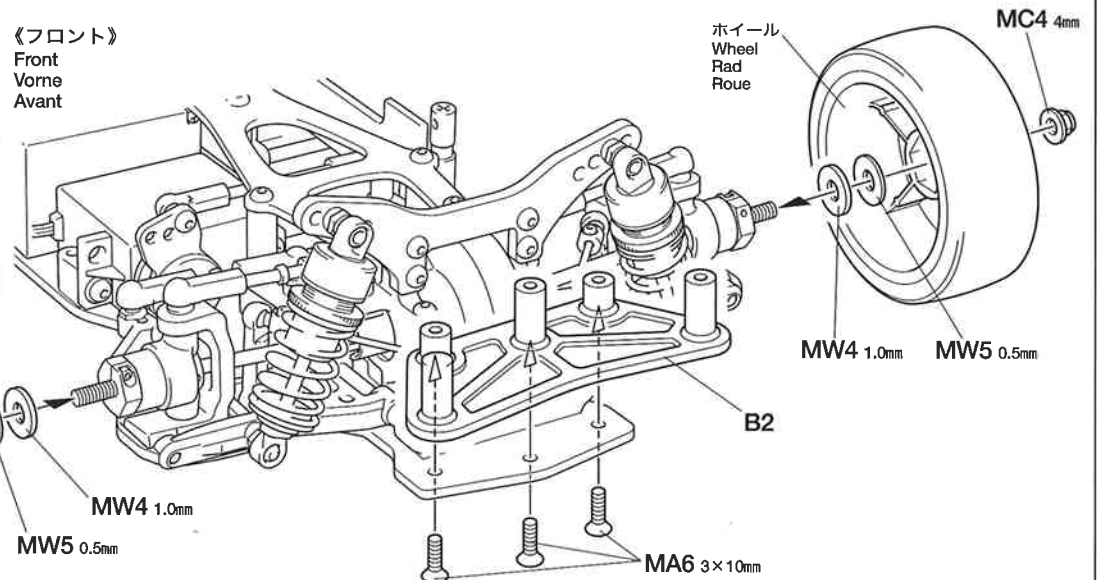

38

MA3 × 5  
3×10mm六角丸ビス  
Screw  
Schraube  
Vis

《予備パーツ》  
Spare parts  
Ersatzteile  
Pièces détachées

★組み立てて余ったスペーサーやワッシャー等の部品は車高調整や部品のガタ取りなどのセッティングや予備パーツとしてご利用ください。

★Use extra spacers and washers to adjust ground clearance and for maintenance or use as spare parts.

★Die zusätzlichen Distanzstücke und Beilagscheiben zur Einstellung der Bodfreiheit und zur Wartung oder als Ersatzteile verwenden.

★Utiliser des entretoises et rondelles supplémentaires pour régler la garde au sol ou les conserver comme pièces détachées pour la maintenance.

38 《ウレタンバンパーの取り付け》  
Urethane bumper  
Urethan-Stoßfänger  
Pare-chocs en mousse

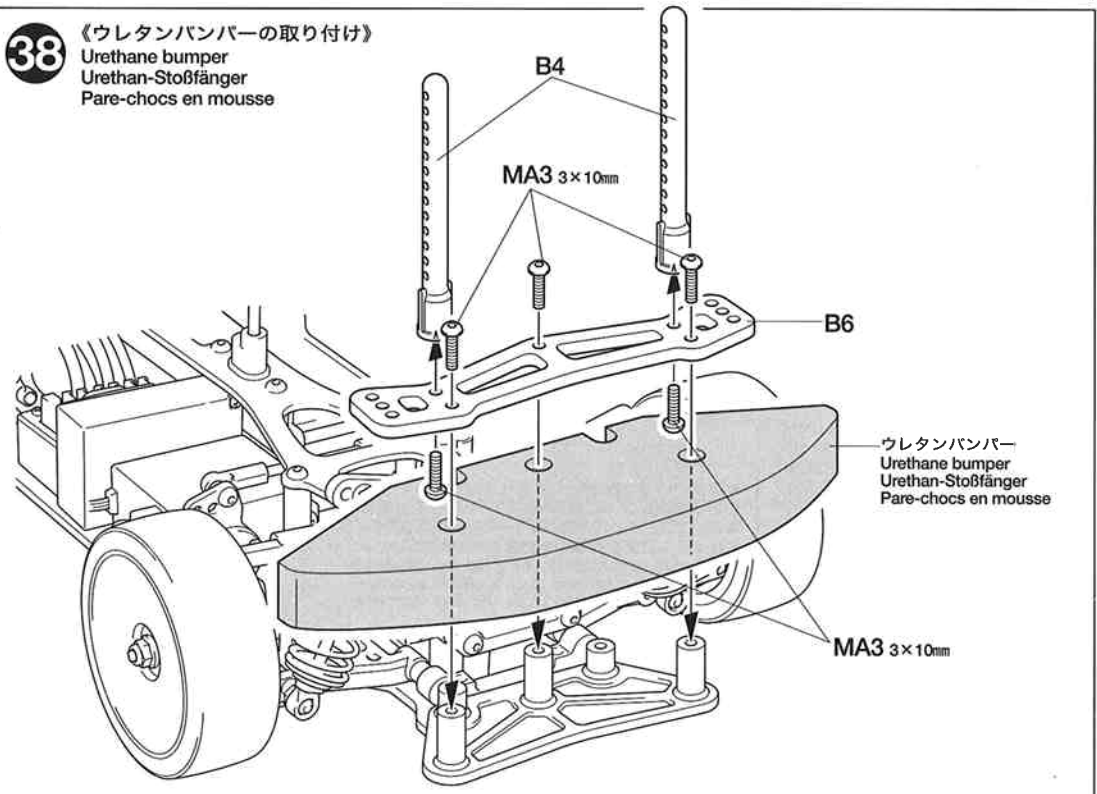

39



MT2 ×2  
スナップピン (大)  
Snap pin (large)  
Federstift (groß)  
Épingle métallique (grande)

40



6mmスナップピン  
Snap pin  
Federstift  
Épingle métallique

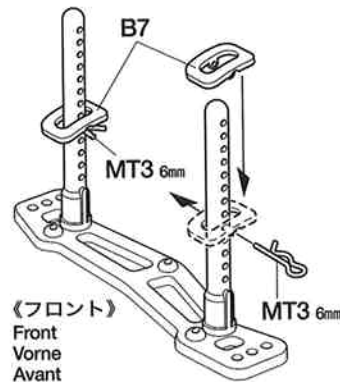

《フロント》  
Front  
Vorne  
Avant

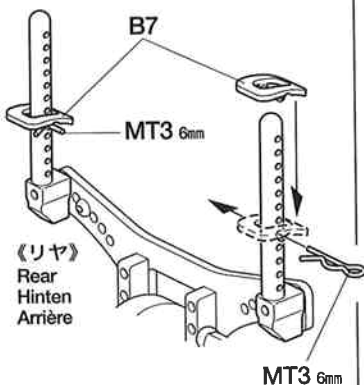

《リヤ》  
Rear  
Hinten  
Arrière

注意してください。  
CAUTION  
VORSICHT  
PRECAUTIONS

走行させない時は必ず走行用バッテリーのコネクターをはずしてください。走行用バッテリーをつないだままでもくと、車が暴走することがあります。走らせないときは、必ず走行用バッテリーのコネクターを抜いておきます。

**DISCONNECT BATTERY WHEN NOT USING THE CAR**

Disconnect battery when car is not being used. If left connected, a slight movement of the speed controller results in a run away car.

**AKKUSTECKER ABZIEHEN, WENN DAS AUTO NICHT IN BETRIEB**

Akku abhängen, wenn das Auto nicht benutzt wird. Bleibt der Anschluß zusammen, kann eine geringe Bewegung des Fahrtenreglers zum Davonfahren des Autos führen.

**DECONNECTER LA BATTERIE LORSQUE LA VOITURE N'EST PAS UTILISEE**

Déconnecter la batterie lorsque la voiture n'est pas utilisée. En la laissant branchée, un léger mouvement du variateur de vitesse peut mettre en marche le moteur.

★いろいろな走行条件のデータを記入するのに別紙のセッティングシートをご利用ください。  
★Record various running conditions and settings in the sheet attached.

39

《走行用バッテリーの搭載》  
Running battery  
Fahrakku  
Pack de propulsion

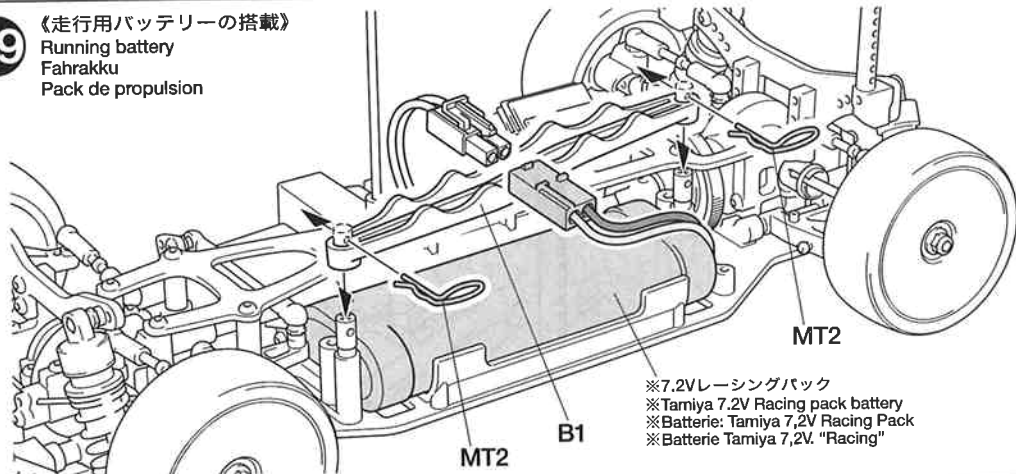

※7.2Vレーシングパック  
※Tamiya 7.2V Racing pack battery  
※Batterie: Tamiya 7,2V Racing Pack  
※Batterie Tamiya 7,2V. "Racing"

40

《ボディの取り付け例》  
Attaching body  
Aufsetzen der Karosserie  
Fixation de la carrosserie

★ボディの切り取り、穴開けはシャーシに合わせて行ってください。  
★Trim and make holes on the body while adjusting with chassis.  
★Zuschneiden und in Abstimmung mit dem Chassis Löcher bohren.  
★Découper et percer des trous dans la carrosserie en l'ajustant sur le châssis.

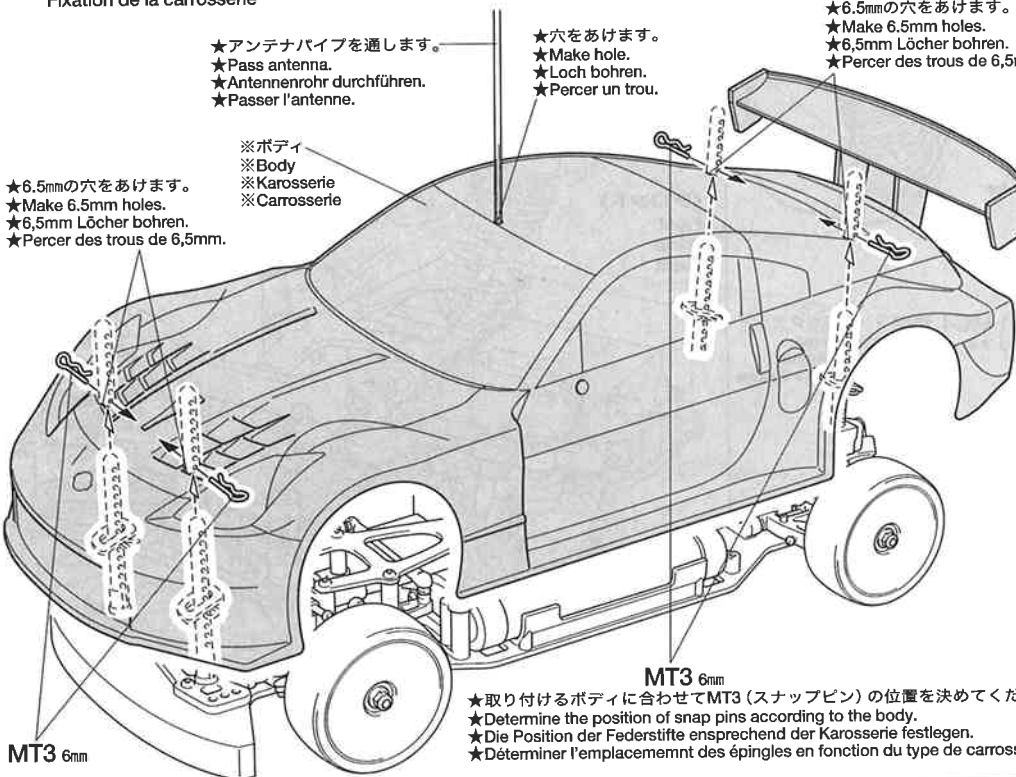

★アンテナパイプを通します。  
★Pass antenna.  
★Antennenrohr durchführen.  
★Passer l'antenne.

★穴をあけます。  
★Make hole.  
★Loch bohren.  
★Percer un trou.

★6.5mmの穴をあけます。  
★Make 6.5mm holes.  
★6,5mm Löcher bohren.  
★Percer des trous de 6,5mm.

★6.5mmの穴をあけます。  
★Make 6.5mm holes.  
★6,5mm Löcher bohren.  
★Percer des trous de 6,5mm.

※ボディ  
※Body  
※Karosserie  
※Carrosserie

MT3 6mm

★取り付けるボディに合わせてMT3 (スナップピン) の位置を決めてください。  
★Determine the position of snap pins according to the body.  
★Die Position der Federstifte entsprechend der Karosserie festlegen.  
★Déterminer l'emplacement des épingles en fonction du type de carrosserie.

《ギヤ比》

ギヤ比 Gear ratio  
Getriebeübersetzung Spur gear teeth  
Rapport de pignonerie Pinion gear teeth

計算式 Formula

$$\left( \frac{\text{スパーギヤ歯数 (90T,96T)}}{\text{ピニオンギヤ歯数}} \times 2.294 \right) : 1$$

★搭載するモーター、コースレイアウト等にに合わせて、ピニオンギヤの歯数 (ギヤ比) をセッティングしてください。  
★Select gear ratio according to the motor used or running surface condition. ★Wählen Sie die Getriebeübersetzung entsprechend dem eingesetzten Motor und dem Fahrbahnbelag.  
★Choisir le rapport de pignonerie en fonction du moteur ou du type de piste.

ピニオン Pinion gear	ギヤ比 Gear ratio		35T	5.90	6.29	44T	4.69	5.01
	90T	96T	36T	5.76	6.12	45T	4.59	4.89
			37T	5.58	5.95	46T	4.49	4.79
30T	-	7.34	38T	5.43	5.80	47T	4.39	4.69
31T	-	7.10	39T	5.29	5.65	48T	4.30	4.59
32T	6.45	6.88	40T	5.16	5.51	49T	4.21	4.49
33T	6.26	6.67	41T	5.04	5.37	50T	4.13	4.40
			42T	4.92	5.24	51T	4.05	4.32
			43T	4.80	5.12			

《サスマウント (リヤ)》

Suspension mount (rear)  
Aufhängungs-Befestigung (hinten)  
Support de suspension (arrière)

★サスマームを固定しているサスマウントを換えることで (別売) アームのトー角 (トーイン) を変更することができます。この時、シャーシのホイールベース、トレッドも変更されるので注意してください。

★Toe-angle of suspension arms can be adjusted by changing suspension arm block (available separately). Note that changing arm block will also alter wheel base and tread.

★Der Vorspurwinkel der Aufhängungs-Lenker kann durch Auswechseln des Klotzes am Aufhängungsarm (getrennt erhältlich) geändert werden. Beachten Sie, dass das Auswechseln des Klotzes auch den Radstand und die Spur ändert.

★Le pincement des bras de suspension peut être réglé en changeant le bloc de bras de suspension (disponible séparément). Notez que le changement du bloc modifiera également l'empattement et la voie.

OP.712 サスマウントX  
53712 Suspension Mount X

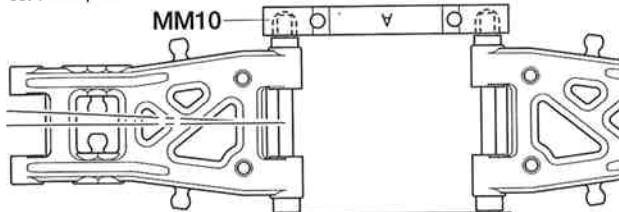

OP.713 サスマウントA  
53713 Suspension Mount A

OP.714 サスマウントB  
53714 Suspension Mount B

OP.715 サスマウントC  
53715 Suspension Mount C

OP.716 サスマウントD  
53716 Suspension Mount D

MM11



## TB EVOLUTION IVのセッティング

RCカーはドライバーの操縦の仕方や路面コンディションなどの様々な条件によって、その特性が変わってきます。自分のもっともコントロールしやすいマシンに仕上げていくのがセッティング。組み立て図中に示した各部の寸法やダンパーの調整を基本に、セッティングを進めてください。

## ●タイヤを選ぶ

セッティングの第一段階は路面にあったタイヤを選ぶことです。路面温度によってファイバーモールドタイヤ・タイプA(冬用)とタイプB(夏用)を使い分けてください。モールドインナーの固さ(ソフト、ハード)を変えることによってセッティングの幅が広がります。

## ●トー角(トーイン・トーアウト)

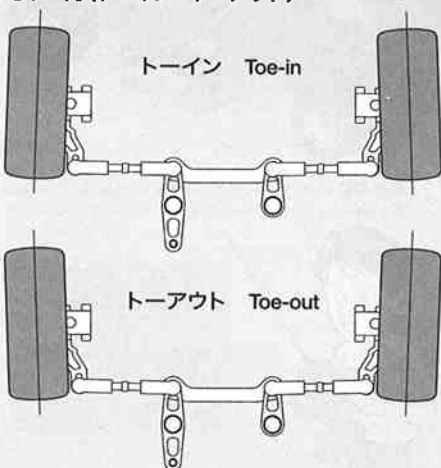

★フロントのトーイン調整はタイロッドの長さを変えることで調整します。

★Adjust tie-rod length for adding a little toe-in to front.

トーインをつけた場合、直進性が良くなり、ステアリングの切り始めの反応がおだやかになります。トーアウトにした場合は、逆にステアリングの反応がシャープになります。ただし、どちらもつ

けすぎるると抵抗になってスピードを低下させたり、アンダーステアやオーバーステアが強くなって操縦しにくいステアリング特性になってしまいます。

## ●キャンパー角

## ネガティブキャンパー Negative camber

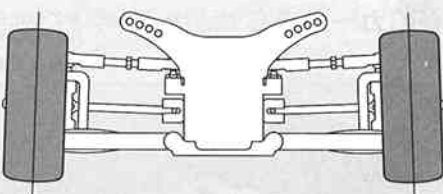

## ポジティブキャンパー Positive camber

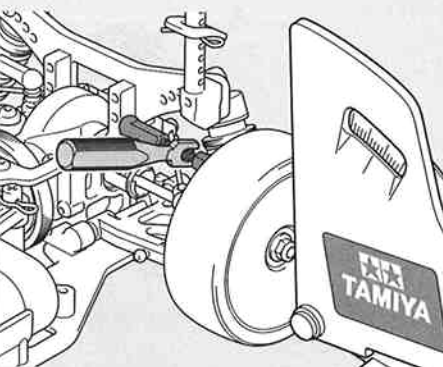
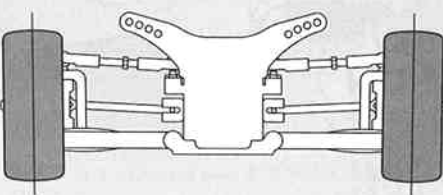

★アッパーロッドの長さを変えることで調整します。  
★Adjust rod length by rotating adjuster.

コーナリング中のマシンには遠心力が働くため、車体がコーナーの外側に傾きます。このとき、タイヤにキャンパー角をつけることで接地面積を変え、タイヤのグリップ力を増やしたり減らしたりする事ができます。コーナリング中のグリップを増やすにはネガティブキャンパーに、減らすにはポジティブキャンパーにセッティングします。TB EVOLUTION IVでは、アッパーアームの長さをのばせばポジティブキャンパーがつき、縮めればネガティブキャンパーがつきます。

## ●車高・リバウンドストローク

車高・リバウンドストロークはコーナリングや加速、ブレーキングの車の姿勢変化に影響します。車高はダンパースプリングの固さ、張りで調整し、リバウンドストロークはアームの3×12mmホロービスで調整します。

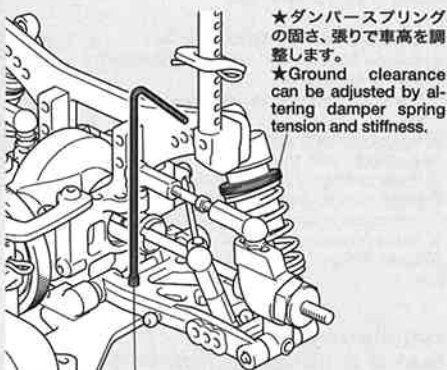

★ダンパースプリングの固さ、張りで車高を調整します。  
★Ground clearance can be adjusted by altering damper spring tension and stiffness.

★3×12mmホロービスのネジ込みで、シャーシとのすき間でリバウンドストロークを調整します。  
★Adjust rebound stroke by rotating 3x12mm screw.

## ⚠ 注意

## ●バラセルタイプバッテリー

バラセルタイプバッテリーはバッテリーを直接シャーシに固定するため、被服の破れがショートにつながります。十分注意して取り扱ってください。

## SETTING-UP THE MODEL

To greatly enhance the overall performance of your car, it is necessary to tune the vehicle to the track (and its surface conditions) on which you will be racing. Make adjustments referring to the instruction manual, keeping in mind that "balance" is the key word.

## ●TIRES

Tires have a great influence on the performance of the car, and are normally the first components tuned. Select the right tires for the track you are racing on.

## ●TOE-IN AND TOE-OUT

Adjusting the car to toe-in a little, by pointing the wheels inwards, provides the car with good straight running and moderate steering characteristics. Toe-out, which point the wheels outwards, gives sharp and crisp steering. Take care not to overdo. Begin with a little toe-in and work from there.

## ●CAMBER ANGLE

While taking the corners, the car is forced to go outwards, causing instability. The area of contact on each tire is determined by the camber angle, and therefore the traction of the tires can be made greater or lesser by adjustment of camber angle. To increase traction during cornering, adjust camber angle negative, and reduce traction, adjust for positive camber.

## ●GROUND CLEARANCE AND REBOUND STROKE

Ground clearance and/or rebound stroke has a great effect on stability during cornering, acceleration, and braking. Ground clearance can be adjusted by altering damper spring tension and stiffness. Rebound stroke can be adjusted by rotating 3x12mm screw on suspension arms.

## ⚠ CAUTION

## ●Separate type battery

Separate type battery has the advantage of concentrating the weight onto the center of the R/C car. However, battery cell cover may be damaged and results in short circuit due to the friction with the chassis. Take extra care when handling these types of batteries.

## ANPASSUNG DES MODELLS

Um die allgemeine Leistung Ihres Wagens stark zu verbessern, ist es notwendig, das Fahrzeug auf den Untergrund (und die Oberflächenstruktur), auf dem Sie Rennen fahren wollen, abzustimmen. Für die Veränderungen beziehen Sie sich bitte auf die Gebrauchsanweisung, und denken Sie daran, daß "Balance" das Schlüsselwort ist.

## ●REIFEN

Die Reifen haben einen großen Einfluß auf die Leistung des Wagens und werden meist als erstes "getunt". Wählen Sie die richtigen Reifen für den Untergrund, auf dem Sie fahren wollen.

## ●VORSPUR UND NACHSPUR

Geringfügige Einstellung der Räder nach innen sorgt für guten Geradeauslauf und gemäßigte Lenkeigenschaften. Bei der Nachspur (Räder zeigen leicht nach außen) zeigt sich eine scharfe und harte Lenkung. Seien Sie vorsichtig, nicht zu übertreiben, fangen Sie mit leichter Vorspur an, und orientieren Sie sich vor dort aus.

## ●KRÜMMUNGSWINKEL

Bei Durchfahren von Kurven wird das Fahrzeug nach Außen gezwungen, was Instabilität verursacht. Die Kontaktfläche jeden Reifens wird vom Krümmungswinkel bestimmt, und so kann die Bodenhaftung der Reifen durch die Veränderung des Krümmungswinkels erhöht oder verringert werden. Um die Bodenhaftung in Kurven zu erhöhen, verringern Sie den Krümmungswinkel, und vergrößern Sie den Winkel für weniger Haftung.

## ●BODENFREIHEIT UND AUSFEDERUNGSHUB

Die Bodenfreiheit und der Ausfederungshub kann großen Einfluss auf die Fahrsicherheit in Kurven, sowie beim Beschleunigen und Bremsen haben. Die Bodenfreiheit lässt sich an der Schraubenfeder einstellen. Der Ausfederungshub kann mit der 3x12mm Schraube auf dem Querlenker eingestellt werden.

## ⚠ VORSICHT

## ●Batterie aus Einzelzellen

Die Verwendung einer Batterie aus Einzelzellen hat den Vorteil, dass das Gewicht in der Mitte des RC-Autos konzentriert werden kann. Durch Reibung am Chassis kann es jedoch leicht zur Beschädigung der Batterie mit Kurzschlussbildung kommen. Beim Umgang mit dieser Art von Batterien besondere Vorsicht walten lassen.

## REGLAGE DU MODELE

Pour améliorer les performances générales de votre voiture il est impératif de l'adapter aux conditions du terrain où auront lieu les évolutions. Effectuer les réglages en vous référant au manuel d'instructions en ayant en permanence à l'esprit que "l'équilibre" est l'idée directrice.

## ●PNEUS

Ils influent considérablement sur le comportement de la voiture. Ce sont les premiers éléments à considérer. Sélectionner des pneus adaptés à la piste d'évolution.

## ●PINCEMENT ET OUVERTURE

On optera pour un léger pincement (orientation des roues vers l'intérieur) qui assure un meilleur comportement en ligne droite sans trop altérer celui en virage ou une ouverture (orientation des roues vers l'extérieur) qui génère une réponse rapide et précise en courbe. Dans l'une ou l'autre des alternatives, ne pas atteindre des angles trop importants. Commencer le réglage par un léger pincement et corriger par étapes.

## ●ANGLE DE CARROSSAGE

En virage, la voiture a tendance à s'échapper vers l'extérieur causant une instabilité. La surface de contact de chaque pneu est déterminée par l'angle de carrossage. En conséquence, la traction des pneus peut être augmentée ou diminuée en faisant varier l'angle de carrossage. Pour accroître la traction en virage, opter pour une valeur négative et vice versa.

## ●LA GARDE AU SOL ET LE REBOND

La garde au sol et/ou le rebond ont une incidence importante sur la stabilité en virage, accélération et freinage. L'ajustement de la garde au sol s'effectue par le ressort hélicoïdal. Le rebond se règle au moyen de la vis 3x12mm sur le bras de suspension.

## ⚠ ATTENTION

## ●Pack à éléments séparés

Un Pack à éléments séparés offre l'avantage d'optimiser la répartition des masses de la voiture R/C. Cependant, un couvercle endommagé peut générer un court circuit dû à une friction avec le châssis. Manipuler ce type de pack avec beaucoup de précautions.



# TB EVOLUTION IV

●走らせない時はバッテリーを必ずはずしておきましょう。

## SAFETY PRECAUTIONS

Follow the outlined rules for safe radio control operation.

- Avoid running the car in crowded areas and near small children.
- Make sure that no one else is using the same frequency in your running area. Using the same frequency at the same time can cause serious accidents, whether it's driving, flying, or sailing.
- Avoid running in standing water and rain. If R/C unit, motor, or battery get wet, clean and dry thoroughly in a dry shaded area.

## R/C OPERATING PROCEDURES

- ① Extend antenna and switch on transmitter.
- ② Switch on receiver.
- ③ Inspect operation using transmitter before running.
- ④ Adjust steering servo and trim so that the model runs straight with transmitter in neutral.
- ⑤ Reverse sequence to shut down after running.
- ⑥ Make sure to disconnect/remove all batteries.
- ⑦ Completely remove sand, mud, dirt etc.
- ⑧ Apply grease to suspension, gears, bearings, etc.
- ⑨ Store the car and batteries separately when not in use.

## TIPS ZUR SICHERHEIT

Beachten Sie die folgenden Richtlinien für fehlerfreien Betrieb.

- Vermeiden Sie das Fahren des Autos an überfüllten Plätzen und in der Nähe von kleinen Kindern. Gebrauchen Sie nie die Straße für R/C Rennen.
- Prüfen Sie, daß niemand in der Umgebung dieselbe Frequenz benutzt, denn dadurch können Unfälle entstehen - sowohl beim Fahren, Fliegen oder Segeln.
- Vermeiden Sie das Fahren durch Pfützen und während Regen. Wenn das R/C Fahrzeug, der Motor oder die Batterien naß werden, müssen Sie alles sorgfältig im Trockenen säubern und reinigen.

## KONTROLLEN VOR DER FAHRT

- ① Senderantenne ausziehen und Sender einschalten.
- ② Empfänger einschalten.
- ③ Die Funktion vor Abfahrt mit dem Sender überprüfen.
- ④ Richten Sie das Lenkservo durch Einstellung am Gestänge so ein, daß das Modell bei neutraler Sender-Trimmung geradeaus fährt.
- ⑤ Nach dem Fahrbetrieb in umgekehrter Reihenfolge vorgehen.
- ⑥ Die Batterien herausnehmen bzw. abklemmen.
- ⑦ Entfernen Sie Sand, Matsch, Schmutz etc.
- ⑧ Fetten Sie die Aufhängung, Getriebe, Federungen etc. ein.
- ⑨ Bei Nichtgebrauch Auto und Akkus getrennt verwahren.

## MESURES DE SECURITE

Veillez respecter impérativement les règles de sécurité suivantes lors de l'utilisation de votre ensemble R/C.

- Eviter de faire évoluer la voiture à proximité de jeunes enfants ou dans la foule. Ne jamais utiliser sur la voie publique!
- Assurez-vous que personne d'autre n'utilise la même fréquence sur le même terrain que vous. Utiliser la même fréquence en même temps peut être source de sérieux accidents, pendant la conduite, le vol ou la navigation des modèles R/C.
- Ne jamais faire évoluer le modèle sous la pluie ou sur une surface mouillée. Si le moteur, les accus, le récepteur ou les servos prennent l'humidité, les nettoyer avec un chiffon et les laisser sécher.

## PROCEDURE DE MISE EN MARCHÉ

- ① Déployer l'antenne et mettre en marche l'émetteur.
- ② Mettre en marche le récepteur.
- ③ Vérifiez la bonne marche de votre radiocommande avant de rouler.
- ④ Le trim de direction doit être réglé pour que manche au neutre, le modèle évolue en ligne droite.
- ⑤ Faites les opérations inverses après utilisation de votre ensemble R/C.
- ⑥ Assurez-vous que les batteries soient bien débranchées et sortez-les du modèle.
- ⑦ Enlever sable, poussière, boue etc...
- ⑧ Graisser les pignons, articulations...
- ⑨ Rangez la voiture et les accus séparément.

## 《RCカーの走らせかた》

★この走らせかたの順番はかならず守ってください。スイッチのON/OFFの順番を間違えると他の電波の混信によってRCカーが暴走する場合があります。



- ① 送信機のアンテナをのぼし、スイッチをONにします。

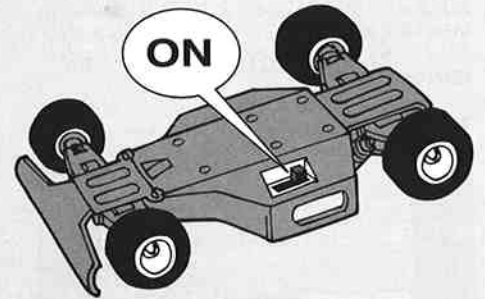

- ② 次にRCカー側のスイッチをONにしてください。



- ③ 走らせる前にRCカーを台の上に乗せ、各部の動きをチェックします。

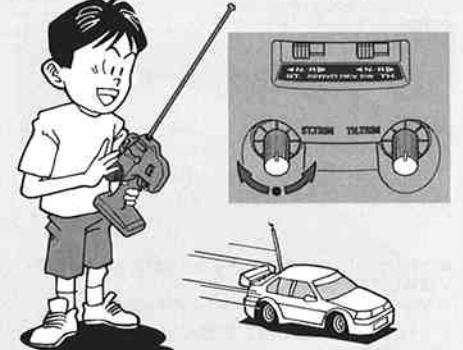

- ④ ステアリングを使わず走らせてみます。まっすぐに走らない場合はステアリングトリムを使って調節してください。

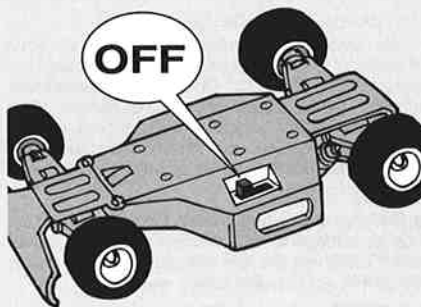

- ⑤ 走行を終わらせる時は、かならず走らせる時の逆の手順でスイッチを切っていきます。

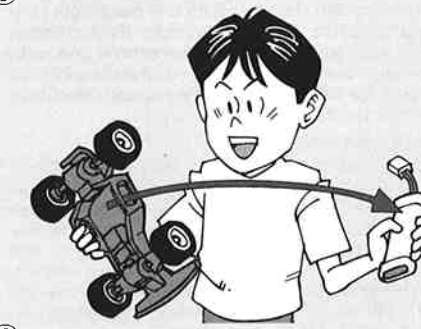
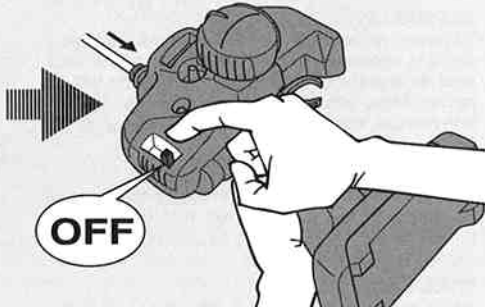

- ⑥ 走らせたあとは、かならずバッテリーをはずしておきましょう。

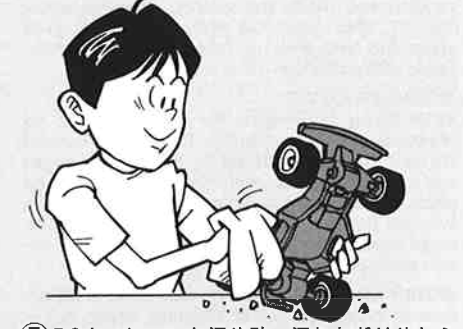

- ⑦ RCカーについた泥や砂、汚れなどはやわらかな布などできれいに拭き取りましょう。



- ⑧ ギヤや軸受け部、サスペンションなどの可動部はグリスをさしておきましょう。



- ⑨ あとかたづけをしっかりとしましょう。その時、バッテリーは別々にしておきます。

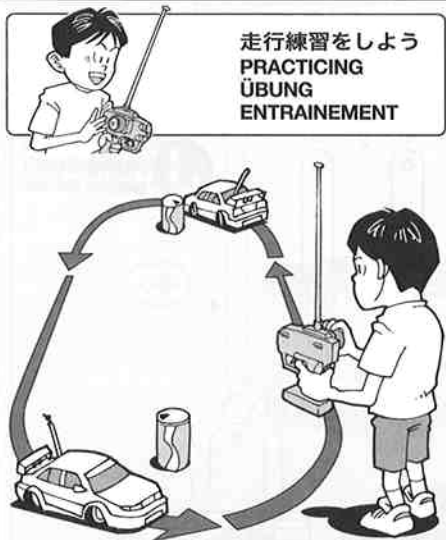

走行練習をしよう  
PRACTICING  
ÜBUNG  
ENTRAINEMENT

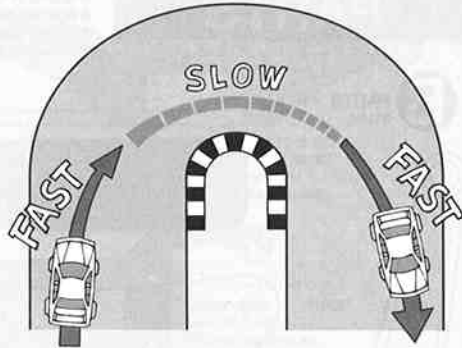
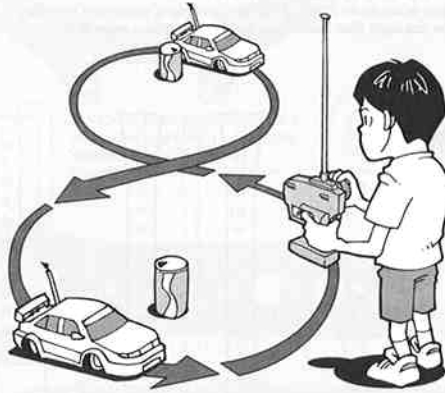

- 大きく楕円を描くように走らせてみよう。
- Practice to achieve a large regular oval.
- Üben Sie, bis Sie ein sauberes Oval fahren können.
- Exercez vous à décrire un grand ovale régulier.

- 空き缶などを利用して、8の字を描くように走らせてみよう。
- Use empty cans etc. as pylons for figure "8" drill.
- Verwenden Sie leichte, leere Büchsen etc. als Markierung für einen 8er-Übungskurs.
- Employez des boîtes vides... comme repères pour réaliser des "8".

- コーナリングのやり方は、カーブに入るときに速度を落とし、曲がり終わるとともに速度を上げて行くとよいでしょう。
- Decelerate when entering into a curve and pick up the speed after vertex of the curve.
- Nehmen Sie beim Einfahren in die Kurve Gas weg und beschleunigen Sie nach dem Scheitelpunkt der Kurve.
- Ralentissez à l'entrée d'une courbe et reprenez de la vitesse après le passage du milieu de la courbe.

トラブルチェック  
TROUBLE SHOOTING  
FEHLERSUCHE  
RECHERCHE DES PANNES

- ★おかしいな?と思ったらときは、車(RCカー)を修理に出すまえに、下の表を見てトラブルチェックを行ってください。
- ★Before sending your R/C model in for repair, check it again using the below diagram.
- ★Bevor Sie Ihr Modell zur Reparatur einsenden, prüfen Sie es nochmals selbst entsprechend der folgenden Anleitung.
- ★Avant de renvoyer votre modèle R/C pour une réparation, vérifiez-le à nouveau en suivant ce processus.

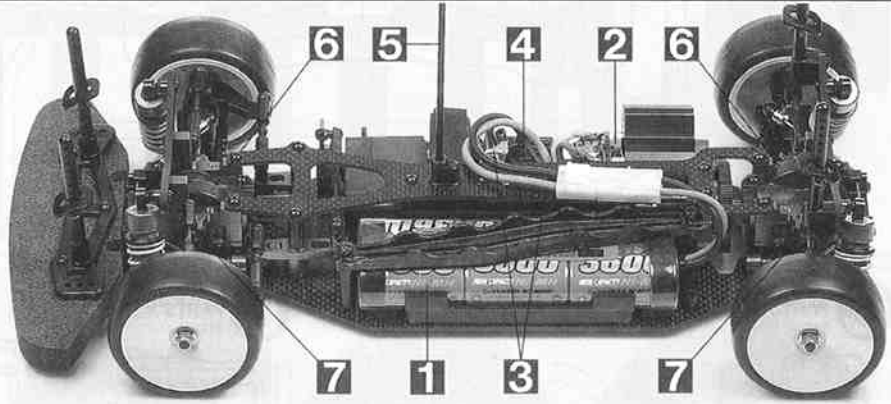

車の異常	PROBLEM PROBLEME	原因 CAUSE URSACHE	直し方 REMEDY LÖSUNG REMEDE	
車が動かない Model does not move. Modell fährt nicht. Le modèle ne démarre pas.	走行用バッテリーが充電されていますか? Weak or no battery in model. Schwache oder keine Batterien in Auto. Pack de propulsion manquant ou insuffisamment chargé.		走行用バッテリーを充電してください。 Install charged battery. Voll aufgeladene Batterien einlegen. Recharger la batterie Ni-Cd.	1
	モーターに故障はありませんか? Damaged motor. Motorschaden. Moteur endommagé.		異音や、少しの走行で熱くなるようならモーターを交換してください。 Replace with new motor. Durch neuen Motor ersetzen. Remplacer par un nouveau moteur.	2
	コード類がやぶけてショートしていませんか? Worn or broken wiring. Verschlissene oder gebrochene Kabel. Câblage sectionné ou usé.		コードをしっかり絶縁するか、メーカーに修理を依頼してください。 Splice and insulate wiring completely. Kabel anspleißen und gut isolieren. Vérifier et isoler le câblage.	3
	アンプが故障していませんか? Damaged electronic speed controller. Beschädigter Fahrregler. Variateur électronique de vitesse endommagé.		アンプのメーカーにお問い合わせください。 Ask manufacturer to repair. Erkundigen Sie sich über Reparaturmöglichkeit beim Hersteller. Faites réparer par le S.A.V. du fabricant.	4
思うように走らない No control. Keine Kontrolle. Perte de contrôle.	送信機、受信機のアンテナはのびていますか? Improper antenna on transmitter or model. Sender- oder Empfängerantenne ist nicht ganz herausgezogen. Problème d'antenne sur l'émetteur ou le récepteur.		送信機、受信機のアンテナをのばしてください。 Fully extend antenna. Antenne vollständig herausziehen. Déployer entièrement l'antenne.	5
	走行用バッテリーや、送信機の電池が少なくなっていますか? Weak or no batteries in transmitter or model. Schwache oder keine Batterien in Sender oder Auto. Accus manquants ou insuffisamment chargés dans l'émetteur ou le modèle.		走行用バッテリーを充電してください。送信機の電池は新品のものに交換してください。 Install charged or fresh batteries. Legen Sie geladene Akkus oder neue Batterien ein. Installez des accus rechargés ou des piles neuves.	1
	回転部(ギヤなど)の組み立てがしっかり出来ていますか? Improper assembly of rotating parts. Unachtsamer Einbau drehender Teile. Mauvais assemblage des pièces en rotation.		説明図をよく見て回転部を確認、または組み立て直してください。 Reassemble them correctly referring to the instruction manual. Auseinandernehmen und gemäß Bedienungsanleitung neu zusammenbauen. Réassemblez correctement en vous référant au manuel d'instructions.	6
	可動部がグリスアップされていますか? Improper lubrication on rotating parts. Drehende Teile unzureichend geschmiert. Mauvaise lubrification des pièces en rotation.		可動部にグリスをつけてください。 Apply grease. Fetten. Graisser.	7
	近くで別のRCモデルを操縦していませんか? Another R/C model using same frequency. Ein anderes RC-Modell fährt auf der gleichen Frequenz. Un autre modèle R/C est sur la même fréquence.		場所を変えるか、少し時間をおきます。 Try a different location to operate your model. Das Auto an einem anderen Ort fahren lassen. Essayez un autre endroit pour faire rouler votre modèle R/C.	

# PARTS

★製品改良のためキットは予告なく仕様を変更することがあります。  
 ★Specifications are subject to change without notice.  
 ★Technische Daten können im Zuge ohne Ankündigung verändert werden.  
 ★Caractéristiques pouvant être modifiées sans information préalable.

**B** PARTS ×1  
51102

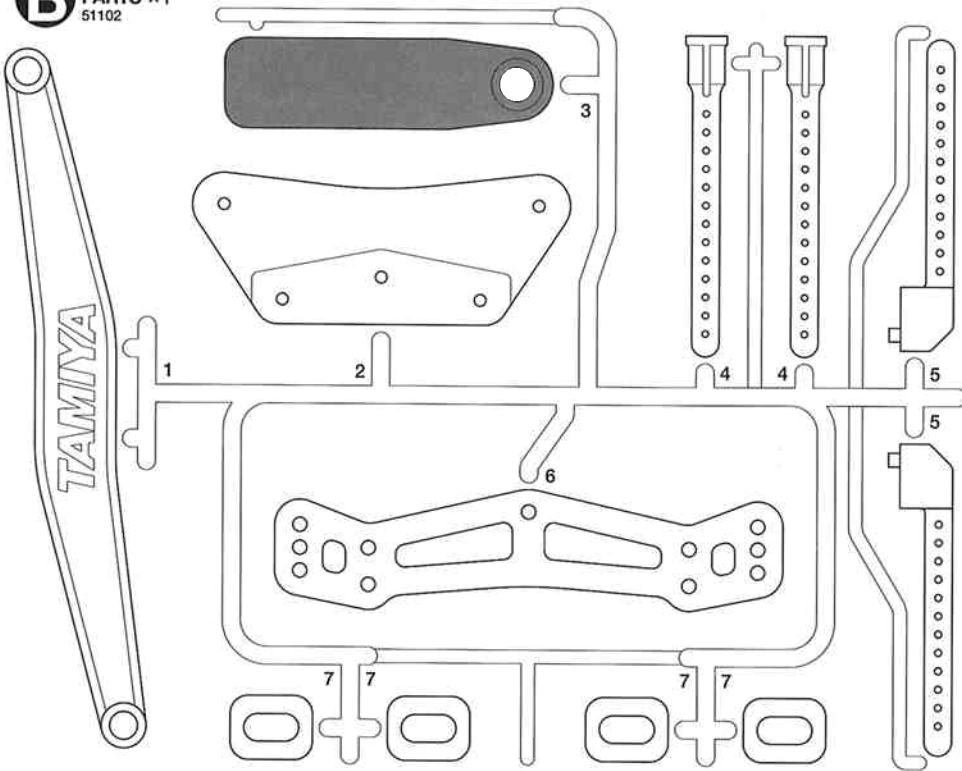

**J** PARTS ×1  
50989

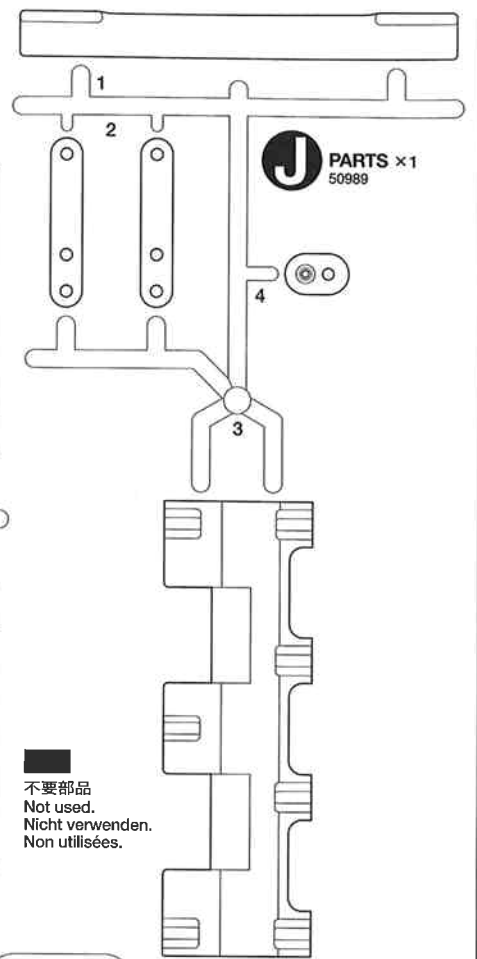

不要部品  
Not used.  
Nicht verwenden.  
Non utilisées.

**C** PARTS ×1  
51103

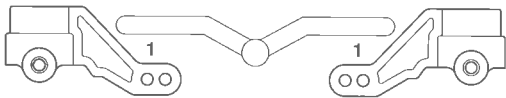

**D** PARTS ×2  
51104

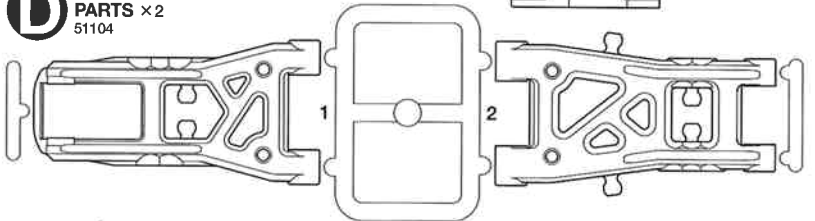

**E** PARTS ×1  
51105

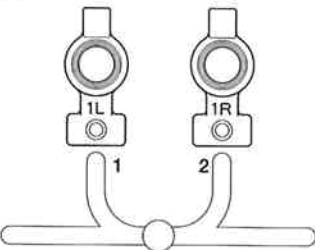

**F** PARTS ×1  
F2:51106 F4:51107

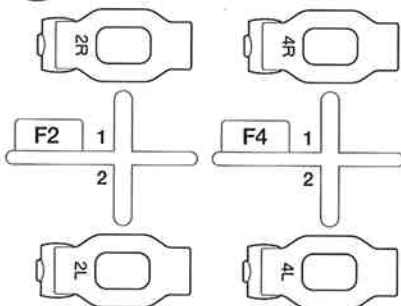

**L** PARTS ×2  
51108

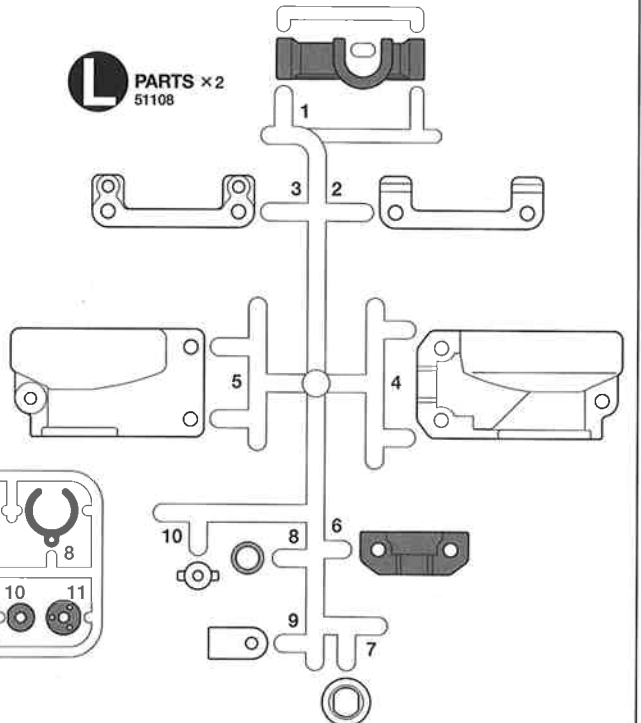

**Q** PARTS ×1  
51000

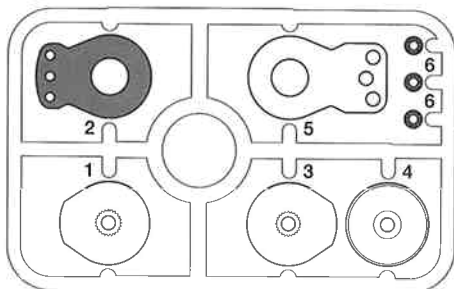

**V** PARTS ×4  
53334

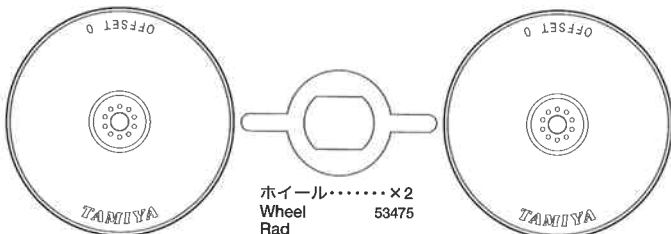
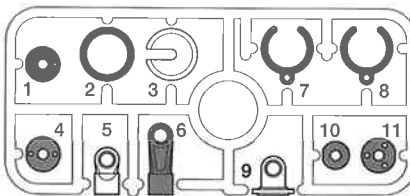

ホイール.....×2  
Wheel Rad Roue 53475



ウレタンバンパー.....×1  
Urethane bumper 51088  
Urethan-Stoßfänger  
Pare-chocs en mousse

# PARTS

シャーシ袋詰  
Chassis parts bag  
Chassisteile-Beutel  
Sachet de pièces de châssis

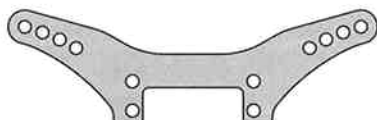

フロントダンパステー×1  
Front damper stay 51086  
Vordere Dämpferstrebe  
Support d'amortisseur avant

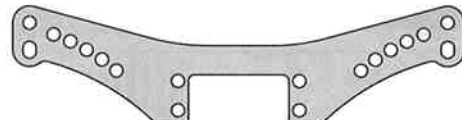

リアダンパステー×1  
Rear damper stay 51087  
Hintere Dämpferstrebe  
Support d'amortisseur arrière

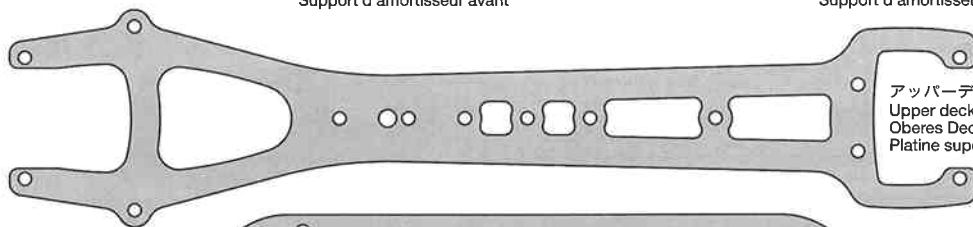

アッパーデッキ×1  
Upper deck 51085  
Oberes Deck  
Platine supérieure

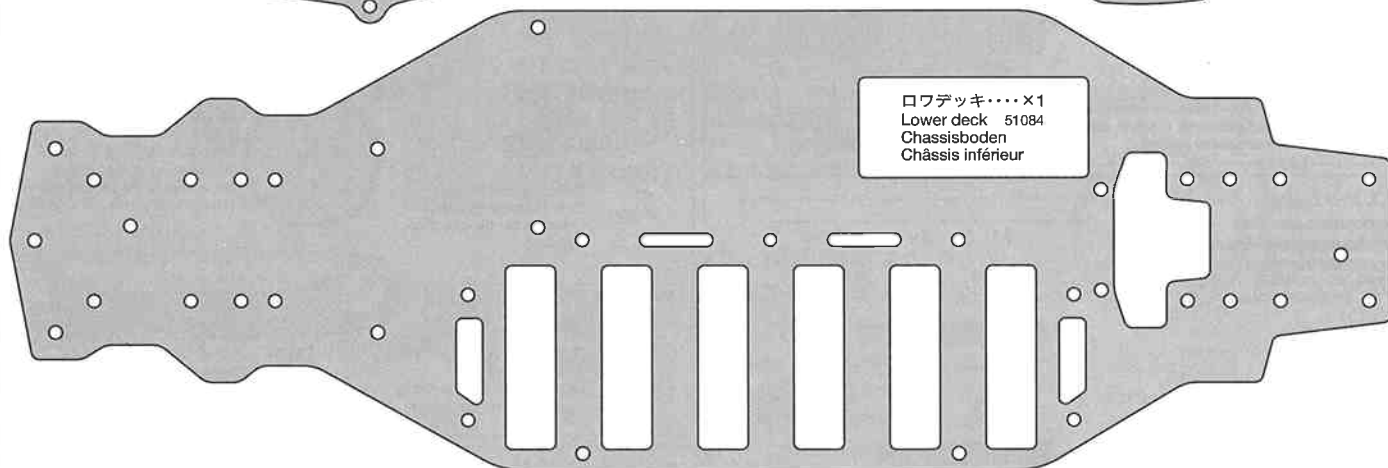

ロワデッキ×1  
Lower deck 51084  
Chassisboden  
Châssis inférieur

ベベルギヤ袋詰  
Bevel gear bag  
Kegelrad-Beutel  
Sachet de pignon conique

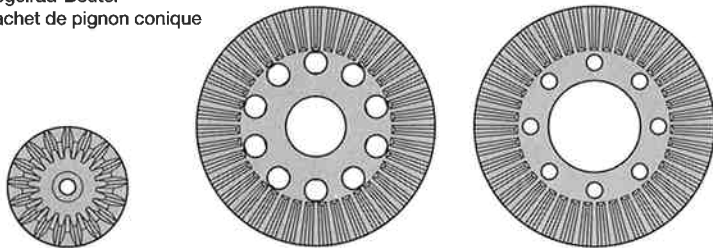

ベベルピニオンギヤ×2  
Bevel pinion gear  
Kegelritzel  
Pignon conique  
51109, 51110

ボールデフリングギヤ×1  
Ball diff ring gear 51110  
Kugeldifferential-Tellerrad  
Couronne de différentiel à billes

ワンウェイリングギヤ×1  
One-way ring gear 51109  
Freilauf-Tellerrad  
Couronne unidirectionnelle

ギヤ袋詰 / Gear bag / Zahnräder-Beutel / Sachet de pignonnerie

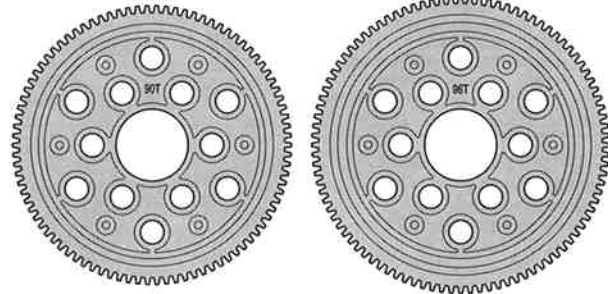

90Tスパーギヤ×1  
Spur gear 50978  
Stirnradgetriebe  
Pignon intermédiaire

96Tスパーギヤ×1  
Spur gear 50978  
Stirnradgetriebe  
Pignon intermédiaire

ステッカー×1  
Sticker 9495358  
Aufkleber  
Autocollant

EvoIVステッカー×1  
Sticker (Evo IV) 1425984  
Aufkleber (Evo IV)  
Autocollant (Evo IV)

タイヤ×4  
Tire 53433  
Reifen  
Pneu

アンテナパイプ×1  
Antenna pipe 6095010  
Antennenrohr  
Gaine d'antenne

モールドインナー×4  
Tire insert 53435  
Reifeneinlage  
Insert de pneu

★金具部品は少し多目に入っています。予備、セッティング用として使ってください。  
★Extra screws and nuts are included. Use them as spares.  
★Es liegen zusätzliche Schrauben und -muttern bei. Als Ersatzteile verwenden.  
★Des vis et des écrous supplémentaires sont inclus. Les utiliser comme pièces de rechange.

ボールデフ部品袋詰  
Ball differential bag  
Kugeldifferential-Beutel  
Sachet de différentiels à billes

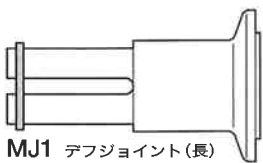

MJ1 デフジョイント(長)  
×1  
Diff joint (long)  
50992  
Differential-Gelenk (lang)  
Accouplement de différentiel (long)

MJ3 3mmスチールボール  
×10  
53379  
Steel ball  
Stahlkugel  
Bille en acier



MJ4 ワンウェイジョイント  
×2  
53451  
One-way joint  
Freilaufgelenk  
Joint à sens unique

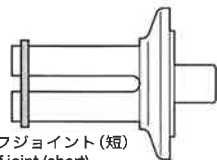

MJ2 デフジョイント(短)  
×1  
Diff joint (short)  
50992  
Differential-Gelenk (kurz)  
Accouplement de différentiel (court)

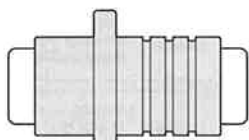

MJ5 フロントワンウェイホルダー  
×1  
3454219  
Front one-way housing  
Gehäuse des Vorderer-Einweg  
Logement d'axe unidirectionnel

ベアリング袋詰  
Ball bearing bag  
Kugellager-Beutel  
Sachet de roulements à billes

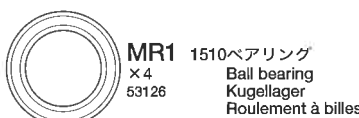

MR1 1510ベアリング  
×4  
53126  
Ball bearing  
Kugellager  
Roulement à billes

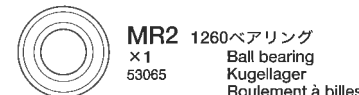

MR2 1260ベアリング  
×1  
53065  
Ball bearing  
Kugellager  
Roulement à billes

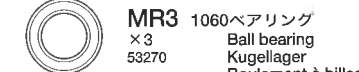

MR3 1060ベアリング  
×3  
53270  
Ball bearing  
Kugellager  
Roulement à billes

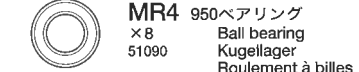

MR4 950ベアリング  
×8  
51090  
Ball bearing  
Kugellager  
Roulement à billes



MR5 850ベアリング  
×2  
53030  
Ball bearing  
Kugellager  
Roulement à billes

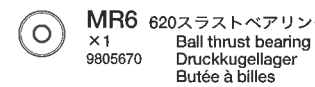

MR6 620スラストベアリング  
×1  
9805670  
Ball thrust bearing  
Druckkugellager  
Butée à billes



MR7 630フランジベアリング  
×2  
9805646  
Flanged ball bearing  
Flansch-Kugellager  
Roulement à flasque



MR8 デフスプリング  
×1  
9805671  
Diff spring  
Differentialfeder  
Ressort de diff



MR9 ×2  
53563  
デフプレート  
Diff plate  
Differentialplatte  
Plaque de diff



# PARTS

★金具部品は少し多目に入っています。予備、セッティング用として使ってください。  
 ★Extra screws and nuts are included. Use them as spares.  
 ★Es liegen zusätzliche Schrauben und -mütern bei. Als Ersatzteile verwenden.  
 ★Des vis et des écrous supplémentaires sont inclus. Les utiliser comme pièces de rechange.

**ヒートシンク袋詰**  
 Heat-sink bag  
 Kühlkörper-Beutel  
 Sachet de dissipateur de chaleur

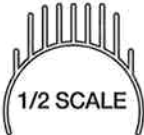

**MH1** ヒートシンク  
 ×1  
 9400169  
 Heat-sink  
 Kühlkörper  
 Dissipateur de chaleur

1/2 SCALE

**プロペラシャフト袋詰**  
 Propeller shaft bag  
 Antriebswelle-Beutel  
 Sachet d'arbre de transmission



**MP1** ×1  
 51091  
 プロペラシャフト  
 Propeller shaft  
 Antriebswelle  
 Arbre de transmission

1/2 SCALE



**MP2** プロペラジョイント (F)  
 ×1  
 51095  
 Propeller joint (front)  
 Antriebs-Gelenk (vorne)  
 Accouplement d'arbre de transmission (avant)

**MP3** プロペラジョイント (R)  
 ×1  
 51096  
 Propeller joint (rear)  
 Antriebs-Gelenk (hinten)  
 Accouplement d'arbre de transmission (arrière)

**サスアーム袋詰**  
 Suspension arm bag  
 Aufhängungsteile-Beutel  
 Sachet de triangles



**ML4** 3×46mmシャフト  
 ×4  
 51093  
 Shaft  
 Achse  
 Axe

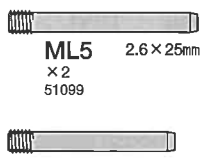

**ML5** 2.6×25mmスクリューピン  
 ×2  
 51099  
 Screw pin  
 Schraubzapfen  
 Cheville à vis

**ML6** 2.6×22mmスクリューピン  
 ×2  
 51098  
 Screw pin  
 Schraubzapfen  
 Cheville à vis

**ML7** 2.6×10mmスクリューピン  
 ×2  
 51097  
 Screw pin  
 Schraubzapfen  
 Cheville à vis



**ML1** ビローボールキングピン  
 ×2  
 51101  
 Ball-head king pin  
 Kugelkopf-Drehzapfen  
 Rotule déportée

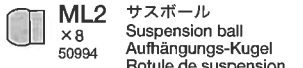

**ML2** サスポール  
 ×8  
 50994  
 Suspension ball  
 Aufhängungs-Kugel  
 Rotule de suspension

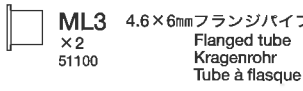

**ML3** 4.6×6mmフランジパイプ  
 ×2  
 51100  
 Flanged tube  
 Kragenrohr  
 Tube à flasque

**ユニバーサルシャフト袋詰**  
 Universal shaft bag  
 Gelenkwellen-Beutel  
 Sachet de cardans articulé



**MU4** ホイールアクスル  
 ×4  
 51094  
 Wheel axle  
 Rad-Achse  
 Axe de roue

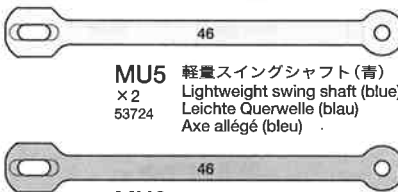

**MU5** 軽量スイングシャフト (青)  
 ×2  
 53724  
 Lightweight swing shaft (blue)  
 Leichte Querwelle (blau)  
 Axe allégé (bleu)

**MU6** スイングシャフト (黒)  
 ×2  
 51092  
 Swing shaft (black)  
 Querwelle (schwarz)  
 Axe (noir)

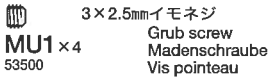

**MU1** 3×2.5mmイモネジ  
 ×4  
 53500  
 Grub screw  
 Madenschraube  
 Vis pointeau

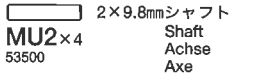

**MU2** 2×9.8mmシャフト  
 ×4  
 53500  
 Shaft  
 Achse  
 Axe

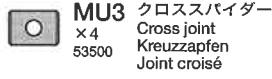

**MU3** クロススパイダー  
 ×4  
 53500  
 Cross joint  
 Kreuzzapfen  
 Joint croisé

**ダンパー部品袋詰**  
 Damper parts bag  
 Stoßdämpfer Teile-Beutel  
 Sachet de pièces d'amortisseur  
 9400163

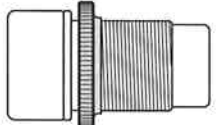

**MO1** ダンパーシリンダー  
 ×4  
 9805860  
 Damper cylinder  
 Dämpfer-Zylinder  
 Corps d'amortisseur

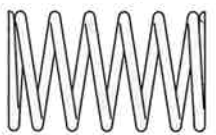

**MO2** コイルスプリング  
 ×4  
 53440  
 Coil spring  
 Spiralfeder  
 Ressort hélicoïdal



**MO3** ピストンロッド  
 ×4  
 53575  
 Piston rod  
 Kolbenstange  
 Axe de piston



**MO4** ピストン  
 ×4  
 53573  
 Piston  
 Kolben



**MO5** オイルシール  
 ×4  
 53576  
 Oil seal  
 Ölabdichtung  
 Joint d'étanchéité



**MO6** ロッドガイド  
 ×4  
 53574  
 Rod guide  
 Stangenführung  
 Guide d'axe



**MO7** ウレタンブッシュ  
 ×4  
 53577  
 Urethane bushing  
 Urethan-Buchse  
 Bague polyuréthane



**MO8** デフロンスペースー  
 ×4  
 53574  
 Damper spacer  
 Dämpfer-Distanzring  
 Entretoise d'amortisseur



**MO9** 3mmOリング (シリコン)  
 ×4  
 53574  
 Silicone O-ring  
 Silikon-O-Ring  
 Joint silicone



**MO10** 3mmOリング (黒)  
 ×8  
 9805240  
 O-ring (black)  
 O-Ring (schwarz)  
 Joint torique (noir)

ダンパーオイル.....×1  
 53443  
 Dämpfer-Öl  
 Huile pour amortisseurs

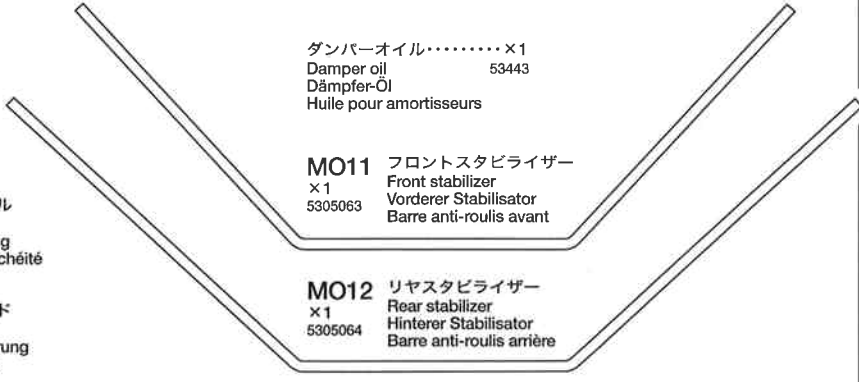

**MO11** フロントスタビライザー  
 ×1  
 5305063  
 Front stabilizer  
 Vorderer Stabilisator  
 Barre anti-roulis avant

**MO12** リヤスタビライザー  
 ×1  
 5305064  
 Rear stabilizer  
 Hinterer Stabilisator  
 Barre anti-roulis arrière

**ステアリング袋詰**  
 Steering parts bag  
 Lenkungsteile-Beutel  
 Sachet de pièces de direction  
 9400161

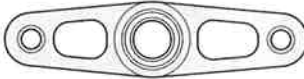

**MS1** ×1  
 9805953  
 ステアリングアーム (L)  
 Steering arm (left)  
 Schubstange (links)  
 Commande de direction (gauche)



**MS2** ×1  
 9805953  
 ステアリングアーム (R)  
 Steering arm (right)  
 Schubstange (rechts)  
 Commande de direction (droite)



**MS3** ×2  
 9805952  
 ステアリングポスト  
 Steering post  
 Lagerzapfen der Lenkung  
 Colonnette de direction



**MS8** ×1  
 4305517  
 ステアリングプレート  
 Steering plate  
 Lenkungs-Platte  
 Plaquette de direction

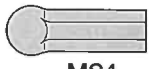

**MS4** ×18  
 50875  
 5mmアジャスター  
 Adjuster  
 Einstellstück  
 Chape à rotule



**MS5** ×4  
 51111  
 4mmアジャスター  
 Adjuster  
 Einstellstück  
 Chape à rotule



**MS6** ×2  
 51000  
 サーボセイバースプリング (緑)  
 Servo saver spring (green)  
 Servo-Saver-Feder (grün)  
 Ressort de sauve-servo (vert)

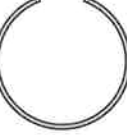

**MS7** ×1  
 51000  
 サーボセイバースプリング (黒)  
 Servo saver spring (black)  
 Servo-Saver-Feder (schwarz)  
 Ressort de sauve-servo (noir)

**ホイールハブ袋詰**  
 Wheel hub bag  
 Radnaben-Beutel  
 Sachet de moyeux de roue



**MW1** ×4  
 53570  
 ホイールハブ  
 Wheel hub  
 Radnabe  
 Moyeu de roue



**MW3** ×4  
 53570  
 1.6×4mmキャップスクリュー  
 Cap screw  
 Zylinderkopfschraube  
 Vis à tête cylindrique

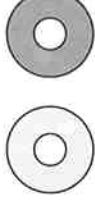

**MW4** 1.0mmスペーサー (赤)  
 ×4  
 9805798  
 Spacer (red)  
 Distanzring (rot)  
 Entretoise (rouge)

**MW5** 0.5mmスペーサー (青)  
 ×2  
 9805899  
 Spacer (blue)  
 Distanzring (blau)  
 Entretoise (bleu)

**スペーサー袋詰**  
 Spacer bag  
 Distanzring-Beutel  
 Sachet d'entretoises  
 9400162



**MN2** 5.5×3mmスペーサー  
 ×15  
 9804152  
 Spacer  
 Distanzring  
 Entretoise



**MN3** 5.5×2mmスペーサー  
 ×7  
 9804153  
 Spacer  
 Distanzring  
 Entretoise









**MN1** ×4  
 9805673  
 スタビエンド  
 Stabilizer end  
 Stabilisator-Endstück  
 Extrémité de barre anti-roulis





**MN4** 3×0.7mmスペーサー  
 ×4  
 9805645  
 Spacer  
 Distanzring  
 Entretoise





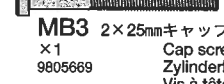

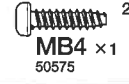
**ビス袋詰A**  
Screw bag A  
Schraubenbeutel A  
Sachet de vis A  
9465634

 <b>MA1</b> ×4 9805958	3×14mm六角丸ビス Screw Schraube Vis	 <b>MA2</b> ×8 9805778	3×12mm六角丸ビス Screw Schraube Vis	 <b>MA4</b> ×36 9805765	3×8mm六角丸ビス Screw Schraube Vis	 <b>MA6</b> ×5 9805957	3×10mm六角皿ビス Screw Schraube Vis
 <b>MA3</b> ×12 9805763	3×10mm六角丸ビス Screw Schraube Vis	 <b>MA5</b> ×2 9805766	3×16mm六角皿ビス Screw Schraube Vis	 <b>MA7</b> ×35 9805767	3×8mm六角皿ビス Screw Schraube Vis		

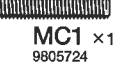





**ビス袋詰B**  
Screw bag B  
Schraubenbeutel B  
Sachet de vis B  
9465635

 <b>MB1</b> ×6 9805779	2×5mmキャップスクリュー Cap screw Zylinderkopfschraube Vis à tête cylindrique	 <b>MB3</b> 2×25mmキャップスクリュー ×1 9805669	2×25mmキャップスクリュー Cap screw Zylinderkopfschraube Vis à tête cylindrique
 <b>MB2</b> ×2 9805886	マウントネジ Mount screw Befestigungsschraube Vis de montage	 <b>MB4</b> ×1 50575	2.6×10mmタッピングビス Tapping screw Schneidschraube Vis taraudeuse



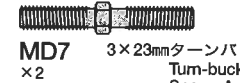

**ビス袋詰C**  
Screw bag C  
Schraubenbeutel C  
Sachet de vis C  
9465636

 <b>MC1</b> ×1 9805724	3×15mmホロービス Screw Schraube Vis	 <b>MC4</b> ×4 9805557	4mmフランジロックナット Flange lock nut Sicherungsmutter Ecroi nylstop à flasque
 <b>MC2</b> ×12 9805684	3×12mmホロービス Screw Schraube Vis	 <b>MC5</b> ×1 9805889	2mmロックナット Lock nut Sicherungsmutter Ecroi nylstop
 <b>MC3</b> ×5 50576	3mmイモネジ Grub screw Madenschraube Vis pointeau	 <b>MC6</b> 2mmEリング ×8 50588	2mmEリング E-Ring Circlip





**ビス袋詰D**  
Screw bag D  
Schraubenbeutel D  
Sachet de vis D  
9465637

 <b>MD1</b> ×3 9805823	2×8mmシャフト Shaft Achse Axe	 <b>MD4</b> 3mmワッシャー ×2 50586	3mmワッシャー Washer Beilagscheibe Rondelle
 <b>MD2</b> ×8 50592	5mmビローボール Ball connector Kugelkopf Connecteur à rotule	 <b>MD5</b> 3×42mm両ネジシャフト ×1 9805628	3×42mm両ネジシャフト Threaded shaft Gewindestange Tige filetée
 <b>MD3</b> ×12 9805769	5mmビローボールナット Ball connector nut Kugelkopf-Mutter Ecroi-connecteur à rotule	 <b>MD6</b> 3×28mmターンバックルシャフト ×4 9805698	3×28mmターンバックルシャフト Turn-buckle shaft Spann-Achse Biellette à pas inversés
		 <b>MD7</b> 3×23mmターンバックルシャフト ×2 9805780	3×23mmターンバックルシャフト Turn-buckle shaft Spann-Achse Biellette à pas inversés

**シム袋詰**  
Shim bag / Scheibe-Beutel / Sachet de cale

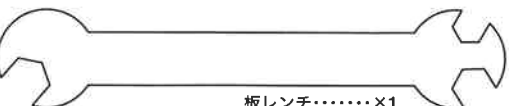
 <b>ME1</b> ×3 53726	6×0.1mmシム Shim Scheibe Cale	 <b>ME3</b> 10×0.1mmシム ×2 53588	10×0.1mmシム Shim Scheibe Cale
 <b>ME2</b> ×8 53587	5×0.1mmシム Shim Scheibe Cale	 <b>ME4</b> 10×0.3mmシム ×6 53588	10×0.3mmシム Shim Scheibe Cale

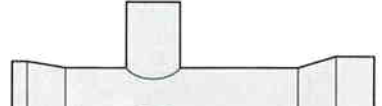
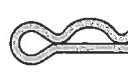
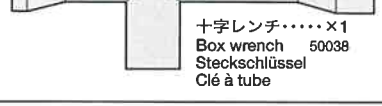
**工具袋詰**  
Tool bag  
Werkzeug-Beutel  
Sachet d'outillage  
9400159

 <b>MT1</b> ×1	アンテナキャップ Antenna cap Antennenkappe Capuchon d'antenne	 板レンチ.....×1 Wrench 4305026 Mutterschlüssel Clé	ナイロンバンド.....×3 Nylon band 50595 Nylonband Collier en nylon
 <b>MT2</b> ×2 50197	スナップピン (大) Snap pin (large) Federstift (groß) Epingle métallique (grande)	 六角棒レンチ (2mm) .....×1 Hex wrench (2mm) 2990027 Imbusschlüssel (2mm) Clé Allen (2mm)	ボールデフグリス.....×1 Ball Diff Grease 53042 Fett für Kugeldifferential Graisse pour différentiel à billes
 <b>MT3</b> ×8 9805702	6mmスナップピン Snap pin Federstift Epingle métallique	 十字レンチ.....×1 Box wrench 50038 Imbusschlüssel (1,5mm) Clé à tube	セラミックグリス.....×1 Ceramic grease 87025 Keramikfett Graisse céramique
		 六角棒レンチ (1.5mm) .....×1 Hex wrench (1.5mm) 50038 Imbusschlüssel (1,5mm) Clé Allen (1,5mm)	両面テープ.....×1 Double-sided tape 50171 Doppelklebeband Adhésif double face

**AFTER MARKET SERVICE CARD**

When purchasing Tamiya replacement parts, please take or send this form to your local Tamiya dealer so that the parts required can be correctly identified and supplied. Please note that specifications, availability and price are subject to change without notice.

**KUNDENACHBETREUUNGS-KARTE**

Wenn Sie TAMIYA-Ersatzteile kaufen möchten, nehmen Sie bitte zur Unterstützung dieses Formular mit zu Ihrem örtlichen Fachhändler. Bezüglich der Angaben, der Lagerhaltung der Artikel und der Preise sind Änderungen vorbehalten.

**SERVICE APRES-VENTE**

Afin de vous permettre de vous procurer des pièces de rechange Tamiya, amenez cette liste à votre point de vente Tamiya qui ne manquera pas de vous renseigner. Veuillez noter que les caractéristiques, disponibilité et prix peuvent changer sans avis préalable.

**PARTS CODE**

- 51084 TB Evolution IV Lower Deck
- 51085 TB Evolution IV Upper Deck
- 51086 TB Evolution IV Front Damper Stay
- 51087 TB Evolution IV Rear Damper Stay
- 51102 TB Evolution IV B Parts (Bumper) (B1-B7)
- 51103 TB Evolution IV C Parts (Front Upright) (C1)
- 51104 \*1 TB Evolution IV D Parts (Sus. Arm) (D1 & D2, 1 pcs.)
- 51105 TB Evolution IV E Parts (Rear Upright) (E1 & E2)
- 51106 TB Evolution IV F2 Parts (C-Hub Carrier) (2R & 2L)
- 51107 TB Evolution IV F3 Parts (C-Hub Carrier) (4R & 4L)
- 50989 TB Evolution III J4 Parts (Battery Holder) (J1-J4)
- 51108 \*1 TB Evolution IV L Parts (Gear Cover) (L1-L10, 1 pc.)
- 51000 Hi-Torque Servo Saver (Black)
- Q Parts (Q1-Q6) x1 Servo Saver Spring (Green) (MS8) x2
- Servo Saver Spring (Black) (MS7) x1
- 53334 \*1 Low Friction Damper V Parts (Damper Collar) (V1-V11, 2 pcs.)
- 50978 TB Evolution IV Spur Gear Set
- 90T Spur Gear x1 96T Spur Gear x1
- 51109 TB Evolution IV One-Way Gear Set
- One-Way Ring Gear x2 Bevel Pinion Gear x2
- 51110 TB Evolution IV Ball Diff. Gear Set
- Ball Diff. Ring Gear x2 Bevel Pinion Gear x2
- 51088 TB Evolution IV Urethane Bumper
- 53475 Medium-Narrow White Dish Wheels (Offset 0, 4 pcs.)
- 53433 \*1 Medium-Narrow Tires Type A (2 pcs.)
- 53435 \*1 Medium-Narrow Hard Inner Foam (2 pcs.)
- 9465634 Screw Bag A (MA1-MA7)
- 9805958 3x14mm Round Head Socket Screw (MA1 x10)
- 9805778 3x12mm Round Head Socket Screw (MA2 x10)
- 9805763 3x10mm Round Head Socket Screw (MA3 x10)
- 9805765 3x8mm Round Head Socket Screw (MA4 x10)
- 9805766 3x16mm Countersunk Hex Head Screw (MA5 x10)
- 9805957 3x10mm Countersunk Hex Head Screw (MA6 x10)
- 9805767 3x8mm Countersunk Hex Head Screw (MA7 x10)
- 9465635 Screw Bag B (MB1-MB5)
- 9805779 2x5mm Cap Screw (MB1 x2)
- 9805886 Mount Screw (MB2 x2)
- 9805669 2x25mm Cap Screw (MB3 x2)
- 50575 2.6x10mm Tapping Screw (MB4 x5)
- 9465636 Screw Bag C (MC1-MC6)
- 9805724 3x15mm Screw (MC1 x2)
- 9805684 3x12mm Screw (MC2 x2)
- 50576 3mm Grub Screw (MC3 x10)

- 9805557 4mm Flange Lock Nuts (MC4 x4)
- 9805889 2mm Lock Nut (MC5 x10)
- 50588 2mm E-ring (MC6 x15)
- 9465637 Screw Bag D (MD1-MD7)
- 9805823 2x8mm Shaft (MD1 x4)
- 50592 5mm Ball Connector (MD2 x10)
- 9805769 5mm Ball Connector Nut (MD3 x10)
- 50586 3mm Washer (MD4 x15)
- 9805628 3x42mm Threaded Shaft (MD5 x2)
- 9805698 \*1 3x28mm Turnbuckle Shaft (MD6 x2)
- 9805780 3x23mm Turnbuckle Shaft (MD7 x4)
- 53726 6mm Shim Set (ME1 x10...etc.)
- 53587 5mm Shim Set (ME2 x10...etc.)
- 53588 10mm Shim Set (ME3 x10, ME4 x10...etc.)
- 9400169 Heat Sink (MH1)
- 50992 TB Evolution III Diff. Joint (MJ1 & MJ2)
- 53451 TA04 Front One-Way Joint Set (MJ4 x2)
- 3454219 Front One-Way Housing (MJ5)
- 51101 TB Evolution IV Ball Connector King Pin (ML1 x2)
- 50994 5mm Suspension Balls (ML2 x8)
- 51100 TB Evolution IV 4.6x6mm Flanged Tube (ML3 x2)
- 51093 TB Evolution IV 3x46mm Shaft (ML4 x4)
- 51099 TB Evolution IV 2.6x25mm Screw Pin (ML5 x2)
- 51098 TB Evolution IV 2.6x22mm Screw Pin (ML6 x2)
- 51097 TB Evolution IV 2.6x10mm Screw Pin (ML7 x2)
- 9400168 Motor Mount Parts Bag (MM1-MM11)
- 53405 0.4 Pinion Gear (MM1...etc.)
- 3455770 Motor Mount (MM2)
- 3455643 Spur Gear Stopper (MM3)
- 3455769 Spur Gear Mount (MM4)
- 3455771 Upper Bulkhead A (MM5)
- 3455772 Upper Bulkhead B (MM6)
- 3455773 Lower Bulkhead A (MM7)
- 3455774 Lower Bulkhead B (MM8)
- 3455775 Bulkhead C (MM9)
- 53713 \*2 TB Evolution IV Suspension Mount A (MM10 x1)
- 53717 TB Evolution IV Suspension Mount E (MM11)
- 9400162 Spacer Bag (MN1-MN4)
- 9805673 Stabilizer End (MN1 x4)
- 9804152 5.5x3mm Spacer (MN2 x10)
- 9804153 5.5x2mm Spacer (MN3 x10)
- 9805645 3x0.7mm Spacer (MN4 x10)
- 9400163 Damper Parts Bag (MO1-MO12, Damper Oil)
- 9805860 \*1 Damper Cylinder (MO1 x2)

- 53440 \*1 On-Road Tuned Hard Spring Set (MO2 x2...etc.)
- 53575 TRF Damper Piston Rod (MO3 x4)
- 53573 TRF Damper Piston (3-Holes, MO4 x4)
- 53576 TRF Damper Oil Seal (MO5 x4)
- 53574 TRF Damper Rod Guide & O-ring Set (MO6, MO8, MO9, 4 pcs. each)
- 53577 TRF Damper Urethane Bushing (MO7 x10)
- 9805240 3mm O-ring (Black, MO10 x7...etc.)
- 5305063 Front Stabilizer (MO11)
- 5305064 Rear Stabilizer (MO12)
- 51091 TB Evolution IV Propeller Shaft (MP1)
- 51095 TB Evolution IV Propeller Joint (Front) (MP2)
- 51096 TB Evolution IV Propeller Joint (Rear) (MP3)
- 51089 TB Evolution IV Ball Bearing Set (MR1-MR5)
- 53126 1510 Sealed Ball Bearing (MR1 x2)
- 53065 1260 Sealed Ball Bearing (MR2 x2)
- 53270 1060 Sealed Ball Bearing (MR3 x2)
- 51090 TB Evolution IV 950 Ball Bearing (MR4 x4)
- 53030 850 Sealed Ball Bearing (MR5 x4)
- 9805670 620 Ball Thrust Bearing (MR6 x2)
- 9805646 630 Flanged Ball Bearing (MR7 x2)
- 9805671 Diff. Spring (MR8 x2)
- 53563 F201 Diff. Plate (MR9 x2)
- 9400161 Steering Parts Bag (MS1-MS8)
- 9805953 Steering Arm L & R (MS1 & MS2)
- 9805952 Steering Post (MS3 x2)
- 50875 5mm Ball Connector (MS4 x8)
- 51111 TB Evolution IV 4mm Adjuster 2 (MS5 x8)
- 4305517 Steering Plate (MS8)
- 53500 Cross Joints for Assembly Universal Shaft Set (MU1-MU3)
- 51094 \*1 TB Evolution IV Wheel Axle (MU4 x2)
- 53724 TB Evolution IV 46mm Aluminum Swing Shaft (MU5 x2)
- 51092 TB Evolution IV 46mm Swing Shaft (MU6 x2)
- 53570 Clamp Type Aluminum Wheel Hub (4mm Thick) (MW1-MW3)
- 9805798 1.0mm Spacer (Red, MW4 x5)
- 9805899 0.5mm Spacer (Blue, MW5 x5)
- 9400159 Tool Bag (MT1-MT3, Grease...etc.)
- 9805702 6mm Snap Pin (MT3 x10)
- 6095010 Antenna Pipe (30cm) (Black)
- 1425984 Sticker for TB Evolution IV
- 9495358 Sticker for TB Evolution IV
- 1050341 Instructions

\*1 Requires 2 sets for one car.  
\*2 Requires 3 sets for one car.

★部品請求にはこのカードが必要です。

部品請求をなさる方はあなたの氏名、住所、郵便番号、電話番号をこのカードに記入してください。



部品をなくしたり、こわした方は、下のステッカーが貼られたカスタマーサービス取次店でご注文いただけます。当社カスタマーサービスに直接ご注文する場合は、このカードの必要部材を○でかきこみ代金を現金書留または、定額小為替(100円以下は切手可)と一緒に申し込みください。なお、ご送金にはタミヤカードや郵便振替もご利用いただけます。



- モーターマウント袋詰.....15,500円 9400168
- ステアリング袋詰.....2,450円 9400161
- ダンパー部品袋詰.....3,400円 9400163
- スベサー一袋詰.....950円 9400162
- ビス袋詰A.....550円 9465634
- ビス袋詰B.....380円 9465635
- ビス袋詰C.....360円 9465636
- ビス袋詰D.....600円 9465637
- 工具袋詰.....680円 9400159
- ヒートシシク.....600円 9400169
- アッパーバルクヘッドA.....1,100円 3455771
- アッパーバルクヘッドB.....1,100円 3455772
- ロワバルクヘッドA.....1,100円 3455773
- ロワバルクヘッドB.....1,100円 3455774
- バルクヘッドC.....950円 3455775
- モーターマウント.....1,050円 3455770
- スベサーギヤマウント.....520円 3455769
- スベサーホルダープレート.....470円 3455643
- フロントワンウェイホルダー.....1,850円 3454219
- ステアリングアームL・R (各1個).....1,750円 9805953
- ステアリングプレート.....480円 4305517
- ステアリングポスト (2本).....360円 9805952
- ダンパーシリンダー (2本).....2,000円 9805860
- フロントスタビライザー.....220円 5305063
- リヤスタビライザー.....220円 5305064
- スタビエンド (4個).....350円 9805673
- デフスプリング (2個).....250円 9805671
- マウントネジ (2本).....230円 9805886
- 630フランジベアリング (2個).....700円 9805646
- 620ラストベアリング (2個).....700円 9805670
- 5.5x3mmスベサー (10個).....400円 9804152
- 5.5x2mmスベサー (10個).....400円 9804153
- 3x0.7mmスベサー (10個).....280円 9805645
- 1.0mmスベサー (赤・5個).....290円 9805798
- 0.5mmスベサー (青・5個).....330円 9805899
- 3x42mm両ネジシャフト (2本).....170円 9805628
- 3x28mmターンバックルシャフト (2本).....280円 9805698
- 3x23mmターンバックルシャフト (4本).....330円 9805780
- 3x14mm六角丸ビス (10本).....240円 9805958

- 3x12mm六角丸ビス (10本).....230円 9805778
- 3x10mm六角丸ビス (10本).....230円 9805763
- 3x8mm六角丸ビス (10本).....230円 9805765
- 3x16mm六角皿ビス (10本).....240円 9805766
- 3x10mm六角皿ビス (10本).....230円 9805957
- 3x8mm六角皿ビス (10本).....230円 9805767
- 2x25mmキャップスクリュー (2本).....200円 9805669
- 2x5mmキャップスクリュー (2本).....180円 9805779
- 3x15mmホロービス (2本).....150円 9805724
- 3x12mmホロービス (2本).....150円 9805684
- 2x8mmシャフト (4本).....220円 9805823
- 5mmビローボールナット (10個).....400円 9805769
- 4mmフランジロックナット (4個).....180円 9805557
- 2mmロックナット (10個).....310円 9805889
- アンテナパイプ (30cm・黒).....270円 6095010
- Evo. IVステッカー.....450円 1425984
- ステッカー.....480円 9495358
- 説明図.....600円 1050341

この他にも修理や整備のためのRCスペアパーツが発売されています。お近くの模型店店頭、または当社カスタマーサービスでお買い求めください。

**送料**

- ロワデッキ.....5,500円・390円 SP.1084
- アッパーデッキ.....1,500円・140円 SP.1085
- フロントダンパーステア.....800円 90円 SP.1086
- リヤダンパーステア.....1,000円 90円 SP.1087
- Bパーツ.....700円・200円 SP.1102
- Cパーツ.....400円・140円 SP.1103
- Dパーツx1.....700円・140円 SP.1104
- Eパーツ.....450円・140円 SP.1105
- F2パーツ.....350円・140円 SP.1106
- F4パーツ.....350円・140円 SP.1107
- Jパーツ.....500円・200円 SP.989
- Lパーツx1.....500円・140円 SP.1108
- Qパーツ、サセサーバースプリング黒x1・緑x2.....700円・140円 SP.1000
- Vパーツx2.....400円・140円 SP.0334
- 90T、96Tスベサーギヤ (各1個).....400円・120円 SP.978
- ワンウェイリングギヤ、ヘベルピニオンギヤ (各2個).....300円・140円 SP.1109
- ボールベアリングギヤ、ヘベルピニオンギヤ (各2個).....300円・140円 SP.1110
- ウレタンバンパー.....250円・140円 SP.1088
- ホイールx4.....550円・240円 OP.475
- タイヤx2.....1,000円・240円 OP.433
- モールドインナーx2.....350円・200円 OP.435
- 2.6x10mmタッピングビスx5.....100円 80円 SP.575
- 3mmイモネジx10.....200円 80円 SP.576
- 3mmワッシャーx15.....100円 80円 SP.586
- 2mmEリングx15.....100円 80円 SP.588
- 5mmビローボールx10.....300円 80円 SP.592
- ナイロバンパドx10.....150円 80円 SP.595
- 5mmアジャスターx8.....200円 90円 SP.875
- デフジョイント長・短 (各1個).....900円・140円 SP.992
- サスポールx8.....600円 90円 SP.994
- 850、950、1060、1260、1510ベアリング (倍分).....2,500円・120円 SP.1089
- 950ベアリングx4.....700円 90円 SP.1090
- プロペラシャフト.....500円・140円 SP.1091
- スイングシャフト (黒)x2.....1,100円 90円 SP.1092
- 3x46mmシャフトx4.....200円 90円 SP.1093
- ホイールアクスルx2.....700円・120円 SP.1094
- プロペラジョイントF.....200円 90円 SP.1095
- プロペラジョイントR.....200円 90円 SP.1096
- 2.6x10mmスクリューピンx2.....250円 90円 SP.1097

- 2.6x22mmスクリューピンx2.....300円 90円 SP.1098
- 2.6x25mmスクリューピンx2.....300円 90円 SP.1099
- 4.6x6mmフランジパイプx2.....200円 90円 SP.1100
- ビローボールキングピンx2.....200円 90円 SP.1101
- 4mmアジャスターx8.....200円・120円 SP.1111
- 850ラバーシールベアリングx4.....1,600円・120円 OP.30
- 1260ラバーシールベアリングx2.....700円・120円 OP.65
- 1510ラバーシールベアリングx2.....1,200円・120円 OP.126
- 1060ラバーシールベアリングx2.....600円・120円 OP.270
- 34Tピニオンギヤ.....800円・120円 OP.405
- コイルスプリング.....1,000円・200円 OP.440
- (ソフトミディアム・ハード・エキストラハード 各本)
- ワンウェイジョイントx2.....600円・120円 OP.451
- クロススパイダー、2x9.8mmシャフト、
- 3x2.5mmイモネジ (1台分).....500円 90円 OP.500
- デフプレートx2.....250円 90円 OP.563
- ホイールハブ、2x10mmシャフト、1.6x4mm
- キャップスクリュー (1台分).....1,500円・120円 OP.570
- ピストンx4.....450円 90円 OP.573
- 3mmOリング (シリコン)、ロッドガイド、
- テフロンスベサー (各4個).....400円 90円 OP.574
- ピストンロッドx4.....400円 90円 OP.575
- オイルシールx4.....150円 90円 OP.576
- ウレタンブッシュx10.....200円 90円 OP.577
- 5x0.1mm、0.2mm、0.3mmシム (各10個).....400円 90円 OP.587
- 10x0.1mm、0.2mm、0.3mmシム (各10個).....500円 90円 OP.588
- サスマウントA x1.....800円・120円 OP.713
- サスマウントE x1.....800円・120円 OP.717
- 軽量スイングシャフト (青)x2.....1,200円 90円 OP.724
- 6x0.1mm、0.2mm、0.3mmシム (各10個).....650円 90円 OP.726

《お問い合わせ番号》 静岡 054-283-0003  
営業時間 東京 03-3899-3765 (静岡へ自動転送)  
平日 (月~金曜日) 8:00~20:00 土、日、祝日 8:00~17:00  
For Japanese use only! ITEM 58331

住所

電話 ( )

氏名

★パーツの価格は予告なく変更となる場合があります。

